

Dernière version

Normstahl
Crawford

IP2449FR-2024-07-17



SPARK

Manuel Technique

Automatisme pour portes sectionnelles

(Instruction retranscrite par Aidegar.fr)

1. Description du produit

L'automatisation est adaptée à une utilisation avec des portes sectionnelles équilibrées, des portes latérales et des portes basculantes à contrepoids (avec accessoires en option).

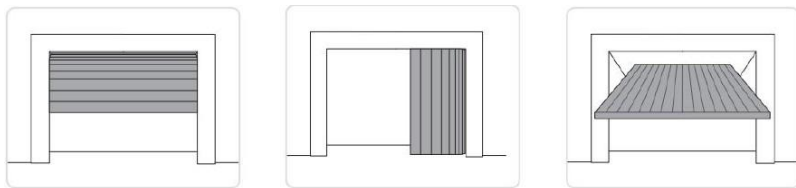

2. Produits disponibles :

- [Tête Moteur seul \(sans rail\)](#)
 - En remplacement des anciennes motorisations :
 - o [Kit de remplacement de Moteur Magic Normstahl par Spark 1000](#) *
 - o [Kit de remplacement de Moteur Ultra Normstahl par Spark 1000](#) *
 - Pour les portes sectionnelles en fonction de la hauteur de la porte :
 - o [Motorisation Spark 1000 avec rails porte Hauteur inférieure a 2375mm](#)
 - o [Motorisation Spark 1000 avec rails Porte Hauteur inférieure a 3000mm](#)
 - Pour les portes latérales en fonction de la largeur de la porte :
 - o [Motorisation Spark 1000 avec rails Porte Latérale Largeur inférieure à 3750mm](#) *
 - o [Motorisation Spark 1000 avec rails Porte Latérale Largeur inférieure 5000mm](#) *
 - o [Motorisation Spark 1000 avec rails Porte Latérale Largeur inférieure 6000mm](#) *
- Pour les portes basculantes en fonction de la hauteur de la porte:
- o [Motorisation Spark 1000 Normstahl pour porte de garage basculante](#)

* Utilisation du [TSRFK](#) cf [notice spécifique](#) (inclus dans les kits)



3. Dimensions

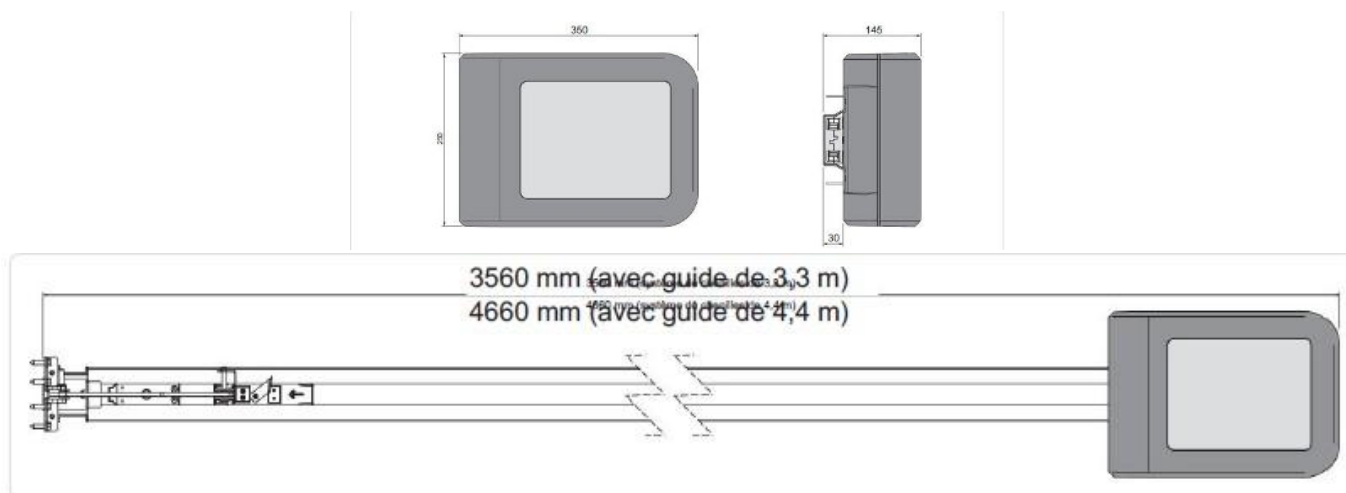

4. Types d'installation

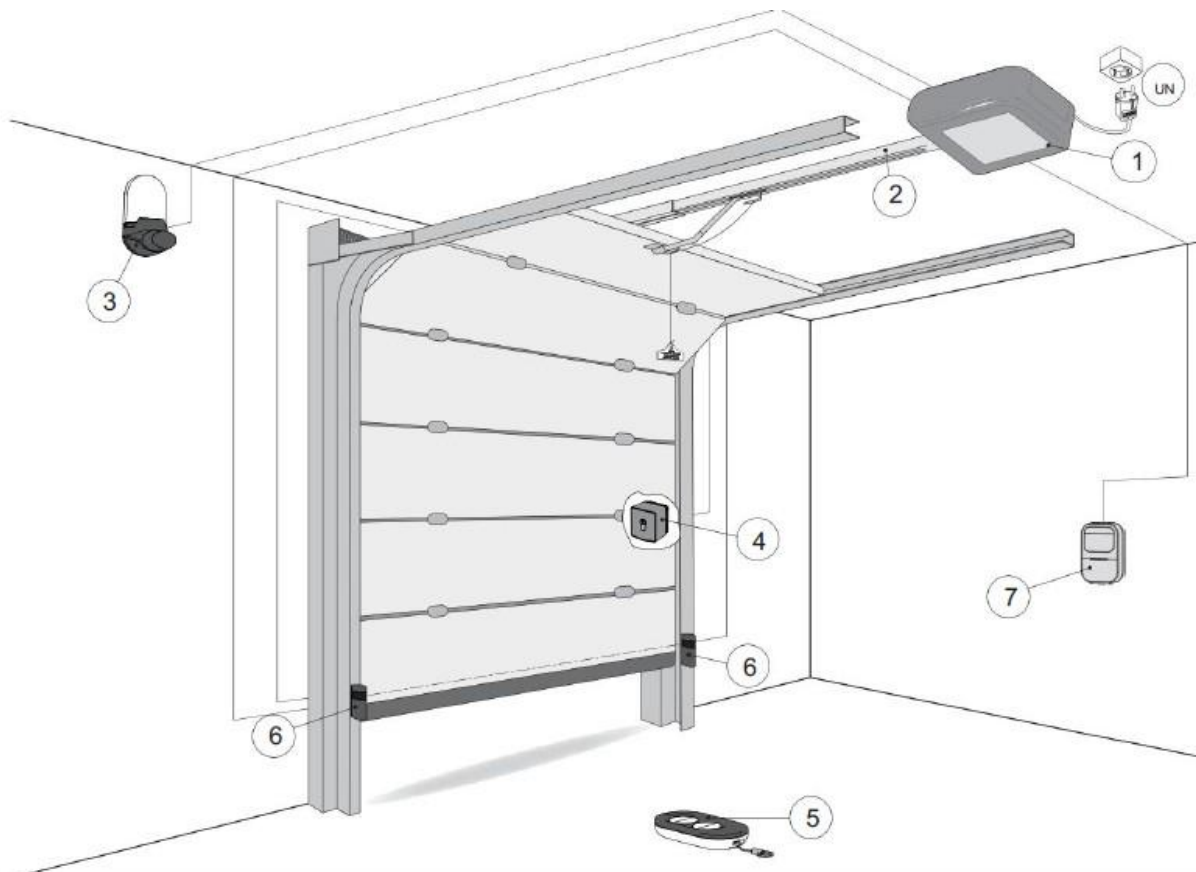

Réf	Code	Description	Câble
1	Spark1000N	Automatisation + panneau de contrôle	3G x 1.5mm ²
UN		Connectez l'alimentation électrique à une prise de terre adaptée, à environ 10 à 50 cm de la position de fixation de l'unité de traction.	
2	Rail Spark	Système d'entraînement par courroie avec guide en acier de 3 m à 7.5 m	
3	Feu clignotant	Lumière clignotante	2 x 1 mm ²
		Antenne (intégrée au feu clignotant)	Câble coaxial RG-58 (50 Ω)
4	K140548 - K140549	Interrupteur sélecteur mural à clé avec cylindre européen	4 x 0.5 mm ²
		Sélecteur à clé semi-encasté avec cylindre européen	
5	STX2-N STX4-N	Émetteur 2 canaux	/
		Émetteur 4 canaux	
6	N002584	Kit de barrage photocellule avec réflecteur	4x0.5 mm ²
	PC-S	Photocellules à 2 fils avec auto-test	2x0.5 mm ²
7	S-WS-N	Station murale	2x0.5 mm ² minimum

5. Principaux composants

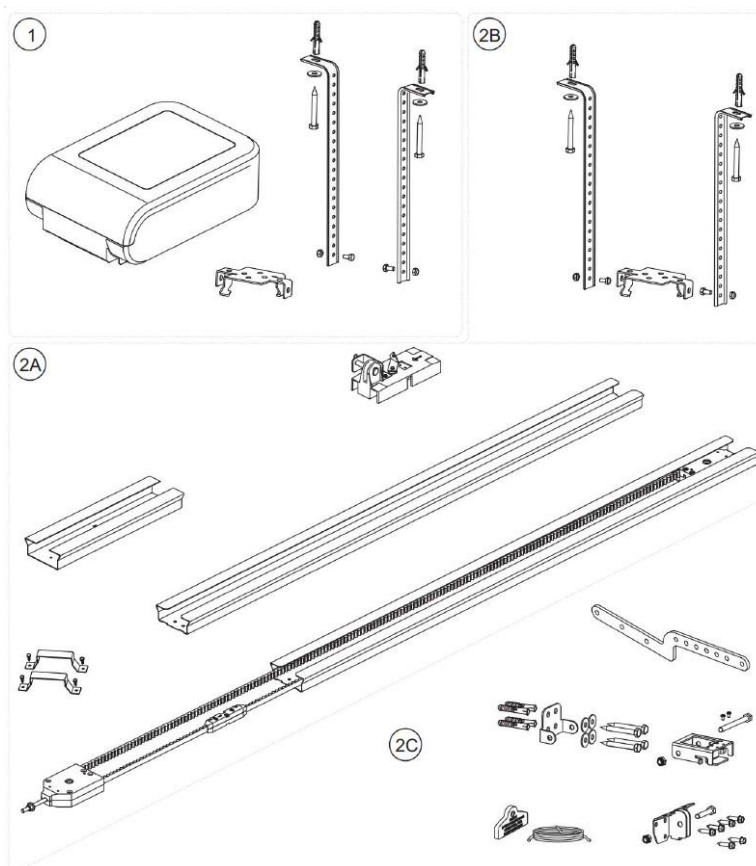

Réf.	
1	Tête moteur
2A	Système d'entraînement
2B	Système de fixation au plafond
2C	Guide et supports de fixation du bras

6. Installation

6.1 Guide d'assemblage

Assemblez l'unité d'entraînement comme indiqué sur les schémas

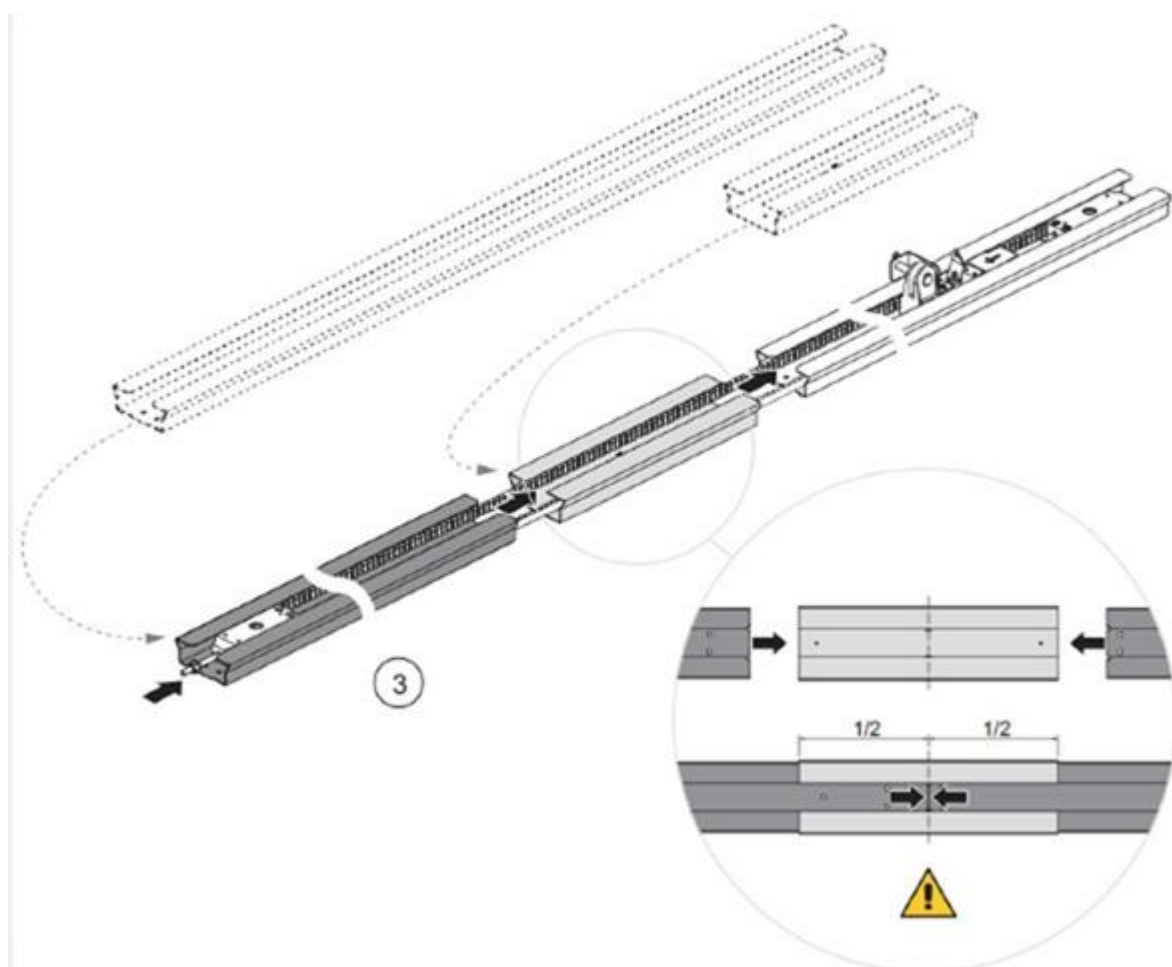
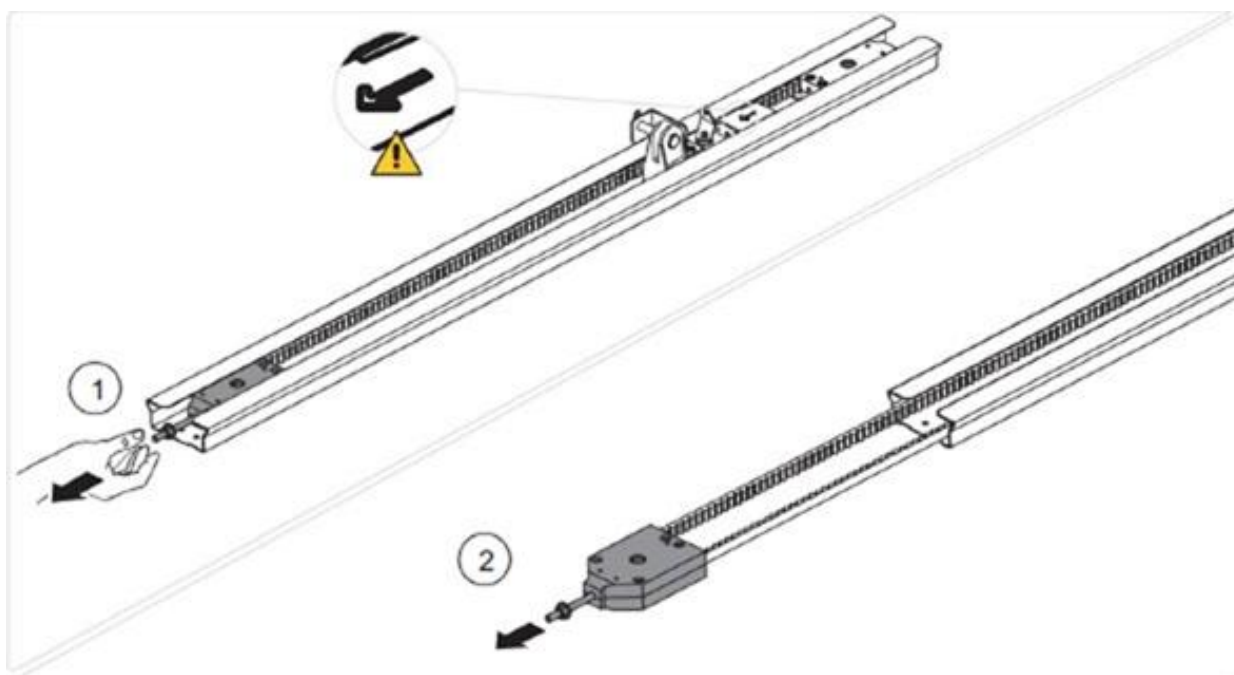

6.2 Tension de la courroie

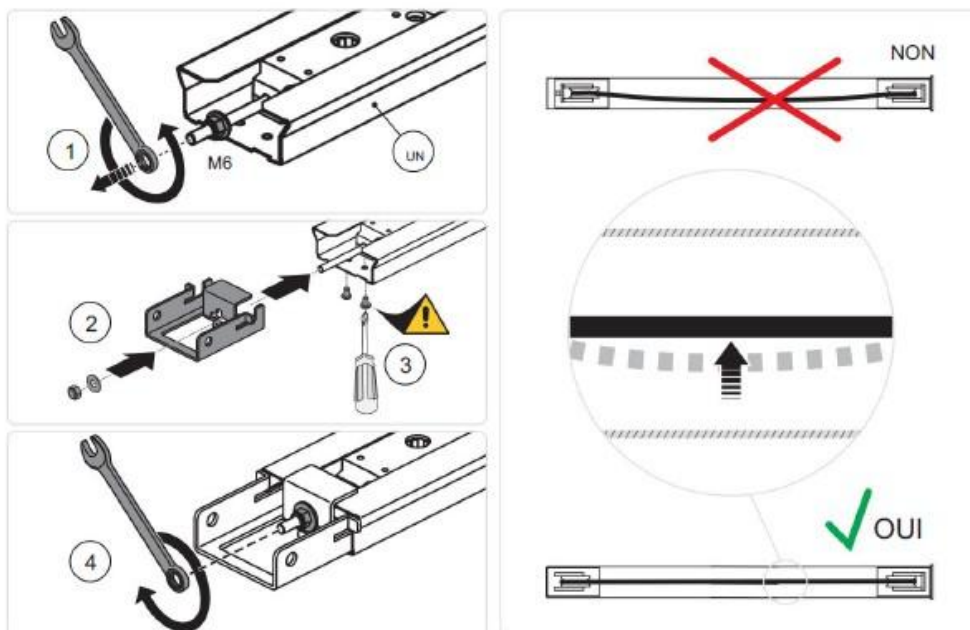

Serrez l'écrou de blocage jusqu'à ce que la courroie soit correctement tendue [X] dans le guide.

	UN	X
	TS150X2	12-15 mm
	TS200X2	15-18 mm

6.3 Assemblage de la tête

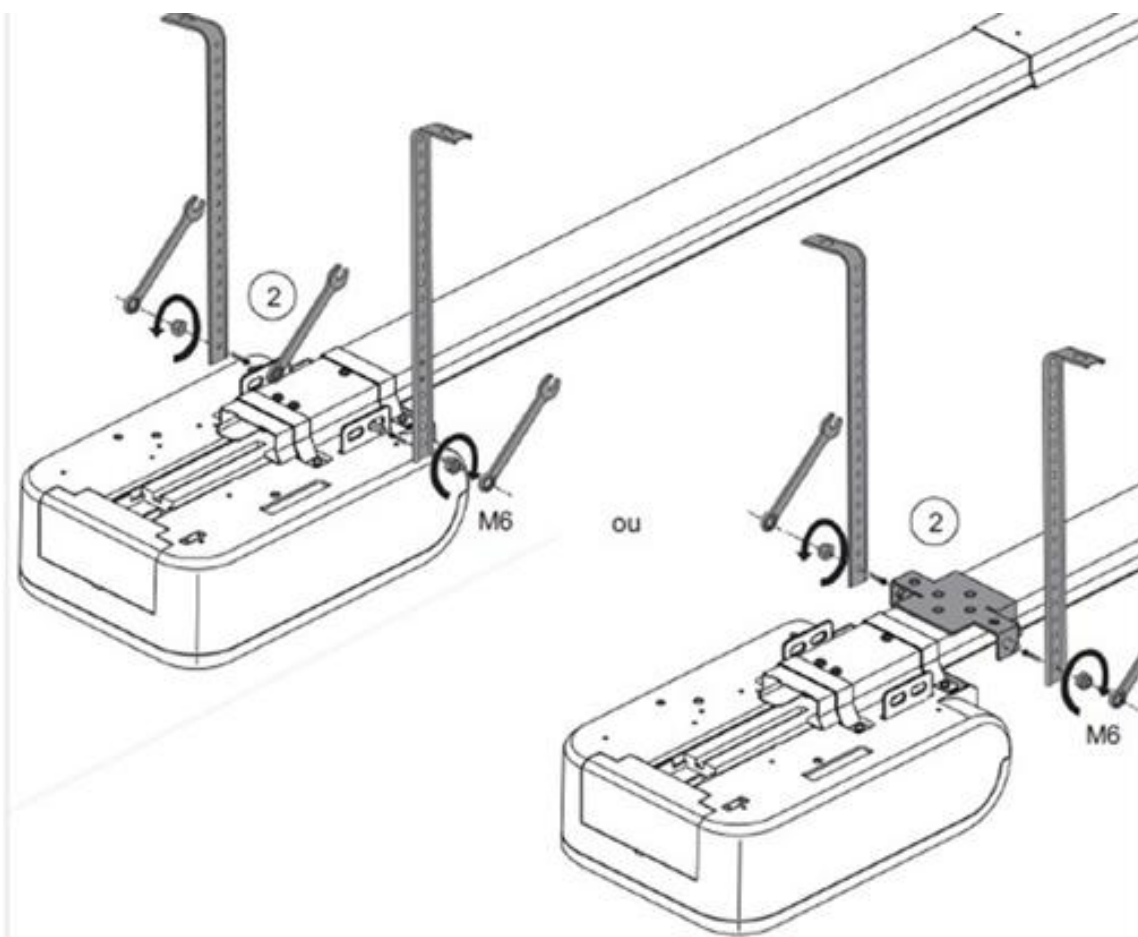
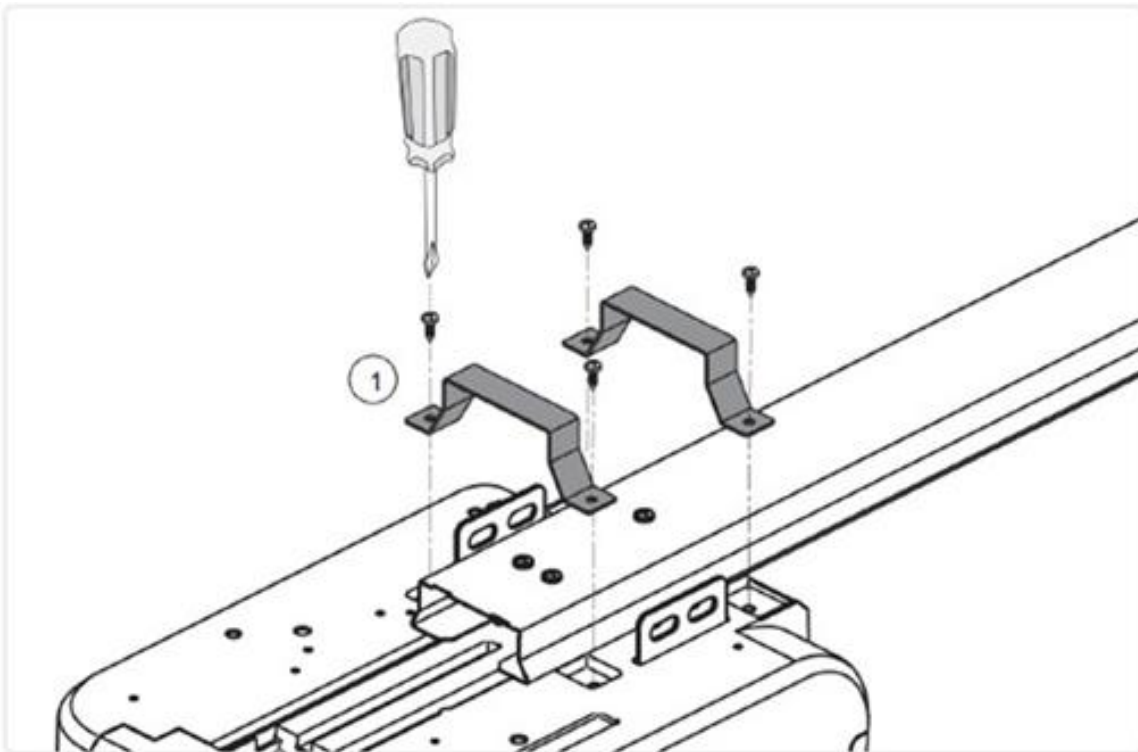

6.4 Installation mécanique des rails

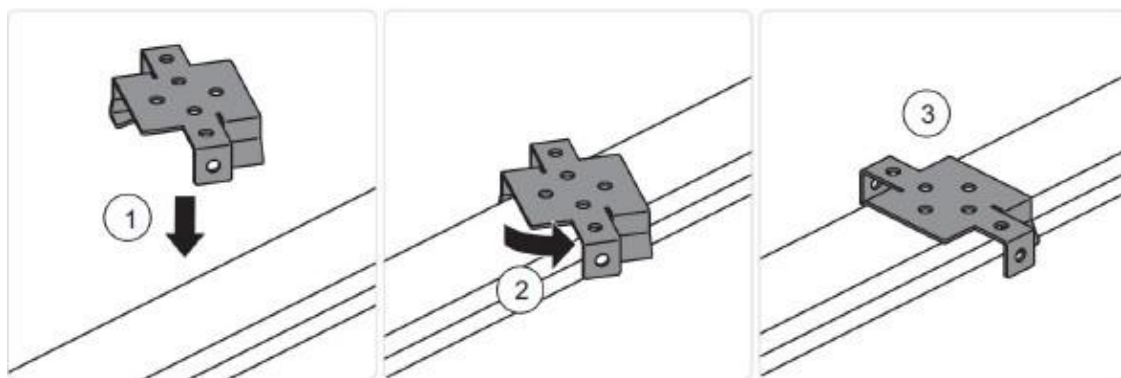

TS150X2

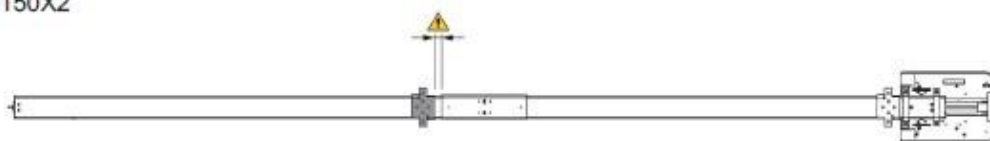

TS200X2

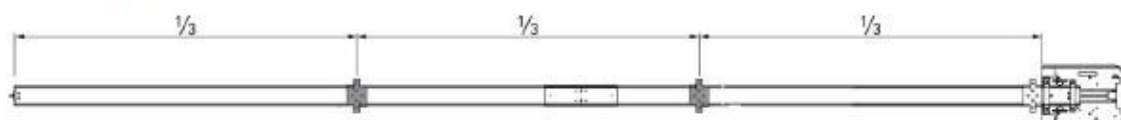

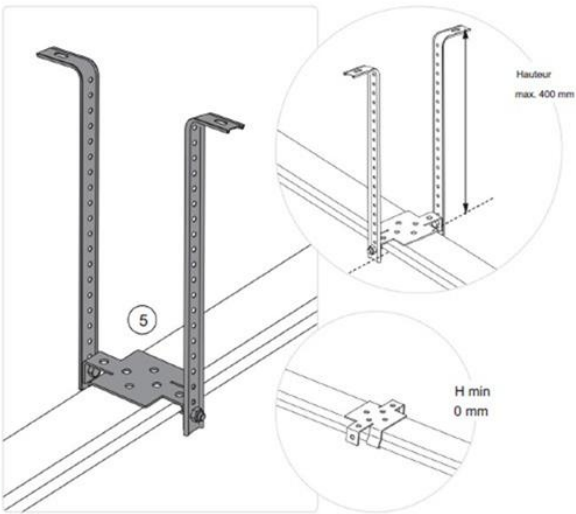
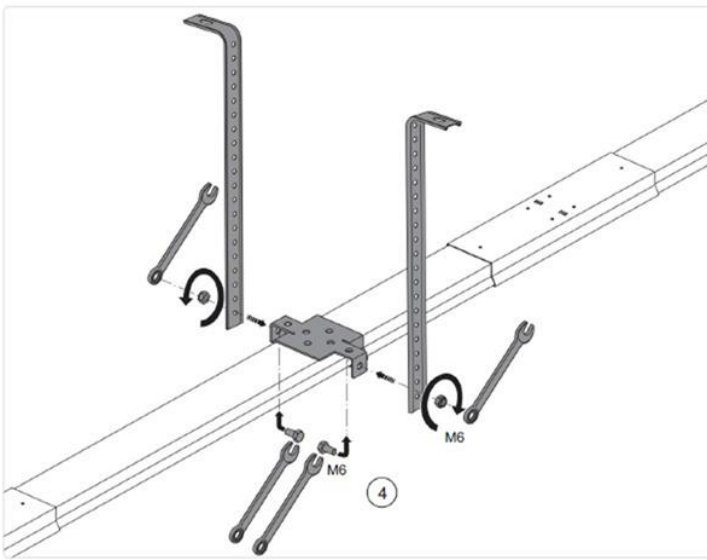

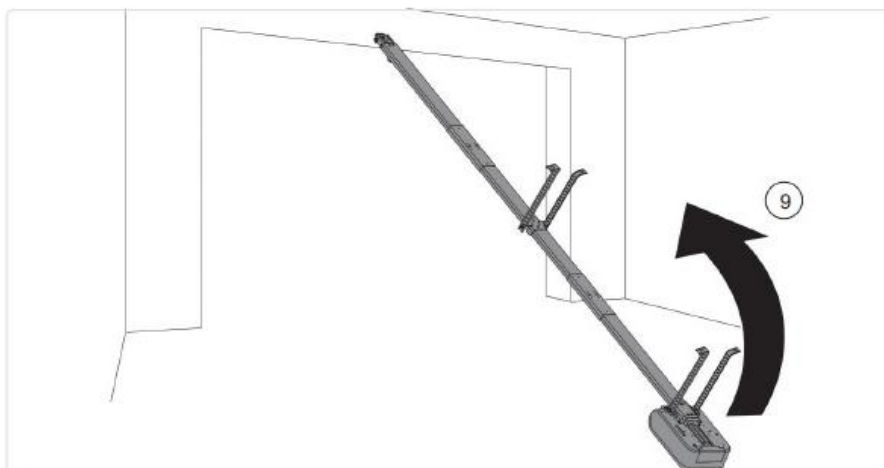
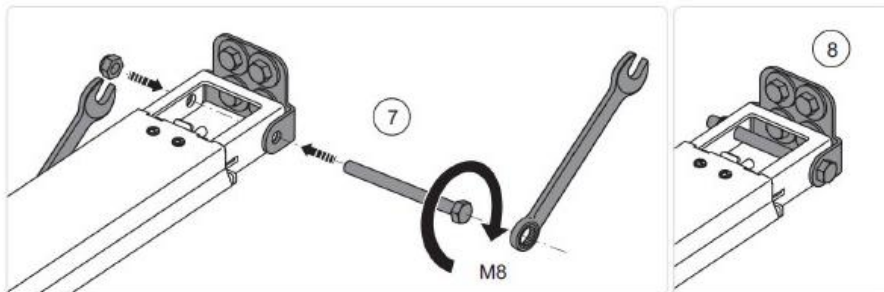
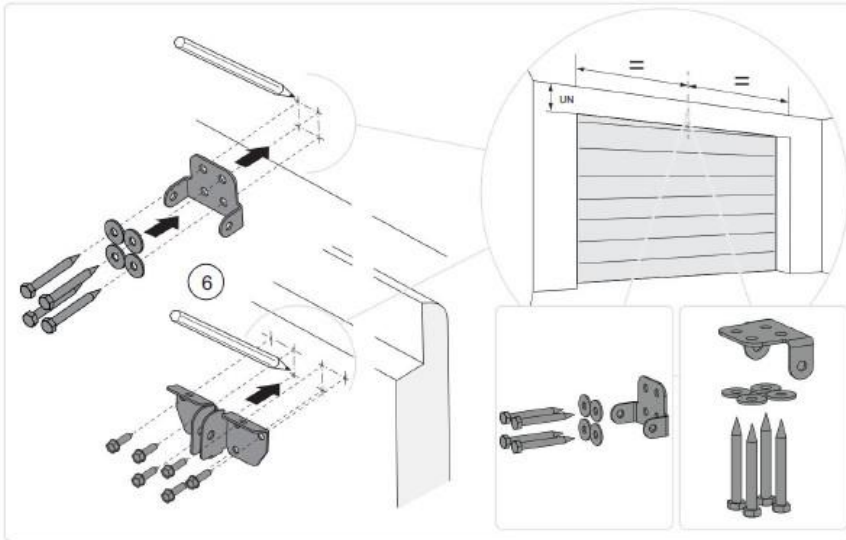
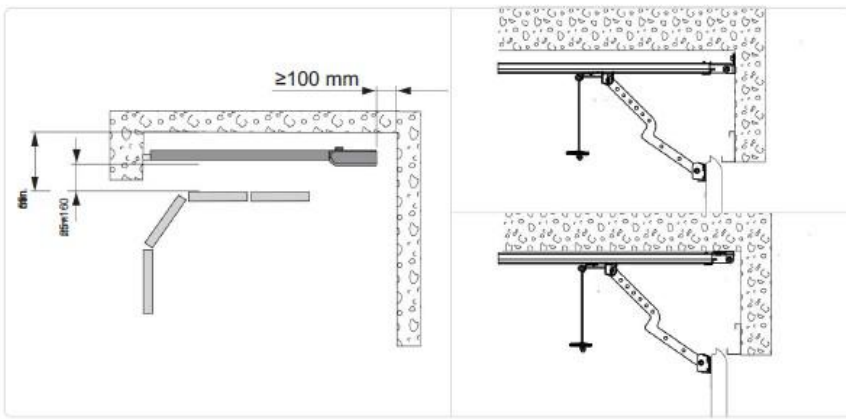

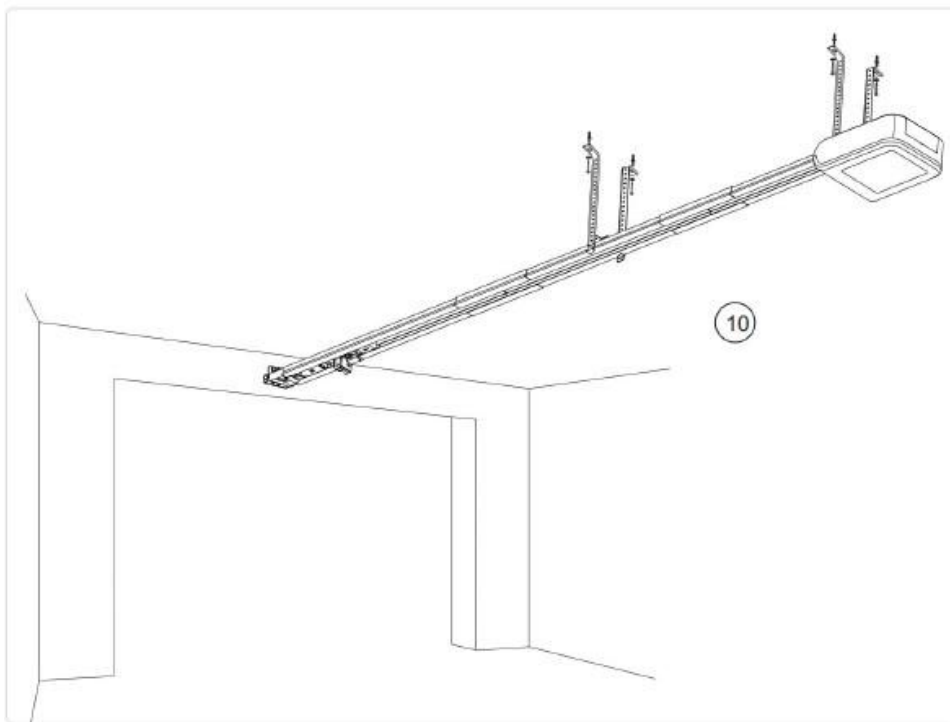

- Vérifier la stabilité de la porte et assurez-vous qu'elle se déplace sans à-coups.
- La porte doit pouvoir être ouverte et fermée facilement et sans à-coups à la main.
- L'automatisme ne doit être installé que dans des endroits secs.
- Avec le groupe de traction au sol, fixez le guide au mur.
- Soulevez le groupe de traction

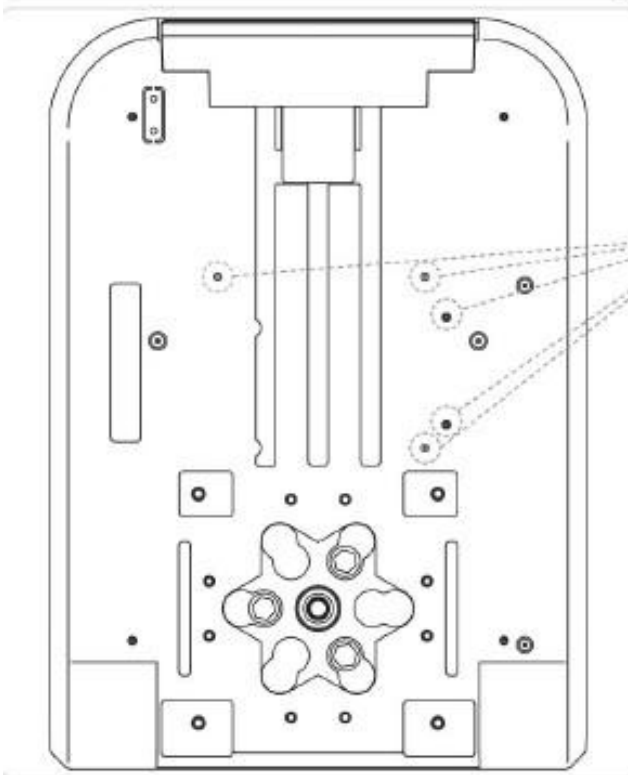
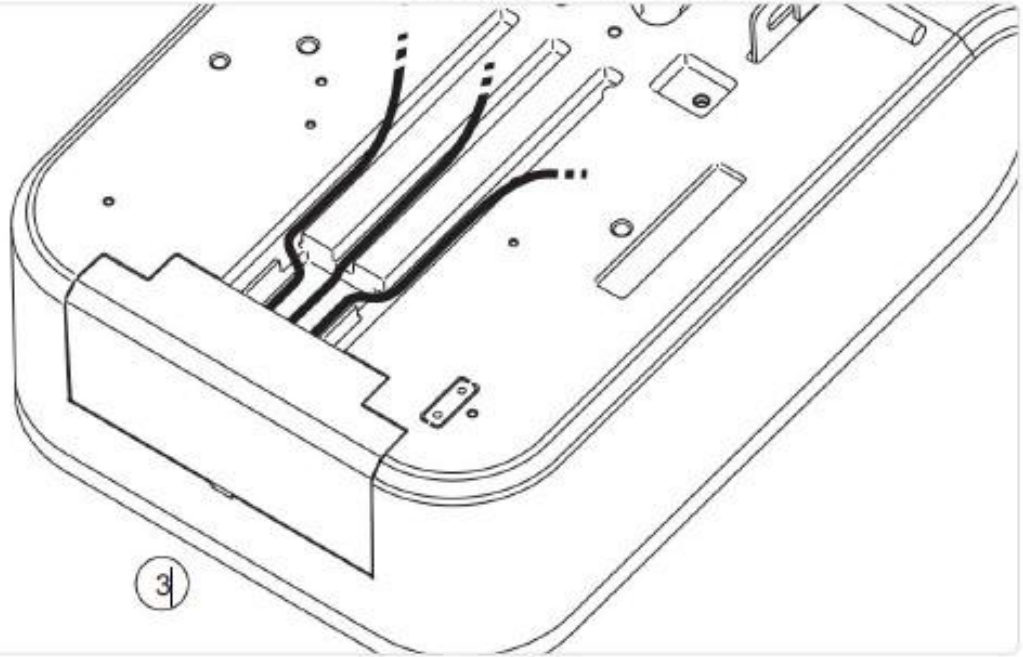
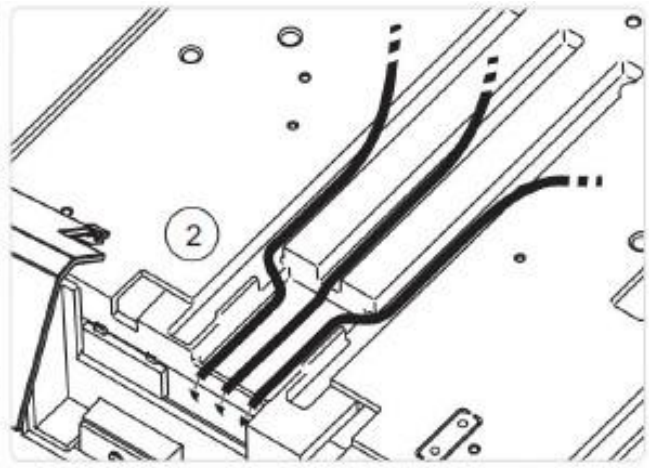
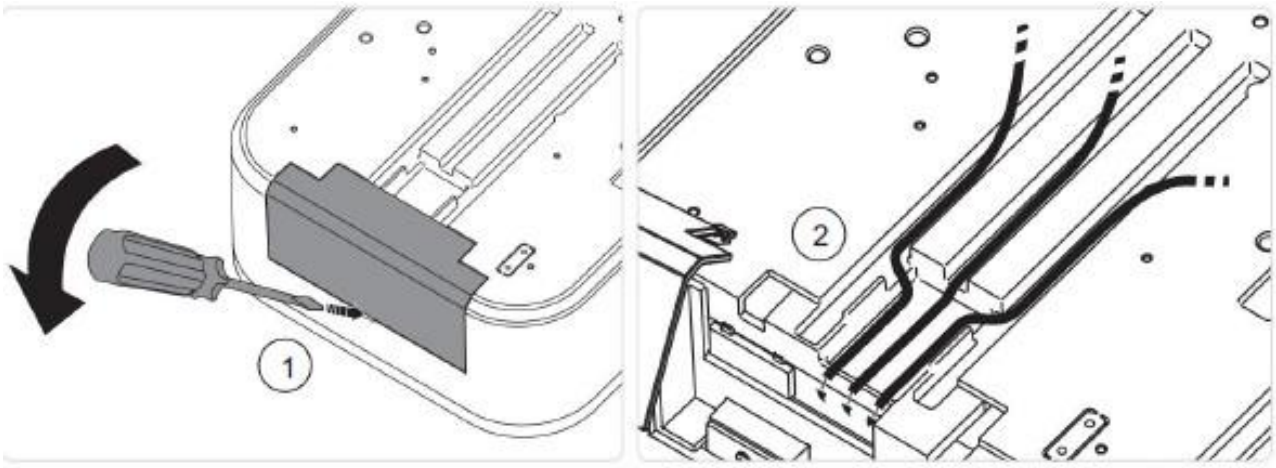



Emplacements pour vis autotaraudeuses
2,9x6,5 (non incluses)

7. Carte électronique LCU60E

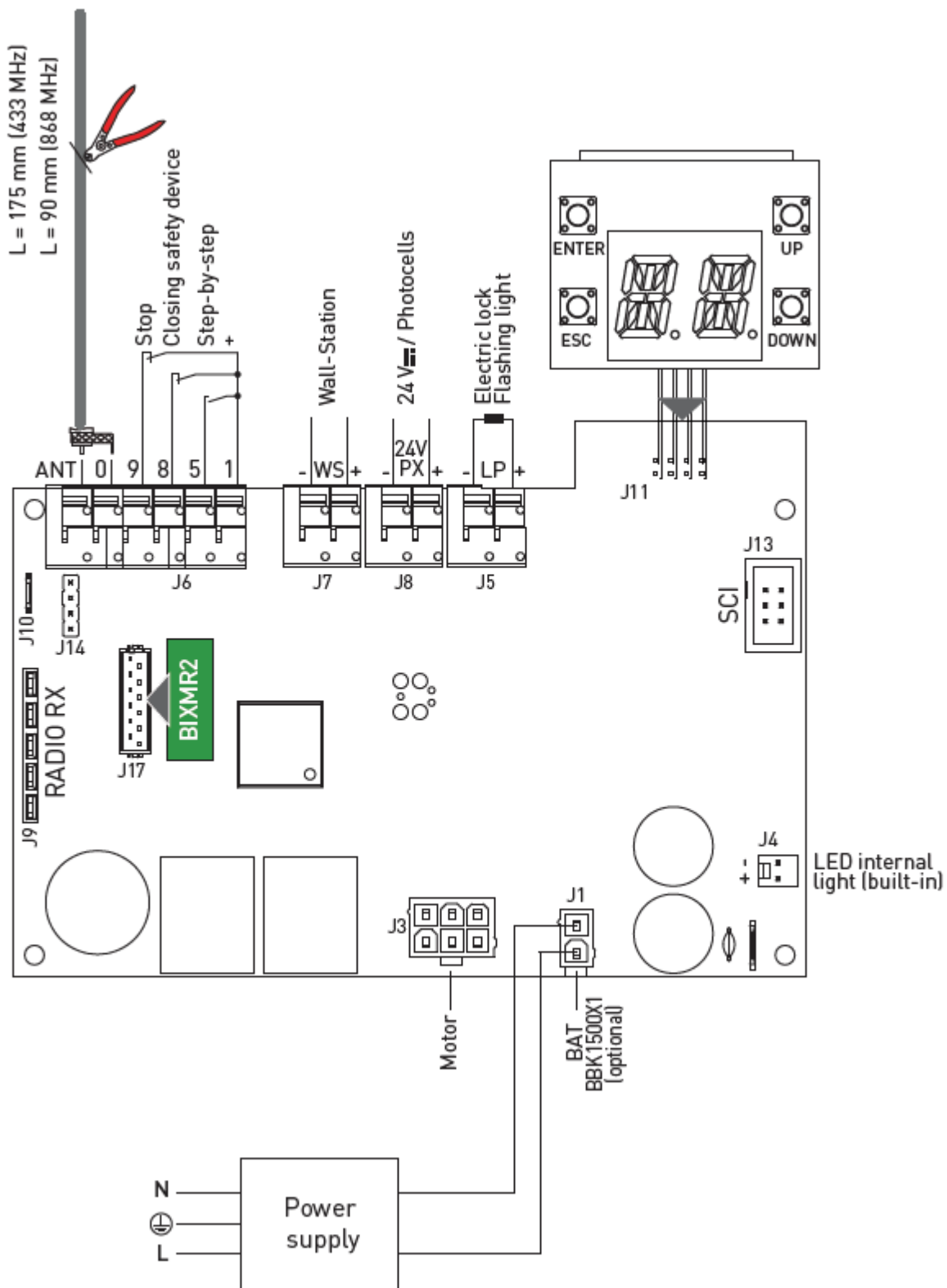

Le plan montre la carte électronique **LCU60E** et ses connecteurs pour la connexion à l'alimentation, au moteur et aux accessoires.













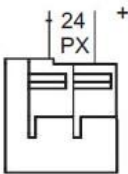

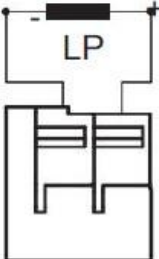

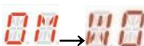
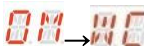
9.1 Rapports

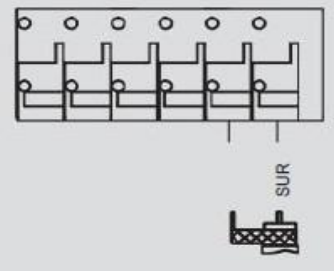
LED ROUGE 	LED VERTE 	Description
Eteinte	Eteinte	Carte éteinte ou ne fonctionne pas.
1 clignotement par seconde	Eteinte	Carte LCU allumée et fonctionnelle. Carte RCB (radio/BLE/WIFI) absente ou non fonctionnelle.
Eteinte	1 clignotement par seconde	Carte LCU allumée et fonctionnelle. Carte RCB50 (radio) présente et fonctionnelle.
Eteinte	2 clignotements par secondes	Carte LCU allumée et fonctionnelle. Carte RCB100 (radio/BLE) présente et fonctionnelle.
Eteinte	3 clignotements par secondes	Carte LCU allumée et fonctionnelle. Carte RCB201 (WIFI) sur SCI présente et fonctionnelle.
Eteinte	4 clignotements par secondes	Carte LCU allumée et fonctionnelle. Carte RCB50 (radio) + RCB201 (WIFI) présente et fonctionnelle
Eteinte	5 clignotements par secondes	Carte LCU allumée et fonctionnelle. Carte RCB100 (Radio/BLE) + RCB201 (WIFI) présente et fonctionnelle.

8. Commandes

Fonction		Commande	Description
Ouverture / Fermeture	Bouton poussoir		<p>En sélectionnant 10 → 75 → 85, la fermeture du contact NO active une opération d'ouverture ou de fermeture séquentielle : ouverture-arrêt-fermeture ouverture.</p> <p>La séquence « ouverture-arrêt-fermeture-ouverture » peut être modifiée en « ouverture-arrêt-fermeture-arrêt-ouverture » en sélectionnant 01 → 88.</p>
	OUVERTURE		
Dispositif de sécurité de fermeture	Réouverture de la porte		<p>L'ouverture du contact NF déclenche une inversion du mouvement (réouverture) lors de l'opération de fermeture, et le clignotement de la lumière de courtoisie. Après le 3ème mouvement d'inversion consécutif, la fermeture automatique est désactivée (si active). Le contact d'inversion est utilisé par les contacts des photocellules 4 fils et des dispositifs de sécurité pour signaler la détection d'un obstacle à la carte LCU60E.</p>
	Contact normalement fermé (NF-NC)		
Arrêt d'urgence	ARRÊT		<p>L'ouverture du contact de sécurité provoque l'arrêt de l'opération en cours.</p> <p>Si 10 → 88 → 98, la fermeture automatique est désactivée lorsque les bornes 1 à 9 se referment.</p> <p>Si 10 → 88 → 87, la fermeture automatique reste activée lorsque les bornes 1-9 se referment.</p>
	Contact normalement fermé (NF-NC)		

9. Sortie et accessoires

Fonction	Sortie	Valeur des accessoires	Description
Alimentations d'accessoires		Sortie d'alimentation accessoire 24 V CC / 0.15 A en continu	24 V DC / 0.3 A max 2s
Lumière LED intégrée		1750 lms pour Spark 600 3500 lms pour Spark 1000	L'éclairage LED interne est connecté à la carte via le connecteur J4.  ATTENTION : Il n'est pas possible de connecter un éclairage externe tiers sur la borne J4.
Sortie configurable		12V - 24V 3 A max pendant 3 s 1 Un continu	Sortie configurée en usine comme feu cligno- -tant ON-OFF  Il est possible de sélectionner les paramètres de pré-clignotement à partir du menu  et/ou  Pour changer le mode de fonctionnement de la sortie LP, reportez-vous à la sélection  .
Antenne radio			Lors de l'utilisation de l'antenne standard, les mesures suivantes sont recommandées : 433 MHz (175 mm) - 868 MHz (90 mm). Utilisez un câble coaxial de type RG-58 (50 Ω) pour connecter une antenne.
Module récepteur radio			Module récepteur radio RCB100E (standard) configurable depuis le panneau de commande : - 433,92 MHz () - 868,35 MHz () - par défaut Module récepteur radio compatible RCB50E (en option)  ATTENTION : L'insertion et l'extraction du module récepteur doivent être effectuées en faisant attention au sens de positionnement et en l'absence de courant.
Prise module Télécommande de mémoire.		BIXMR2	Permet de sauvegarder les configurations de fonctionnement à l'aide de la fonction  Les configurations enregistrées peuvent être rappelées à l'aide de la fonction  Le module mémoire permet de mémoriser les commandes radio. En cas de remplacement du panneau électronique, le module mémoire utilisé peut être inséré dans le nouveau panneau de commande.  ATTENTION : L'insertion et l'extraction du module récepteur doivent être effectuées en faisant attention au sens de positionnement et en l'absence de courant.

Alimentation en courant continu		Alimentation en courant continu	<p>Alimentation : 36 V DC. Sans présence de tension de ligne, en fonctionnement sur batterie : 24 V DC. Avec présence de tension de ligne, les batteries restent chargées. Sans présence de tension de ligne, le tableau est alimenté par les batteries jusqu'à ce que la ligne soit rétablie ou que la tension des batteries descende en dessous du seuil de sécurité. Dans ce dernier cas, le tableau électronique s'éteint.</p> <p>i REMARQUE : La température de fonctionnement des batteries rechargeables est comprise entre +0°C et 40°C.</p> <p>Pour vérifier le niveau de tension des batteries, reportez-vous au menu BF → BL</p>
---------------------------------	--	---------------------------------	--

10 Câblage des accessoires

10.1.1 Photocellules 4 Fils (réf. K140186)

Les photocellules peuvent être connectées à la carte [LCU60E](#) comme décrit dans la figure ci-dessous.

Pour activer les photocellules, appuyez sur **10** → **00** → **PH**.

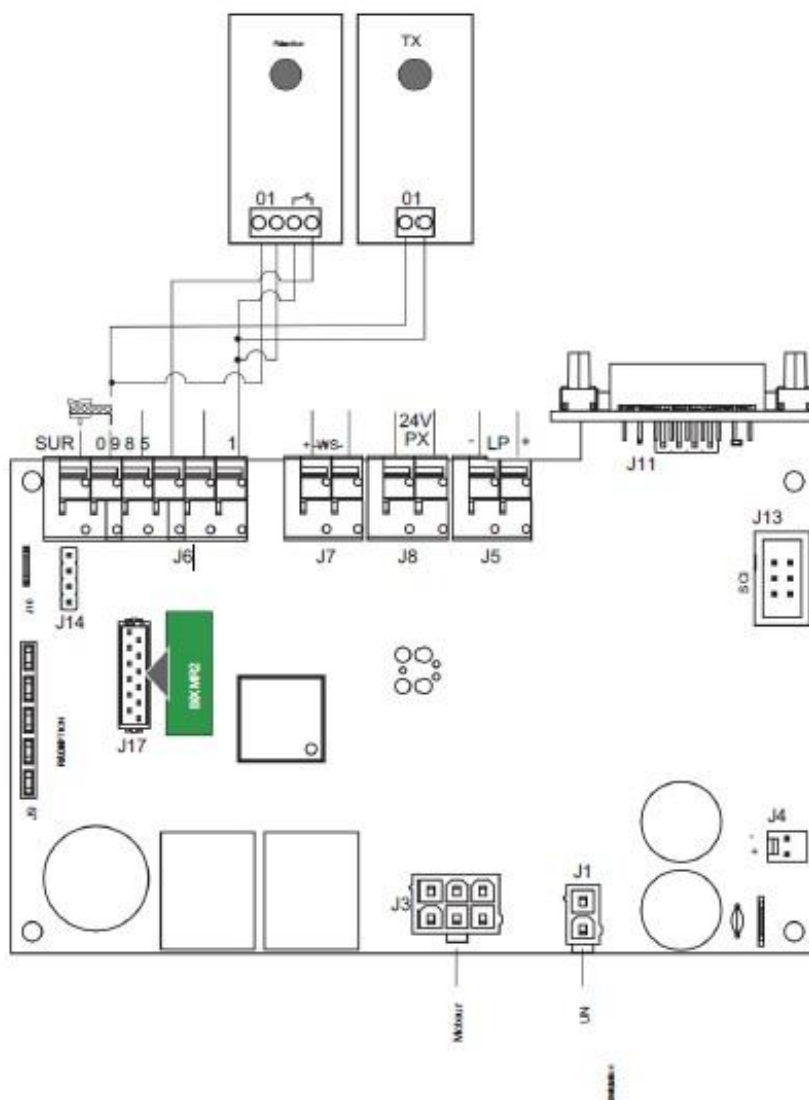

10.1.2 Photocellules à deux fils avec Autotest (réf. S-PC)

Les photocellules (réf. S-PC) peuvent être connectées à la carte [LCU60E](#) comme décrit dans la figure suivante.

Pour activer les photocellules, appuyez sur .

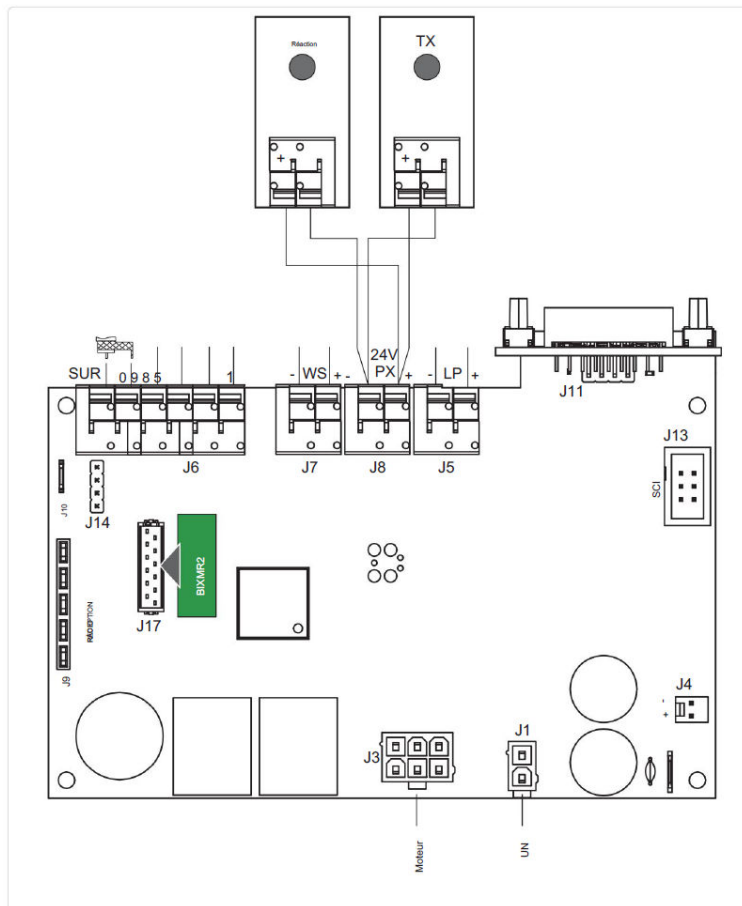

10.1.3 Dispositif Wifi-Bluetooth (6RCB201A)



Le Wifi-Bluetooth se branche à la carte [LCU60E](#) sur le connecteur J13, il permet de piloter votre motorisation avec votre téléphone portable avec les applications :



10.1.4 Station murale (réf. S-WS-N)

Bouton poussoir filaire Normstahl pour moteur Spark

Pour activer la station murale, appuyez sur  →  → .

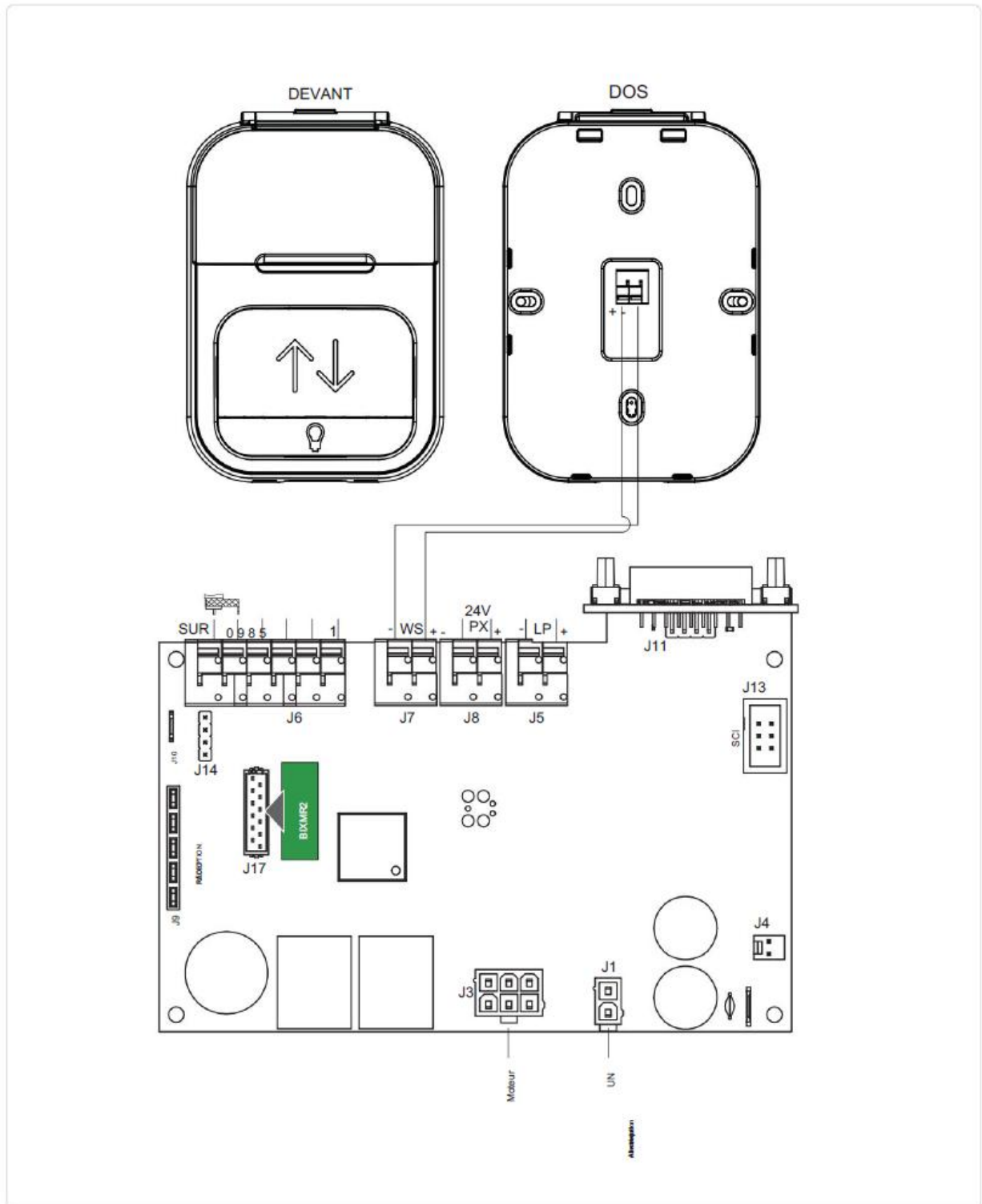

10.1.5 Batterie (réf. BB51500X1)



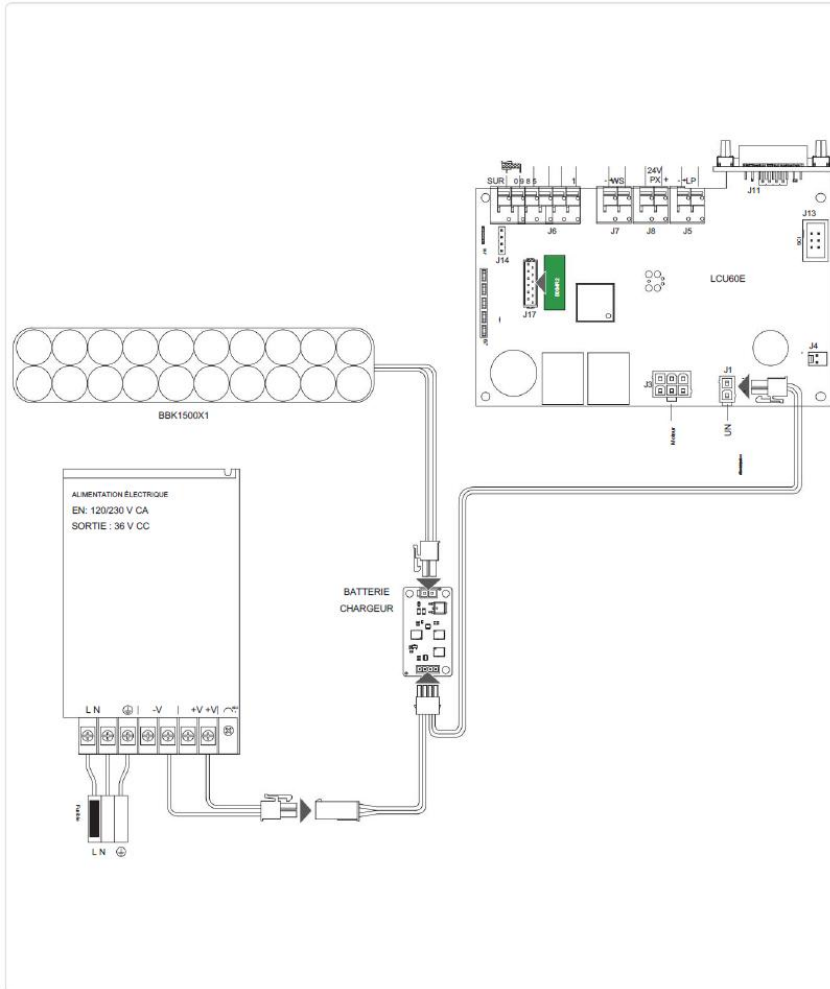

L'image montre les connexions d'alimentation de la carte [LCU60E](#). L'alimentation et la batterie Ni-MH 1500 mAh à 20 cellules sont connectées à la [LCU60E](#) via la carte CHARGER.

Lorsque la batterie n'est pas présente, l'alimentation est directement connectée à la carte [LCU60E](#).





10.1.6 Bloc d'alimentation (réf. 6PS150)

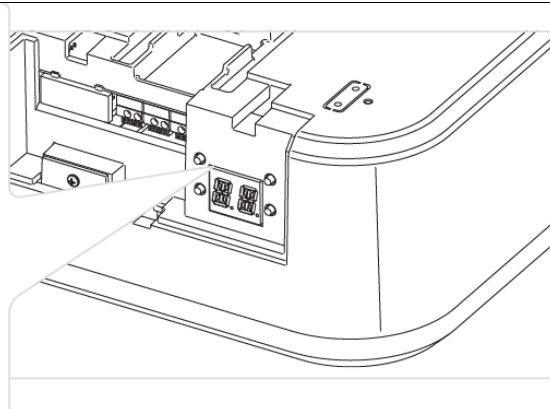
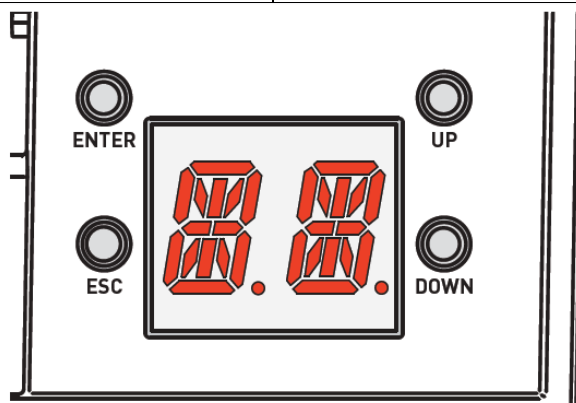

Contrôle d'affichage	
Commande	Description
 Haut (UP)	Bouton de navigation vers le haut
 Bas (DOWN)	Bouton de navigation vers le bas
 Entrer (ENTER)	Bouton menu / confirmer
 Sortie (ESC)	Bouton menu / sortie



Messages d'état :

Étape	Affichage	Description
A		Porte complètement ouverte
B		Porte entre les deux positions de fins de courses
C		Porte entièrement fermée



Pendant que la porte s'ouvre, l'écran visualise en séquence :



Pendant que la porte se ferme, l'écran visualise en séquence :



 Les procédures et réglages ne peuvent être effectués que lorsque l'écran est en mode :

A	
B	
C	



ATTENTION 1 : lorsqu'une opération d'auto-apprentissage de course est effectuée, s'assurer qu'il n'y a aucun obstacle sur la course (ex : Exécuter une opération manuelle d'ouverture/fermeture de la porte de garage).



ATTENTION 2 : En cas d'alarme ou d'intervention d'une protection (en cas de cellules photoélectriques installées et configurées via les paramètres) la procédure d'apprentissage sera interrompue et le code d'alarme sera affiché sur l'écran (en cas d'intervention d'une cellule photoélectrique , cela sera affiché). Redémarrez la procédure d'apprentissage en appuyant sur le bouton Sortie (Esc), le système reviendra à .



Remarque 1 : Si la procédure est en cours (étape ou terminée) et que vous souhaitez l'interrompre, appuyez sur SORTIE (esc). Le moteur s'arrêtera et l'apprentissage recommencera à partir de l'étape .



Remarque 2 : Dans le cas où vous souhaitez accéder au menu pour modifier certaines valeurs de paramètres, vous devez quitter la procédure d'apprentissage en maintenant la touche SORTIE (ESC) enfoncée pendant quelques secondes jusqu'à ce que l'écran affiche .

Une fois le réglage terminé, il est possible de revenir à la procédure d'auto-apprentissage en appuyant plusieurs fois sur SORTIE (ESC) jusqu'à quitter le menu et revenir à . Si cela n'est pas possible, appuyez simultanément sur les touches ENTRER (ENTER) + Sortie (ESC) pendant environ 4 secondes pour effectuer une réinitialisation de la procédure d'apprentissage.

13 Procédure d'auto-apprentissage



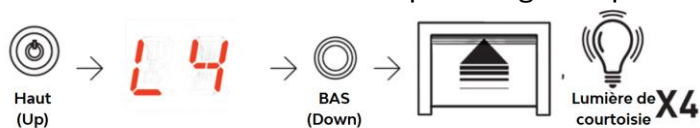

1. Allumez l'alimentation électrique et réglez la position ouverte.

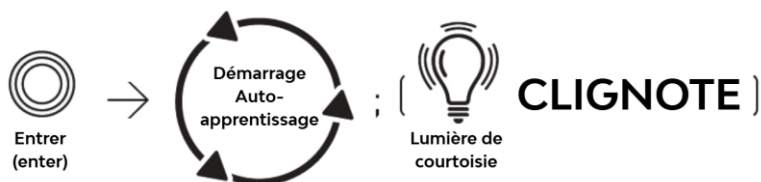

- L'affichage clignote .
- La lumière de courtoisie clignote 4 fois pendant l'opération .
- Appuyez et maintenez maintenant le bouton **HAUT (UP)**. La porte s'ouvrira.
- Relâchez le bouton lorsque la position d'ouverture souhaitée est atteinte.
- Utilisez les boutons **HAUT (UP)** et **BAS (DOWN)** pour corriger la position si nécessaire.

2. Appuyez sur le bouton **ENTRER (Enter)**. Démarrage de l'opération d'auto-apprentissage.





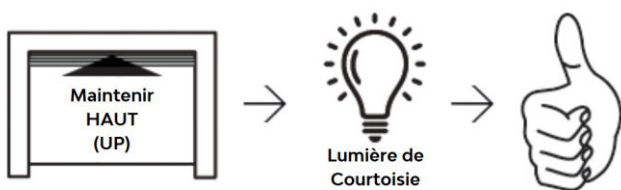

- La motorisation mémorise la position d'ouverture et commence une opération de fermeture.
- L'affichage clignote .
- La lumière LED intégrée clignote 3 fois.
- Lorsque la porte atteint la position fermée, l'affichage  clignote deux fois.
- La porte s'ouvre automatiquement jusqu'à la position ouverte. L'afficheur clignote . La lumière de courtoisie clignote une fois.
- La porte se referme automatiquement jusqu'à la position fermée, l'afficheur visualise  et la porte se rouvre.
- La lampe ne clignote plus.

i Si la porte de garage s'arrête avant d'atteindre la position fermée, cela peut-être dû à un obstacle détecté lors de la course d'apprentissage. Arrêtez la procédure en appuyant sur la touche **ESC** pour éviter une acquisition incorrecte. Vérifiez la présence d'obstacles physiques (vérifiez également le frottement de glissement) et répétez la procédure. Si nécessaire, modifiez les valeurs de poussée via le paramètre .

3. La procédure d'auto-apprentissage est terminée lorsque la porte est complètement ouverte et que l'éclairage de courtoisie est allumé.



14 Données techniques

Fonction de la télécommande / Touches programmables	100=  200= 
Radiofréquence	433.92 MHz () 868.35 Hz par défaut ()

15 Mémorisation / Suppression des télécommandes.

Télécommandes :

- 2 canaux 868 [STX2-N](#)



- 4 canaux 868 [STX4-N](#)



- Digicode 868MHz [S-KP-N](#)



15.1 Mémorisation des télécommandes

Mémorisation rapide :

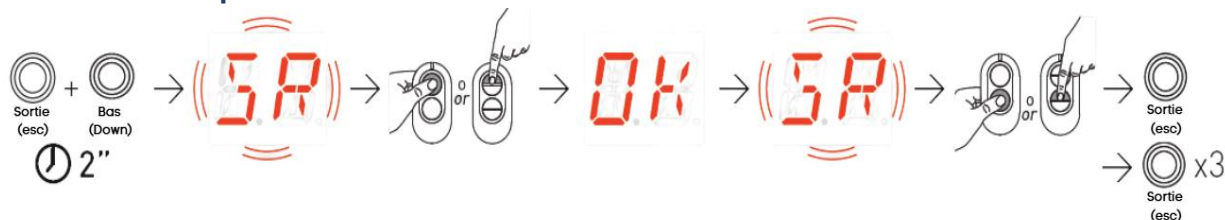

Mémorisation à partir du menu :

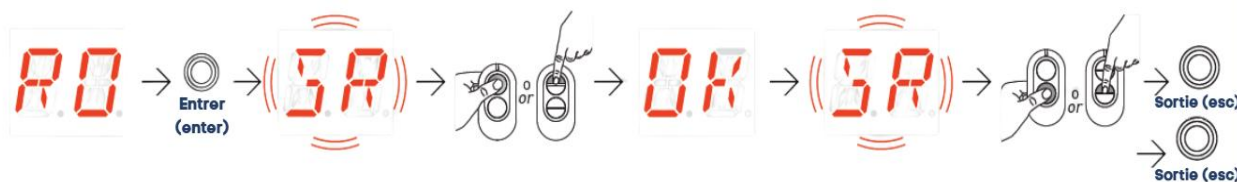

- **Mémorisation rapide :** Appuyez simultanément sur les boutons **ESC** et **DOWN** pendant environ 2 secondes. Le clignotement **SR** apparaît à l'écran, et vous pouvez associer les boutons souhaités.
- **Mémorisation via le menu :**
Appuyez sur **UP** ou **DOWN** pour faire défiler les menus. Sélectionnez **RD**, puis appuyez sur **ENTER**. Le clignotement **SR** commence et vous pouvez associer les boutons souhaités.
 - Une fois que le symbole **SR** s'affiche, le clignotement **OK** reprend et vous pouvez associer un autre bouton.
 - Appuyez sur **ESC** pour quitter.
 - Une fois l'association des boutons terminée, si vous souhaitez attribuer une fonction spécifique à chaque bouton, vous devez accéder au menu **SR** et ajuster les paramètres **01**, **02**, **03**, **04** sinon les fonctions par défaut seront associées.
- **REMARQUE :**
Si un seul bouton/canal est mémorisé, la fonction associée sera automatiquement définie sur **OUVERTURE** ou **PAS-À-PAS**, selon la valeur du paramètre →.

15.2 Mémorisation des télécommandes

La télécommande peut être supprimée en agissant sur le paramètre spécifique dans le menu et en suivant les instructions :

Suppression d'une seule télécommande :

Voir le paramètre :



Suppression de toutes les télécommande :

Voir le paramètre :



16 Utilisation des menus :

16.1 Activation et désactivation de l'affichage.

La procédure pour allumer l'écran est la suivante :



- L'afficheur indique par défaut l'état de la porte.
- Appuyez sur le bouton **ENTER**
- Le contrôle du fonctionnement de l'affichage démarre.
- Le menu principal s'affiche

La procédure pour éteindre l'écran est la suivante :

Niveau principal :

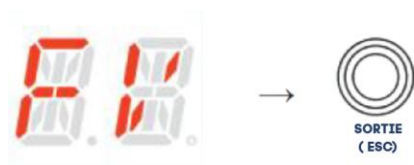

Après 60 secondes d'inactivité, vous quittez le menu de configuration et l'écran indique l'état de la porte

16.2 Touches de navigation

Valeur niveau paramètre niveau principal



Niveau de paramètre

- Appuyez sur la touche **UP** ou **DOWN** pour faire défiler les menus.
- Appuyez sur la touche **ENTER** pour aller au niveau paramètre.
- Appuyez sur la touche **ESC** pour sortir d'un sous-menu.

Niveau de paramètre

- Appuyez sur la touche **UP** ou **DOWN** pour faire défiler les paramètres à l'intérieur du sous-menu spécifique.
- Pour définir un paramètre, sélectionnez la VALEUR souhaitée et appuyez sur **ENTER** pendant 2 secondes pour sauvegarder.

16.3 Raccourcis

16.3.1 Réinitialisation de l'étalonnage



Appuyez simultanément sur les boutons **ENTER** et **ESC**.

L'afficheur commencera à clignoter **A.E.** lentement, puis de plus en plus rapidement. Maintenez les deux boutons enfoncés pendant environ 4 secondes, jusqu'à ce que le système se réinitialise.

L'afficheur **0.4** indiquera que toutes les valeurs de calibration ont été effacées. Relâchez les boutons. Le système est maintenant prêt à effectuer une nouvelle procédure d'apprentissage.



Remarque : Les valeurs de calibration peuvent également être supprimées manuellement en modifiant le paramètre approprié dans le menu **AA** → **AA**.

16.3.2 Redémarrage du système



En appuyant simultanément sur les touches **UP** et **DOWN**, l'écran clignotera d'abord lentement, puis plus rapidement.

Maintenez les touches enfoncées (pendant environ 4 secondes) jusqu'à ce que le système redémarre.

16.3.3 Stockage de la télécommande radio via le panneau de commande

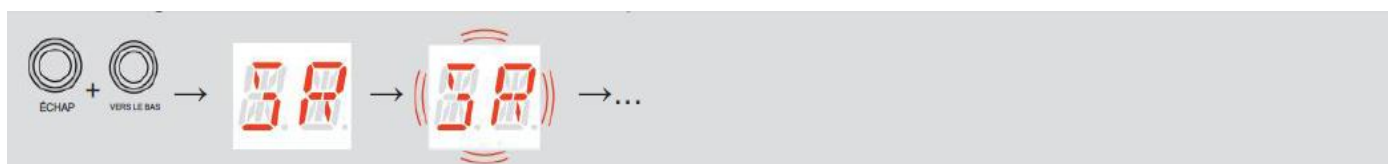

Si vous appuyez simultanément sur les touches **ESC** et **DOWN** pendant environ 4 secondes, l'écran affiche relâchez les boutons. Lorsque l'affichage commence à clignoter

16.3.4 Réinitialisation Wi-Fi









Si vous appuyez simultanément sur les touches **ESC** et **UP**, l'écran clignotera d'abord lentement, puis plus rapidement.









Lorsque l'affichage cesse de clignoter et reste fixe, l'appareil WiFi sera réinitialisé, relâchez les touches.











17. Paramètres LCU60E

17.1 Menu principal











Affichage	Description	
	Utilisation fréquente : Le menu permet de gérer les paramètres les plus couramment utilisés pour personnaliser la motorisation	
Menu principal		Mode de fonctionnement Le menu permet de gérer tous les paramètres utilisés pour les modes de fonctionnement de l'automatisme (type d'automatisme installé, réglages prédéfinis, fermeture automatique, etc.)
		Réglage de la course Le menu permet de régler tous les paramètres de fonctionnement (vitesse d'ouverture/fermeture, positions de ralentissement, sensibilité à la poussée d'obstacles, etc.)
		Configuration des entrées/sorties Le menu permet de configurer les fonctionnalités d'entrées/sorties de la motorisation (sélection des dispositifs connectés aux bornes, photocellules, réglage du feu clignotant/électro-serrure, etc.)
		Opérations radio et connectivité Le menu permet de gérer tous les paramètres des fonctions radio/sans fil du panneau de commande
		Fonctions de diagnostic Le menu permet de gérer tous les autres paramètres utilisés pour les services supplémentaires (compteurs de diagnostic, mise à jour du firmware, économie d'énergie, etc.)



















17.2 Carte du menu d'utilisation fréquente

NIVEAU PRINCIPAL		
	FV - Utilisation fréquente	
	PARAMÈTRE	
		AS - Sélection du type de porte
		DM - Direction ouverte
		EP - Paramétrage du protocole de transmission radio crypté (AES 128bit et mode PROTECTED)
		SR - Stockage de la télécommande
		RM - Fonctionnement du récepteur radio
		T5 - Mode de fonctionnement du terminal 5
		AC - Activation de fermeture automatique [s]
	TC - Réglage du temps de fermeture automatique	













NIVEAU PRINCIPAL		
	FV - Utilisation fréquente	
	PARAMÈTRE	
		RP - Réglage de l'ouverture partielle. Mesure en [%]
		TP - Réglage du temps de fermeture automatique après ouverture partielle [s]
		R1 - Réglage de la poussée sur les obstacles dans l'ouverture
		R2 - Réglage de la poussée lors de la fermeture d'obstacles
		VA - Vitesse d'ouverture [cm/s]
		VC - Vitesse de fermeture [cm/s]
		R9 - Configuration des entrées 1-9
		D8 - Sélection de l'appareil connecté aux bornes 1-8
	WF - Paramétrage de la fonctionnalité Wi-Fi	

17.3 Menu complet















NIVEAU PRINCIPAL	
	OM - Mode de fonctionnement
	PARAMÈTRE
	AS - Sélection du type de porte
	DM - Direction ouverte
	AC - Activation de fermeture automatique
	TC - Réglage du temps de fermeture automatique [s]
	RP - Réglage de l'ouverture partielle mesure [%]
	TP - Réglage du temps de fermeture automatique après ouverture partielle [s]
	PP - Réglage de la séquence pas à pas
	TS - Renouvellement du temps de fermeture automatique après libération du dispositif de sécurité [%]
	WO - Réglage du temps de pré-clignotement à l'ouverture [s]
	WC - Réglage du temps de pré-clignotement à la fermeture [s]
	PK - Aide au stationnement

NIVEAU PRINCIPAL	
	RA - Ajustement de course
	PARAMÈTRE
	VA - Vitesse d'ouverture [cm/s]
	VC - Vitesse de fermeture [cm/s]
	R1 - Réglage de la poussée sur les obstacles lors de l'ouverture
	R2 - Réglage de la poussée sur les obstacles lors de la fermeture
	OB - Réglage de la distance de décélération lors de l'ouverture [cm]
	CB - Réglage de la distance de décélération lors de la fermeture [cm]
	PO - Réglage de la vitesse d'approche lors de l'ouverture [cm/s]
	PC - Réglage du débrayage sur butée lors de la fermeture [mm]
	VR - Réglage de la vitesse d'acquisition
	TA - Réglage de l'accélération du temps d'ouverture
	TQ - Réglage de l'accélération du temps de fermeture
	TD - Réglage du temps de décélération en ouverture
	TU - Réglage du temps de décélération en fermeture
	DC - Réglage du débrayage sur butée lors de la fermeture [mm]
	ST - Réglage du temps d'appel
	DT - Réglage temps de la reconnaissance des obstacles
	RR - Réinitialisation des valeurs d'étalonnage d'exécution

NIVEAU PRINCIPAL

	OM - IO - Configuration des entrées/sorties	PARAMÈTRE
	R9 - Configuration des entrées 1-9	
	T5 - Mode de fonctionnement du terminal 5	
	D8 - Sélection de l'appareil connecté aux bornes 1-8	
	LP - Fonction de sortie +LP	
	LU - Il est temps d'allumer la lumière de courtoisie [s]	
	LG - Durée d'allumage de la lumière de courtoisie à commande indépendante [min]	
	BR - Niveau de luminosité de la lumière de courtoisie	
	LR - Temps de déverrouillage de la serrure électrique [s]	
	ES - Économie d'énergie	
	WS - Configuration de la station murale	
	BZ - Activation/désactivation du buzzer	

NIVEAU PRINCIPAL

	RO - Opérations radio et connectivité	PARAMÈTRE
	EP - Configuration des messages cryptés	
	SR - Stockage de la télécommande	
	RM - Fonctionnement du récepteur radio	
	TX - Visualisation du compteur indiquant les télécommandes mémorisées	
	MU - Réglage du nombre maximum de télécommandes pouvant être stockées en mémoire	
	ER - Suppression d'une seule télécommande	
	EA - Suppression totale de la mémoire	
	C1, C2, C3, C4 - Sélection de CH1, CH2, Fonction CH3, CH4 de la télécommande mémorisée	
	FQ - Sélection de fréquence radio	
	VL - activer/désactiver le mode vacances	
	BT - Activation/désactivation Bluetooth®	
	WF - Paramétrage de la fonctionnalité WiFi	
	WR - Demande de redémarrage de l'appareil WiFi connecté (en particulier Apple HomeKit)	
	MA - Suppression des autorisations de contrôle des applications mobiles	

NIVEAU PRINCIPAL



DF - Fonctions de diagnostic

PARAMÈTRE

	AI - ID du modèle d'automatisation Info
	CU - Visualisation de la version du firmware sur le panneau de contrôle
	UP - Mise à jour du micrologiciel
	AL - Compteur d'alarme
	AH - Journal des alarmes
	AR - Réinitialisation de l'alarme
	CV - Affichage des opérations totales (compteur)
	CP - Affichage des opérations partielles (compteur)
	ZP - Remise à zéro du compteur d'opérations partielles
	CA - Réglage de l'alarme de maintenance (réglage d'usine - alarme désactivée : 0.0 00. 00)
	OA - Sélection du mode d'affichage des alarmes de maintenance

NIVEAU PRINCIPAL



DF - Fonctions de diagnostic

PARAMÈTRE

	CH - Affichage du compteur horaire d'alimentation
	BH - Visualisation du compteur d'heures d'alimentation électrique via batterie
	SV - Enregistrement de la configuration utilisateur sur le module de stockage du panneau de contrôle
	RC - Chargement de la configuration
	RL - Chargement de la dernière configuration
	UE - Effacement des configurations utilisateur et de la dernière configuration définie dans le module de stockage
	IM - Visualisation du courant moteur
	BL - Visualisation du niveau de la tension de la batterie
	EL - Niveau d'efficacité de l'automatisme
	EN - Activation du test de détection de force selon EN 13241-1
	UB - Niveau de porte déséquilibré
	RD - Réinitialisation des paramètres d'usine















17.4 Description des paramétrés du menu « FV - Utilisation fréquente »

	Paramètre	Description	Sélections disponibles
 		FV - Utilisation fréquente Le menu permet de gérer les paramètres les plus couramment utilisés pour personnaliser les fonctionnalités de la motorisation.	
		AS - Sélection de l'automatisme de porte installé : <ul style="list-style-type: none"> - SD : porte sectionnelle - LS : porte sectionnelle latérale - BS : porte basculante à démarrage progressif REMARQUE : Si la valeur a été modifiée, les paramètres de course précédemment acquis seront supprimés et l'opérateur attendra une nouvelle manœuvre d'auto-apprentissage. Voir chapitre 13	
 		DM - Direction ouverte : <ul style="list-style-type: none"> - 00 : sens d'ouverture avec guides SPARK et kit de modernisation TSRFK - 01 : sens d'ouverture standard avec guides MAGIC REMARQUE : Si la valeur a été modifiée, les paramètres de course précédemment acquis seront supprimés et l'opérateur attendra une nouvelle manœuvre d'auto-apprentissage. Voir chapitre 13	
		EP - Mise en place d'un protocole de transmission radio crypté (AES 128bit et mode PROTECTED) <i>Si la possibilité de recevoir des messages codés est activée, la centrale sera compatible avec les télécommandes de type « mode CRIPTED ou PROTECTED ».</i> <ul style="list-style-type: none"> - ON : Activé - OF : Désactivé 	
 		SR – Enregistrement d'une télécommande <p>Appuyez sur SR clignote est possible d'associer les boutons souhaités :</p> <p> ou en appuyant dessus. Après s'affiche puis de nouveau clignotant il est possible pendant 2 secondes et d'associer d'autres télécommandes ... x2, x3...</p> <p>appuyez sur pour quitter le menu et continuer a naviguer dans les menus.</p> <p>NB : si vous voulez quitter tous les menus de programmation appuyer en tout 4 fois sur ESC</p> <p>REMARQUE : si l'écran affiche clignotant, la télécommande est peut-être déjà mémorisée.</p>	



FV - Utilisation fréquente















Le menu permet de gérer les paramètres les plus couramment utilisés pour personnaliser les fonctionnalités de la motorisation.

Paramètre	Description	Sélections disponibles
	RM - Fonctionnement du récepteur radio Il s'agit de la fonction associée à la commande radio lorsqu'un seul canal est enregistré (indépendamment de celui-ci) <ul style="list-style-type: none">- 1-5 - Étape par étape- 1-3 - Ouverture	
	T5 - Mode de fonctionnement du terminal 5 Ce paramètre est associé à la fonctionnalité du terminal 1-5 <ul style="list-style-type: none">- 1-5 - Étape par étape- 1-3 - Ouverture	
	AC - Activation de fermeture automatique <ul style="list-style-type: none">- OF - Désactivé- ON - Activé	
	TC - Réglage du temps de fermeture [s] Il est réglé avec différents intervalles de sensibilité : <ul style="list-style-type: none">- de 0" à 59" avec des intervalles de 1 seconde- de 1'0 à 1'5 avec des intervalles de 10 secondes- de 2' à 4' avec des intervalles de 1 minute	
	RP - Réglage de la mesure d'ouverture partielle [%] Ce paramètre ajuste le pourcentage d'ouverture partielle par rapport à l'ouverture totale de la porte. de 5% à 99 % avec des intervalles de 1 %	
	TP - Réglage du temps de fermeture automatique après ouverture partielle [s] Il est réglé avec différents intervalles de sensibilité : <ul style="list-style-type: none">- de 0" à 59" avec des intervalles de 1 seconde- de 1'0 à 1'5 avec des intervalles de 10 secondes- de 2' à 4' avec des intervalles de 1 minute	
	R1 - Réglage de la poussée sur les obstacles et du courant moteur pendant l'ouverture [%] Lorsque la poussée dépasse le seuil, le système détecte un obstacle et le mouvement est arrêté. <ul style="list-style-type: none">- 00 - Poussée minimale (delta de courant minimal pour la détection d'obstacles)- 99 - Poussée maximale (delta de courant maximal pour la détection d'obstacles) Le seuil est calculé dynamiquement comme un delta sur le courant moteur mesuré pendant la course d'ouverture.	















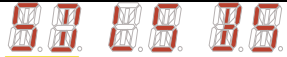





FV - Utilisation fréquente

Le menu permet de gérer les paramètres les plus couramment utilisés pour personnaliser les fonctionnalités de la motorisation.

Paramètre	Description	Sélections disponibles
	<p>R2 - Réglage de la poussée sur les obstacles et du courant moteur pendant la fermeture [%]</p> <p>Lorsque la poussée dépasse le seuil, le système détecte un obstacle et le mouvement est inversé. Il est divisé en deux gammes avec une sensibilité différente pour offrir une flexibilité maximale en fonction des besoins :</p> <ul style="list-style-type: none"> - de 00 à 40 – Poussée douce. - 41 à 99 – Poussée forte. <p>Le seuil est calculé dynamiquement comme un delta sur la mesure du courant moteur assuré lors de la course de fermeture.</p>	
	<p>ATTENTION : La valeur par défaut garantit que les valeurs de force de poussée de fermeture reviennent dans les limites établies par la norme EN12453. Configurer des valeurs différentes pour avoir une force de poussée plus forte mais dans ce cas, il faut savoir que le respect des limites fixées par la norme EN12453 n'est pas garanti. Cette opération doit être effectuée par du personnel qualifié.</p>	
	<p>VA - Vitesse d'ouverture [cm/s]</p> <p>de 8 à 22 cm/s avec des intervalles de 1 cm/s</p>	 <p>(valeur par défaut. (Dépend du réglage AS)</p>
	<p>VC - Vitesse d'ouverture [cm/s]</p> <p>de 8 à 22 cm/s avec des intervalles de 1 cm/s</p>	
	<p>ATTENTION : la valeur par défaut garantit que les valeurs de force de poussée de fermeture reviennent dans les limites établies par la norme EN12453. Dans le cas où une vitesse de fermeture plus élevée est définie, le respect des limites fixées par la norme EN12453 n'est pas garanti.</p>	
	<p>R9 - Configuration des entrées 1-9</p> <ul style="list-style-type: none"> - NO : désactivé. - 9P : l'état ouvert de l'entrée déclenche l'arrêt permanent (par défaut). - 9T : l'état ouvert de l'entrée déclenche l'arrêt temporaire. Une fois le contact fermé, le temps de fermeture automatique (si activé) est activé. 	
	<p>D8 - Sélection de l'appareil connecté aux bornes 1-8</p> <ul style="list-style-type: none"> - NO – Aucun - PH - Photocellules 4 fils K140186 - SP41 - Photocellules avec test de sécurité - SE - Bord de sécurité - S41 - Bord de sécurité avec test de sécurité - P2 – Photocellules à 2 fils avec test de sécurité S-PC - PE – Bord de sécurité + photocellules 2 fils avec test de sécurité S-PC - PS – Bord de sécurité avec test de sécurité + photocellules 2 fils avec test de sécurité S-PC. 	
	<p>WF - Paramétrage de la fonctionnalité WiFi (« Yale home »)</p> <p>Le module 6RCB201A doit être installé</p> <p>Il est utilisé pour activer ou désactiver la fonctionnalité WiFi.</p> <ul style="list-style-type: none"> - ON - Le Wi-Fi est activé - OF - Le WiFi est désactivé 	

17. 5 Description des paramétrés du menu « OM - Mode de fonctionnement »













OM	Paramètre	Description	Sélections disponibles
		<p>OM - Mode de fonctionnement</p> <p>Le menu permet de gérer tous les paramètres utilisés pour les modes de fonctionnement de la motorisation (type de motorisation installée, réglages prédéfinis, fermeture, etc.)</p> <p>NB : certaines fonctions sont accessibles par le Menu FV</p>	
 		<p>AS - Sélection de l'automatisme de porte installé :</p> <ul style="list-style-type: none"> - SD : porte sectionnelle - LS : porte sectionnelle latérale - BS : porte basculante à démarrage progressif <p>REMARQUE : Si la valeur a été modifiée, les paramètres de course précédemment acquis seront supprimés et l'opérateur attendra une nouvelle manœuvre d'auto-apprentissage. Voir chapitre 13 </p>	
 		<p>DM - Direction ouverte :</p> <ul style="list-style-type: none"> - 00 : sens d'ouverture avec guides SPARK et kit de modernisation TSRFK - 01 : sens d'ouverture standard avec guides MAGIC <p>REMARQUE : Si la valeur a été modifiée, les paramètres de course précédemment acquis seront supprimés et l'opérateur attendra une nouvelle manœuvre d'auto-apprentissage. Voir chapitre 13 </p>	
		<p>AC - Activation de fermeture automatique</p> <ul style="list-style-type: none"> - OF – Désactivé - ON - Activé 	
		<p>TC - Réglage du temps de fermeture [s]</p> <p>Il est réglé avec différents intervalles de sensibilité :</p> <ul style="list-style-type: none"> - de 0" à 59" avec des intervalles de 1 seconde - de 1'0 à 1'5 avec des intervalles de 10 secondes - de 2' à 4' avec des intervalles de 1 minute 	
		<p>RP - Réglage de la mesure d'ouverture partielle [%]</p> <p>Ce paramètre ajuste le pourcentage d'ouverture partielle par rapport à l'ouverture totale de la porte.</p> <p>de 5% à 99 % avec des intervalles de 1 %</p>	
		<p>TP - Réglage du temps de fermeture automatique après ouverture partielle [s]</p> <p>Il est réglé avec différents intervalles de sensibilité :</p> <ul style="list-style-type: none"> - de 0" à 59" avec des intervalles de 1 seconde - de 1'0 à 1'5 avec des intervalles de 10 secondes - de 2' à 4' avec des intervalles de 1 minute 	
		<p>PP - Réglage de la séquence pas à pas</p> <ul style="list-style-type: none"> - 00 Ouverture-Arrêt-Fermeture-Ouverture - 01 Ouverture-Arrêt-Fermeture-Arrêt-Ouverture 	















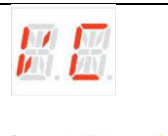





OM - Mode de fonctionnement

Le menu permet de gérer tous les paramètres utilisés pour les modes de fonctionnement de la motorisation (type de motorisation installée, réglages prédéfinis, fermeture, etc.)

NB : certaines fonctions sont accessibles par le Menu FV

Paramètre	Description	Sélections disponibles
 	<p>TS - Réglage du renouvellement du temps de fermeture automatique après la sauvegarde des photocellules libération de l'appareil de sécurité [%] de 0 à 99% avec des intervalles de 1%.</p> <p>Le comptage commence avec la porte complètement ouverte, et l'opération de fermeture est effectuée même avec la fermeture automatique () désactivée.</p> <p>ATTENTION : la fermeture automatique n'est pas désactivée lors de la troisième inversion de sens consécutive.</p> <p>Par exemple :</p> <div style="border: 1px solid gray; padding: 2px; width: fit-content;">  = 1'  = 50% </div> <p>Renouvellement du temps de fermeture automatique = 30"</p>	
	<p>WO - Réglage du temps de pré-clignotement à l'ouverture [s] Réglage du délai d'allumage du feu clignotant et de l'éclairage de courtoisie, par rapport au début de la manœuvre d'ouverture à partir d'une commande volontaire. de 0" à 5" avec des intervalles de 1 seconde</p>	
	<p>WC - Réglage du temps de pré-clignotement à la fermeture [s] Réglage du délai d'allumage du feu clignotant et de l'éclairage de courtoisie par rapport au début de la manœuvre de fermeture à partir d'une commande volontaire. de 0" à 5" avec des intervalles de 1 seconde</p>	
 	<p>PK - Aide au stationnement (uniquement avec photocellules installées) Une fois la porte ouverte et la voiture passée, la lumière de courtoisie clignote rapidement 3 fois lorsque les photocellules sont désengagées pour indiquer que la porte peut être fermée car la voiture n'est plus dans l'ouverture de passage.</p> <ul style="list-style-type: none"> - ON – Activé - OF – Désactivé <p>REMARQUE : il est recommandé d'installer des photocellules internes</p>	

17. 6 Description des paramètres du menu « RA - Ajustement de course »

	<p>RA - Ajustement de course</p> <p>Le menu permet de régler tous les paramètres de fonctionnement (vitesse d'ouverture/fermeture, positions de ralentissement, sensibilité à la poussée d'obstacles, etc.)</p> <p>NB : certaines fonctions sont accessibles par le Menu FV</p>	
Paramètre	Description	Sélections disponibles
	<p>VA - Vitesse d'ouverture [cm/s]</p> <p>de 8 à 22 cm/s avec des intervalles de 1 cm/s</p>	 <p>(valeur par défaut. (Dépend du réglage AS)</p>
	<p>VC - Vitesse d'ouverture [cm/s]</p> <p>de 8 à 22 cm/s avec des intervalles de 1 cm/s</p>	 
	<p>ATTENTION : la valeur par défaut garantit que les valeurs de force de poussée de fermeture reviennent dans les limites établies par la norme EN12453. Dans le cas où une vitesse de fermeture plus élevée est définie, le respect des limites fixées par la norme EN12453 n'est pas garanti.</p>	
	<p>R1 - Réglage de la poussée sur les obstacles et du courant moteur pendant l'ouverture [%]</p> <p>Lorsque la poussée dépasse le seuil, le système détecte un obstacle et le mouvement est arrêté.</p> <ul style="list-style-type: none"> - 00 - Poussée minimale (delta de courant minimal pour la détection d'obstacles) - 99 - Poussée maximale (delta de courant maximal pour la détection d'obstacles) <p>Le seuil est calculé dynamiquement comme un delta sur le courant moteur mesuré pendant la course d'ouverture.</p>	 
	<p>R2 - Réglage de la poussée sur les obstacles et du courant moteur pendant la fermeture [%]</p> <p>Lorsque la poussée dépasse le seuil, le système détecte un obstacle et le mouvement est inversé. Il est divisé en deux gammes avec une sensibilité différente pour offrir une flexibilité maximale en fonction des besoins :</p> <ul style="list-style-type: none"> - de 00 à 40 – Poussée douce. - 41 à 99 – Poussée forte. <p>Le seuil est calculé dynamiquement comme un delta sur la mesure du courant moteur. assuré lors de la course de fermeture.</p>	 
	<p>ATTENTION : La valeur par défaut garantit que les valeurs de force de poussée de fermeture reviennent dans les limites établies par la norme EN12453. Configurer des valeurs différentes pour avoir une force de poussée plus forte mais dans ce cas, il faut savoir que le respect des limites fixées par la norme EN12453 n'est pas garanti. Cette opération doit être effectuée par du personnel qualifié.</p>	
	<p>OB - Réglage de la distance de décélération lors de l'ouverture [cm]</p> <p>Indique la distance de décélération avant d'atteindre la position ouverte maximale. de 10 à 60 cm avec des intervalles de 1 cm (La valeur par défaut dépend du réglage AS)</p>	
	<p>PO - Réglage de la vitesse d'approche en ouverture [cm/s].</p> <p>Il indique la vitesse depuis la fin de la rampe de décélération jusqu'à la fin de la course d'ouverture de 5 à 15 cm/s avec des intervalles de 1 cm/s</p>	 



RA - Ajustement de course

Le menu permet de régler tous les paramètres de fonctionnement (vitesse d'ouverture/fermeture, positions de ralentissement, sensibilité à la poussée d'obstacles, etc.)

NB : certaines fonctions sont accessibles par le Menu FV

Paramètre	Description	Sélections disponibles
	CB - Réglage de la distance de décélération lors de la fermeture [cm] Indique la distance de décélération avant d'atteindre la position de fermeture. de 20 à 60 cm avec des intervalles de 1 cm	
 	PC - Réglage de la vitesse d'approche lors de la fermeture [cm/s] de 5 à 15 cm/s avec des intervalles de 1 cm/s ATTENTION : la valeur par défaut garantit que les valeurs de force de poussée de fermeture reviennent dans les limites établies par la norme EN12453. Si une vitesse de fermeture supérieure est configurée, le respect des limites fixées par la norme EN12453 n'est pas garanti	
	VR - Réglage de la vitesse d'acquisition [cm/s] de 5 à 15 cm/s avec des intervalles de 1 cm/s	
	TA - Réglage du temps d'accélération lors de l'ouverture [s] Régule la vitesse d'accélération lors de l'ouverture de 0,5 à 9,9 s avec des intervalles de 0,1 s (La valeur par défaut dépend du réglage AS)	
	TQ - Réglage du temps d'accélération lors de fermeture [s] Régule la vitesse d'accélération lors de la fermeture de 0,5 à 9,9 s avec des intervalles de 0,1 s (La valeur par défaut dépend du réglage AS)	
	TD - Réglage du temps de décélération lors de l'ouverture [%] Régule la vitesse de décélération lors de l'ouverture. de 10 à 99 % avec des intervalles de 1 % (La valeur par défaut dépend du réglage AS)	
	TU - Réglage du temps de décélération lors de la fermeture [%] Régule la vitesse de décélération lors de la fermeture. de 10 à 99 % avec des intervalles de 1 % (La valeur par défaut dépend du réglage AS)	
	DC - Réglage du débrayage sur butée lors de la fermeture [mm] Règle la distance de débrayage sur la butée de fermeture mécanique. - 00 – Désactivé - de 1 à 15 mm avec des intervalles de 1 mm	
	ST - Réglage du temps d'appel [s] de 0,5 à 3,0 s avec des intervalles de 1 %	
	DT - Réglage du temps de reconnaissance des obstacles [s/100] de 10 à 60 s/100 avec des intervalles de 1 s/100	
	REMARQUE : le paramètre est ajusté en centièmes de seconde ATTENTION : La valeur par défaut garantit que les valeurs de la force de poussée de fermeture reviennent dans les limites fixées par la norme EN12453. Si une valeur supérieure est définie, le respect des limites de la norme EN12453 n'est pas garanti.	
	RR - Réinitialisation des valeurs d'étalonnage d'exécution Il permet d'effectuer une nouvelle procédure d'apprentissage.	

17. 7 Description des paramétrés du menu « IO - Configuration des entrées/sorties»













IO	IO - Configuration des entrées/sorties Le menu permet de configurer les fonctionnalités d'entrées/sorties de la motorisation. NB : certaines fonctions sont accessibles par le Menu FV		Sélections disponibles
Paramètre		Description	
		R9 - Configuration des entrées 1-9 <ul style="list-style-type: none"> - NO : désactivé. - 9P : l'état ouvert de l'entrée déclenche l'arrêt permanent (par défaut). 9T : l'état ouvert de l'entrée déclenche l'arrêt temporaire. Une fois le contact fermé, le temps de fermeture automatique (si activé) est activé. 	
		T5 - Mode de fonctionnement du terminal 5 Ce paramètre est associé à la fonctionnalité du terminal 1-5 <ul style="list-style-type: none"> - 1-5 - Étape par étape - 1-3 - Ouverture 	
		D8 - Sélection de l'appareil connecté aux bornes 1-8 <ul style="list-style-type: none"> - NO – Aucun - PH - Photocellules 4 fils K140186 - SP41 - Photocellules avec test de sécurité - SE - Bord de sécurité - S41 - Bord de sécurité avec test de sécurité - P2 – Photocellules à 2 fils avec test de sécurité S-PC - PE – Bord de sécurité + photocellules 2 fils avec test de sécurité S-PC PS – Bord de sécurité avec test de sécurité + photocellules 2 fils avec test de sécurité S-PC. 	
		LP - Fonction de sortie +LP <ul style="list-style-type: none"> - 01 - Serrure électrique (activée pendant un temps défini par le paramètre) - 03 - Feu clignotant ON-OFF sans oscillateur (actif lorsque le moteur est en action) - 04 - LED clignotante ON-OFF sans oscillateur (active lorsque le moteur est en action) - 05 - ON pour LED clignotante avec oscillateur interne - 08 - Automatisation fermée (activé avec la porte complètement fermée) - 09 - Automatisation ouverte (activé avec la porte complètement ouverte) - 13 - Alarme de maintenance - 14 - Signal pour batteries presque déchargées - ON - Sortie toujours activée 	
		LU - Réglage de durée supplémentaire de l'éclairage de courtoisie [s]. Il est réglé avec différentes plages de sensibilité. <ul style="list-style-type: none"> - NO – Désactivé - de 01" à 59" avec des intervalles de 1 seconde - de 1' à 2' avec des intervalles de 10 secondes - de 2' à 4' avec des intervalles de 1 minute - ON - Activé en permanence (désactivé par télécommande ou interrupteur mural) 	
	REMARQUE : La lumière de courtoisie s'allume au début de chaque opération et reste allumée à la fin de l'opération pendant le temps supplémentaire sélectionné		



IO - Configuration des entrées/sorties

Le menu permet de configurer les fonctionnalités d'entrées/sorties de la motorisation.

NB : certaines fonctions sont accessibles par le Menu FV

Paramètre	Description	Sélections disponibles
 	LG - Durée d'allumage de la lumière de courtoisie à commande indépendante [min] <ul style="list-style-type: none"> - NO - Désactivé - de 1' à 90' avec des intervalles de 1 minute - ON - Allumé et éteint avec la télécommande ou la station murale 	
REMARQUE : La lumière de courtoisie s'allume au début de chaque opération et reste allumée à la fin de l'opération pendant le temps supplémentaire sélectionné		
	BR - Niveau de luminosité de la lumière de courtoisie <ul style="list-style-type: none"> - LO - Faible luminosité - MI - Luminosité moyenne - HI - Haute luminosité 	
 	ES - Économie d'énergie <ul style="list-style-type: none"> - ON - Activé (le point rouge à droite de l'écran clignote toutes les 5 s). - OF - Désactivé Le mode économie d'énergie est activé après 5 minutes avec la porte fermée, ou lorsque la porte est inactive et que la fermeture n'est pas activée 	
REMARQUE : la motorisation reprend son fonctionnement normal lorsqu'une commande est reçue sur la carte radio ou suite à une commande sur les bornes 1-5.		
 	WS - Paramétrage du dispositif Wall-Station Il est utilisé pour activer ou désactiver le dispositif Wall-Station. <ul style="list-style-type: none"> - OF Le dispositif Wall-Station est désactivé - ON Le dispositif Wall-Station est activé 	
ATTENTION : l'activation du dispositif Wall Station augmentera la consommation électrique ; dans ce cas, sachez que le respect des limites de consommation en veille n'est pas garanti.		
	BZ - Activation/désactivation du buzzer <ul style="list-style-type: none"> - ON - Activé - OF - Désactivé 	



RO - Opérations radio et connectivité

Le menu permet de gérer tous les paramètres des fonctions radio/sans fil du panneau de commande

NB : certaines fonctions sont accessibles par le Menu FV

Paramètre

Description

Sélections disponibles



ER - Suppression d'une seule télécommande



EA - Suppression totale de la mémoire



Cela nécessite une double confirmation.

Appuyez sur  pendant 2 secondes, relâchez et appuyez à nouveau pendant 2 autres secondes.



C1, C2, C3, C4 - Sélection de la fonction CH1, CH2, CH3, CH4 de la télécommande mémorisée

NO - Aucun paramètre sélectionné

1-3 - Commande d'ouverture

1-4 - Commande de fermeture

1-5 - Commande pas à pas

P3 - Commande d'ouverture partielle

LG - Commande pour allumer/éteindre la lumière de courtoisie

1-9 - Commande STOP

Si une seule touche CH (n'importe laquelle) de la télécommande est mémorisée, la commande d'ouverture ou pas à pas est exécutée.



REMARQUE : les options 1-3 (ouverture) et 1-5 (étape par étape) sont disponibles comme alternatives et dépendent de la sélection de RM

Si 2 à 4 touches CH d'une même télécommande sont mémorisées, les fonctions associées en usine aux touches CH sont les suivantes :

- CH1 = commande d'ouverture/pas à pas
- CH2 = commande d'ouverture partielle
- CH3 = commande marche/arrêt lumière de courtoisie
- CH4 = commande STOP



FQ - Sélection de fréquence radio

Les paramètres visibles dépendent de la carte de connectivité à distance (RCB) branchée (connecteur J9).

NO - Aucun RCB branché

43 - Radio 433MHz (RCB50E ou RCB100E branché)

86 - Radio 868MHz (RCB50E ou RCB100E branché)





RO - Opérations radio et connectivité

Le menu permet de gérer tous les paramètres des fonctions radio/sans fil du panneau de commande

NB : certaines fonctions sont accessibles par le Menu FV

Paramètre	Description	Sélections disponibles
	<p>VL - Activer/désactiver le mode vacances. Les commandes radio transmises par les appareils à radiofréquence (commandes radio et clavier radio numérique) sont désactivées.</p> <p>ON - Mode vacances activé : verrouille tous les appareils télécommandés (radiofréquence).</p> <p>OF – Mode vacances désactivé : déverrouille tous les appareils de commande à distance (radiofréquences fréquence).</p>	
	<p>REMARQUE : si cette option est activée, l'écran indique chaque fois qu'une radio que la commande est reçue.</p>	
	<p>BT – Activer/désactiver Bluetooth®</p> <ul style="list-style-type: none"> - ON - Activé - OF - Désactivé 	
	<p>WF - Paramétrage de la fonctionnalité WiFi (versions SPARK prêtes pour Yale Home) Il est utilisé pour activer ou désactiver la fonctionnalité WiFi.</p> <ul style="list-style-type: none"> - ON – WIFI Activé - OF – WIFI Désactivé 	
	<p>WR - Demande de redémarrage de l'appareil WiFi connecté</p>	
	<p>REMARQUE : l'article est présent uniquement dans les versions SPARK prêtes pour la Yale Home.</p>	
	<p>MA - Suppression des autorisations de contrôle des applications mobiles</p>	



DF - Fonctions de diagnostic

Le menu permet de gérer tous les autres paramètres utilisés pour des services supplémentaires (compteurs de diagnostic, mise à jour du FW, économie d'énergie, etc.).

Paramètre	Description
	<p>IA - ID du modèle d'automatisation Info</p> <p>Il s'agit d'un paramètre en lecture seule utilisé par Ditec Service, il donne simplement des informations sur le numéro d'identification du modèle de motorisation</p>
	<p>CU - Visualisation de la version du firmware sur le panneau de contrôle</p>
	<p>UP - Mise à jour du micrologiciel</p> <p>Active le bootloader de la carte afin de mettre à jour le firmware. Contactez le service après-vente pour plus d'informations</p>
	<p>AL - Compteur d'alarme</p> <p>Permet de visualiser, en séquence, les compteurs d'alarmes ayant été déclenchés au moins une fois (code alarme + nombre de fois déclenchés).</p> <p>Avec + vous pouvez faire défiler tous les compteurs et voir toutes les alarmes enregistrées.</p>
	<p>AH - Journal des alarmes</p> <p>Permet de visualiser, en séquence, les alarmes qui ont été déclenchées (maximum 20).</p> <p>Avec + vous pouvez faire défiler l'intégralité du journal des alarmes.</p> <p>Le numéro le plus élevé correspond à l'alarme la plus récente et le numéro le plus bas (0) correspond à l'alarme la plus ancienne.</p>
 	<p>AR - Réinitialisation de l'alarme</p> <p>Réinitialise toutes les alarmes de la mémoire (compteurs et journal).</p> <p>REMARQUE : une fois l'installation terminée, il est conseillé de supprimer les alarmes afin de faciliter les vérifications ultérieures.</p>
	<p>CV - Affichage du compteur total de manœuvres</p>
	<p>CP - Affichage du compteur de manœuvres partielles</p>
	<p>ZP - Remise à zéro du compteur de manœuvres partielles</p> <p>Pour un bon fonctionnement, il est conseillé de remettre à zéro le compteur de manœuvres partielles :</p> <ul style="list-style-type: none"> - après des travaux d'entretien ; - après avoir réglé l'intervalle d'alarme de maintenance.



DF - Fonctions de diagnostic

Le menu permet de gérer tous les autres paramètres utilisés pour des services supplémentaires (compteurs de diagnostic, mise à jour du FW, économie d'énergie, etc.).

Paramètre

Description

0A

CA - Réglage de l'alarme de maintenance (réglage usine - alarme désactivée : 0.0 00. 00)
Vous pouvez définir le nombre de manœuvres requis (par rapport au compteur de manœuvres partielles) pour signaler l'alarme de maintenance



ATTENTION : lorsque le nombre d'opérations définies est atteint, le message d'alarme 00 apparaît sur l'écran

00

OA - Sélection du mode d'affichage des alarmes de maintenance
00 - Visualisation sur écran (message d'alarme)
01 - Visualisation sur clignotant (avec la motorisation au repos, 4 clignotements sont effectués puis répétés toutes les heures) et sur afficheur 00 (message d'alarme).

00 01

0H

CH - Affichage du compteur horaire d'alimentation

0H → [ENTRER] → 00 → 02 → 15 →215 manœuvres (exemple)

0H

BH - Visualisation du compteur d'heures d'alimentation via batterie

0H → [ENTRER] → 00 → 02 → 15 →215 manœuvres (exemple)

SV

SV - Enregistrement de la configuration utilisateur sur le module de stockage du panneau de contrôle

[ENTRER] → 00 → [UP] ; [DOWN] → 02 → [ENTRER] → 00
(exemple) ⌚ 2"

Il est possible de charger les configurations utilisateur précédemment stockées 01 et 02 sur le module mémoire du panneau de commande.

01 02

RL

RL - Chargement du dernier ensemble de configuration

[ENTRER] → RL → (OK)
⌚ 2"

Le panneau de commande enregistre automatiquement la dernière configuration programmée et la garde en mémoire dans le module de mémoire. En cas de panne ou de remplacement du panneau de commande, il est possible de rétablir la dernière configuration de la motorisation en insérant le module de mémoire et en chargeant la dernière configuration programmée.

EU

UE - Effacement des configurations utilisateur et de la dernière configuration définie dans le module de stockage

[ENTRER] → EU → [ENTRER] → OK
⌚ 2" ⌚ 2"

IM

IM - Visualisation du courant moteur



DF - Fonctions de diagnostic

Le menu permet de gérer tous les autres paramètres utilisés pour des services supplémentaires (compteurs de diagnostic, mise à jour du FW, économie d'énergie, etc.).

Paramètre	Description	Sélections disponibles
-----------	-------------	------------------------



BL - Visualisation du niveau de tension de la batterie

Le paramètre indique le niveau de tension de la batterie :

- Lo = Motorisation arrêté. Le niveau de tension de la batterie est faible (≤ 22 V)
- 22 - Niveau de tension de la batterie ≥ 22 V et < 23 V
- 23 - Niveau de tension de la batterie ≥ 23 V et < 24 V
- 24 - Niveau de tension de la batterie ≥ 24 V et < 25 V
- 25 - Niveau de tension de la batterie ≥ 25 V et < 26 V
- 26 - Niveau de tension de la batterie ≥ 26 V et < 27 V
- 27 - Niveau de tension de la batterie ≥ 27 V et < 28 V
- 28 - Niveau de tension de la batterie ≥ 28 V



REMARQUE : le paramètre est visible dans le menu si l'alimentation secteur est absente et que le kit batterie est connecté. En mode batterie, en l'absence d'alimentation électrique, la vitesse de la motorisation est réduite à un maximum de 15 cm/s



EL - Niveau d'efficacité de la motorisation

Cette valeur peut être utilisée pour évaluer la qualité mécanique de la porte et pour choisir une motorisation adaptée. En cas de valeurs inférieures à 90 %, il est recommandé de procéder à une maintenance mécanique pour rétablir l'efficacité ou d'adopter une motorisation plus puissante.

En utilisation normale, ce paramètre surveille l'efficacité de la motorisation, en mettant à jour son état de dégradation en temps réel :

Niveau d'efficacité élevé de 90 à 99 %, automatisation en excellent état.

50%-89% Niveau d'efficacité moyen, les performances commencent à se dégrader.

10%-49% Faible niveau d'efficacité, les performances sont dégradées et une maintenance est requise



EN – active la détection d'effort suivant norme EN 13241-1



ATTENTION : l'activation du mode test a un timeout, après 60 minutes le mode test sera automatiquement désactivé pour des raisons de sécurité.

Cette opération doit être effectuée par du personnel qualifié.



DF - Fonctions de diagnostic

Le menu permet de gérer tous les autres paramètres utilisés pour des services supplémentaires (compteurs de diagnostic, mise à jour du FW, économie d'énergie, etc.).

Paramètre

Description

Sélections disponibles



UB - Niveau de porte déséquilibré

Il montre le niveau de déplacement de -99 à 99 avec des intervalles de 1 unité.

Valeurs négatives :

- Le point droit de l'écran est allumé : indique un déséquilibre pendant la manœuvre de fermeture (c'est-à-dire qu'une puissance supplémentaire est demandée pendant la fermeture).

Valeurs positives :

- Aucun point allumé : indique un déséquilibre lors de la manœuvre d'ouverture (c'est-à-dire qu'une puissance plus importante est demandée lors de l'ouverture).

Déplacement de porte acceptable 15 à 15

De 50 à 26 => Porte légèrement déséquilibrée en fermeture

De 75 à 51 => Porte déséquilibrée en fermeture

De 99 à 76 => Porte très déséquilibrée en fermeture

De 26 à 50 => Porte légèrement déséquilibrée en ouverture

De 51 à 75 => Porte déséquilibrée en ouverture

De 76 à 99 => Porte très déséquilibrée en ouverture



ATTENTION : en cas de porte déséquilibrée, vérifier s'il y a une obstruction ou un dommage le long du rail, sinon le ressort nécessite un nouveau calibrage.

Cette action doit être effectuée par du personnel qualifié.



RD - Réinitialisation des paramètres d'usine

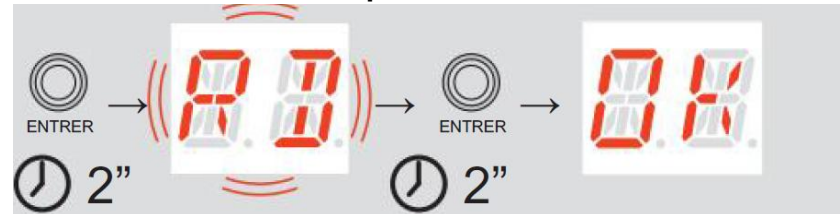























18. Alarmes et défauts



REMARQUE : la visualisation des alarmes et des défauts est possible avec n'importe quelle sélection de visualisation.

La signalisation des messages d'alarme est prioritaire sur tous les autres affichages.

Type d'alarme	Afficher	Description	Opération
Mécanique		M0 – La motorisation n'est pas correctement sélectionnée	Remplacez la carte mère
		M3 - Motorisation bloquée	Vérifiez les pièces mécaniques
		M4 - Court-circuit moteur	Vérifiez la connexion du moteur
		M8 – Course trop longue	Vérifiez la courroie (ou chaîne) et le chariot
		M9 – Course trop courte	Vérifiez manuellement que la porte se déplace librement
		MB - Absence de moteur lors d'une manœuvre	Vérifiez la connexion du moteur
		MI - Détection d'un obstacle	Vérifiez les pièces mécaniques et assurez-vous qu'il n'y a pas d'obstacles. Éteindre et rallumer l'installation pour réinitialiser l'alarme. Si l'alarme persiste, appeler le service d'assistance
		OD- Obstacle à l'ouverture	
		OE - Obstacle à la fermeture	
Service		HD - La tension d'alimentation est trop élevée. Le système arrête le moteur pour maintenir la porte et éviter une chute lors de la fermeture	Vérifiez le ressort et la mécanique, la porte pourrait ne plus être équilibrée.
Contrôle interne		V0 - Demande d'intervention de maintenance	Procédez à l'intervention de maintenance programmée
		I7 - Erreur de paramètre interne - valeur hors limites	Si le problème persiste, remplacez la carte mère.
Programmation		I8 - Erreur de séquence de programme	Si le problème persiste, remplacez la carte mère.
		IA - Erreur de paramètre interne (EEPROM/FLASH)	
		IB - Erreur de paramètre interne (RAM)	
		Erreur de dépassement de délai d'opération du circuit intégré	Vérifiez manuellement que la porte se déplace librement. Si le problème persiste, remplacez la carte mère.

Type d'alarme	Afficher	Description	Opération
Programmation		IE - Défaut du circuit d'alimentation	Si le problème persiste, remplacez la carte mère.
		IM - Alarme MOSFET (Moteur en court-circuit ou toujours allumé)	
		IN - Circuit d'alimentation du moteur interrompu (MOSFET moteur ouvert ou toujours OFF)	
		IR - Erreur du relais moteur	
		IS - Erreur sur le circuit de lecture du courant du moteur	
		TH - Intervention en cas de température élevée dispositif de sécurité	N'effectuez aucune opération. L'alarme persiste, contacter le service technique
		Motorisation bloquée en raison de températures élevées.	
		XX - Réinitialisation du micrologiciel	
		WD - Réinitialisation du micrologiciel non commandée	
		FR - Erreur sur l'encodeur lors d'une manœuvre	Vérifier la connexion du moteur
		R3 - Module de stockage non détecté	Insérer un module de stockage
		R4 - Module de stockage non compatible avec la centrale	Insérer un module de stockage compatible
		R5 - Pas de communication série avec le module de stockage	Remplacer le module de stockage
	Alimentation		P0 - Pas de tension secteur
		P1 - Tension du micro rupteur trop basse	Vérifiez que la carte mère est correctement alimentée
Batterie		B0 - Batterie presque vide	Vérifiez la tension de la batterie. Remplacer la batterie
Accessoires		A7 - Connexion incorrecte de la borne 9	Vérifiez que les bornes 1 et 9 sont correctement connectées
		A9 - Surcharge sur la sortie +LP	Vérifiez que l'appareil connecté à la sortie +LP- fonctionne correctement
		AB - Court-circuit de la lumière de courtoisie	Vérifiez la connexion. Si l'erreur persiste, remplacez l'éclairage de courtoisie
		AP - Court-circuit ou fils de la cellule photoélectrique inversé	Vérifiez la connexion
		PF - Le test de la cellule photoélectrique a échoué	Vérifiez la connexion. Si l'erreur persiste, remplacez la cellule Photoélectrique
		AW - Court-circuit ou fils de la station murale inversé	Vérifiez la connexion

19. SPARK et l'application YALE Home

1) Téléchargez l'application YALE Home depuis l'App Store ou Google Play Store



2) Activez la fonction Bluetooth de votre appareil mobile

3) Suivez les conseils de l'application

4) Scannez le code QR à l'extérieur du produit lorsque vous y êtes invité

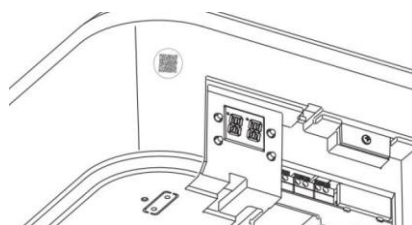

20. Entretien

Activités de maintenance semestrielles.

- Contrôler le bon fonctionnement du déverrouillage d'urgence.
- Contrôler le bon fonctionnement des dispositifs de sécurité (si présents).
- Contrôler le bon fonctionnement de la fonction de détection d'obstacles.
- Contrôler la stabilité de La motorisation.

Débrancher l'alimentation électrique 230 V~ :

- La lubrification des parties mécaniques doit être effectuée avec la porte fermée.
Avec un [Lubrifiant spécial porte de garage](#)
- S'assurer du parfait état de fonctionnement du dispositif anti-rupture des câbles et des ressorts (parachutes).
- Contrôler l'usure des câbles et des ressorts.
- S'assurer du bon passage des câbles dans les tambours.
- Lubrifier périodiquement les charnières, les roulements à billes, les axes des roues et les ressorts de torsion avec un [Lubrifiant spécial porte de garage](#)
- Contrôler l'absence d'obstacles pouvant empêcher le bon fonctionnement des roues dans les guides.
- Contrôler le bon équilibrage de la porte sectionnelle.
- Assurez-vous qu'il n'y a pas de boulons ou de vis desserrés.
- Ne jamais apporter des modifications au système de levage et/ou de coulissement.

Branchez l'alimentation électrique (230 V~) et vérifiez que :

- Les interrupteurs de fin de course fonctionnent correctement.
- Toutes les fonctions de contrôle et de sécurité sont en bon état de fonctionnement.

21. Installation des accessoires

21.1 Installation du moteur SPARK sur rail MAGIC (ref. TSRFK)

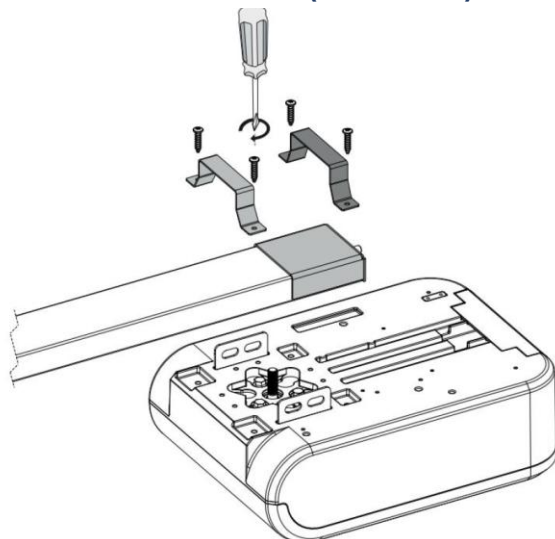

Utilisation du [TSRFK](#) cf [notice spécifique](#)



La marque et les logos Bluetooth® sont des marques déposées appartenant à Bluetooth SIG, Inc. et toute utilisation de ces marques par ASSA ABLOY Entrance Systems AB est sous licence.

Tous les droits relatifs à ce matériel sont la propriété exclusive d'ASSA ABLOY Entrance Systems AB. Bien que le contenu de cette publication ait été rédigé avec le plus grand soin, ASSA ABLOY Entrance Systems AB ne peut en aucun cas être tenu responsable de tout dommage causé par des erreurs ou des omissions dans cette publication. La copie, la numérisation ou la modification de quelque manière que ce soit est expressément interdite, sauf autorisation écrite d'ASSA ABLOY Entrance Systems AB.

Nous nous réservons le droit d'apporter des modifications sans préavis

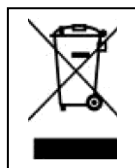

Le symbole de la poubelle barrée indique que le produit doit être éliminé séparément des déchets ménagers normaux. Le produit doit être recyclé conformément aux réglementations environnementales locales en vigueur en matière d'élimination des déchets. En séparant un produit portant ce symbole des déchets ménagers, vous contribuerez à réduire le volume de déchets envoyés vers les incinérateurs ou les décharges et à minimiser tout impact négatif potentiel sur la santé humaine et l'environnement.



Systèmes d'entrée ASSA ABLOY AB
Lödjursgatan 10
SE-261 44, Landskrona
Suède
© ASSA ABLOY