

# JUNIOR E PRO

Cuadro electrónico con receptor incorporado  
Centrale de commande avec récepteur incorporé

لوحة إلكترونية مع المدمج في جهاز استقبال



**ADVERTENCIA:**

Instrucciones importantes de seguridad.  
Seguir todas las instrucciones porque una instalación incorrecta puede entrañar riesgo de graves lesiones.

**AVERTISSEMENT:**

Consignes de sécurité importantes.  
Suivez toutes les instructions, car une mauvaise installation peut entraîner un risque de blessure grave.

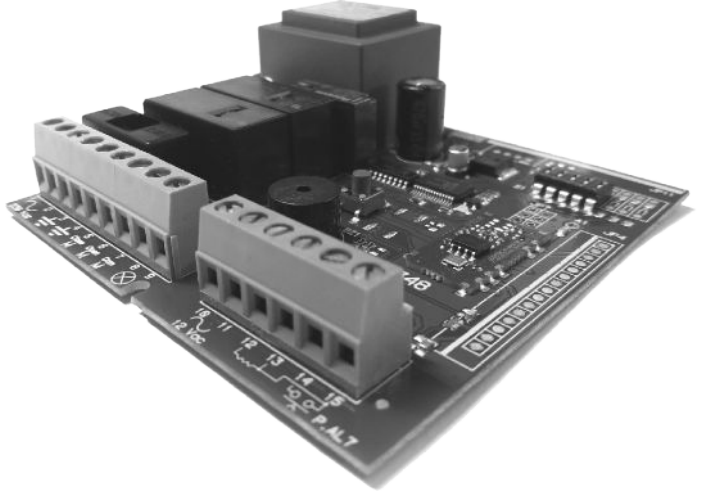

تحذير:

تعليمات أمنية هامة.

اتباع جميع التعليمات لأن التثبيت غير المناسب يمكن أن يؤدي إلى إصابة خطيرة.



## **ADVERTENCIAS PARA EL USUARIO (E)**

**¡ATENCIÓN! Instrucciones de seguridad importantes. Leer y seguir con atención las Advertencias y las Instrucciones que acompañan el producto, ya que el uso inapropiado puede causar daños a personas, animales o cosas. Guardar las instrucciones para futuras consultas y transmitirlos a eventuales reemplazantes en el uso de la instalación.**

**Este producto se deberá utilizar únicamente para el uso para el cual ha sido expresamente instalado. Cualquier otro uso se considerará inadecuado y por lo tanto peligroso. El fabricante no se responsabiliza por posibles daños causados debido a usos inapropiados, erróneos e irrazonables.**

### **SEGURIDAD GENERAL**

Le agradecemos por haber elegido este producto, en la Empresa estamos seguros que obtendrán las prestaciones necesarias para su uso. Este producto responde a las normas reconocidas de la técnica y de las disposiciones inherentes a la seguridad siempre que haya sido correctamente instalado por personal cualificado y experto (instalador profesional).

La automatización, si se instala y utiliza

de manera correcta, cumple con los estándares de seguridad para el uso. Sin embargo es conveniente respetar algunas reglas de comportamiento para evitar inconvenientes accidentales:

- Mantener a niños, personas y cosas fuera del radio de acción de la automatización, especialmente durante su movimiento.
- No permitir que los niños jueguen o permanezcan en el radio de acción de la automatización.
- El aparato puede ser usado por niños a partir de los 8 años de edad y por personas con capacidades físicas, sensoriales o mentales reducidas, o sin experiencia o los conocimientos necesarios, siempre que sea bajo vigilancia o después de que estas hayan recibido instrucciones sobre el uso del aparato de forma segura y de que hayan comprendido los peligros inherentes al mismo. Los niños no deben jugar con el aparato. La limpieza y el mantenimiento destinados a ser realizados por el usuario no deben ser llevados a cabo por los niños sin vigilancia.
- Los niños deben ser vigilados para cerciorarse que no jueguen con el equipo. No permitir que los niños jueguen con los controles fijos. Mantener los mandos a distancia alejados de los niños.
- Evitar operar cerca de las bisagras o de los órganos

mecánicas en movimiento.

- No obstaculizar el movimiento de la hoja y no intentar abrir manualmente la puerta si no se ha desbloqueado el accionador con el dispositivo de desbloqueo específico.
- No ingresar al radio de acción de la puerta o cancela motorizadas durante el movimiento de las mismas.
- No dejar radiomandos u otros dispositivos de mando al alcance de niños, para evitar accionamientos involuntarios.
- La activación del desbloqueo manual podría causar movimientos incontrolados de la puerta en caso de averías mecánicas o condiciones de desequilibrio.
- En caso de automatizaciones para persianas enrollables: vigilar la persiana en movimiento y mantener alejadas a las personas hasta que esté completamente cerrada. Tener precaución cuando se acciona el desbloqueo, si estuviera presente, puesto que una persiana enrollable abierta podría caer rápidamente en caso de desgaste o roturas.
- La rotura o el desgaste de órganos mecánicos de la puerta (parte guiada), como por ejemplo cables, muelles, soportes, goznes, guías, etc. podría generar peligros. Hacer controlar periódicamente la instalación por personal cualificado y experto (instalador profesional), según lo indicado por el

instalador o por el fabricante de la puerta.

- Para cualquier operación de limpieza exterior, interrumpir la alimentación de red.
- Mantener limpias las ópticas de las fotocélulas y los dispositivos de señalización luminosa. Controlar que ramas y arbustos no obstaculicen los dispositivos de seguridad.
- No utilizar la automatización si necesita intervenciones de reparación. En caso de avería o de defecto de funcionamiento de la automatización, interrumpir la alimentación de red en la automatización, abstenerse de cualquier intento de reparación o intervención directa y recurrir sólo a personal cualificado y experto (instalador profesional) para la necesaria reparación y mantenimiento. Para permitir el acceso, activar el desbloqueo de emergencia (si estuviera presente).
- Para cualquier intervención directa en la automatización o en la instalación no prevista por el presente manual, recurrir a personal cualificado y experto (instalador profesional).
- Al menos una vez al año hacer controlar la integridad y el correcto funcionamiento de la automatización por personal cualificado y experto (instalador profesional), en particular de todos los dispositivos de seguridad.
- Las intervenciones de instalación,

mantenimiento y reparación deben ser registradas y la documentación correspondiente se debe mantener a disposición del usuario.

- El incumplimiento de lo antes indicado puede provocar situaciones de peligro.



### DESGUACE

La eliminación de los materiales se debe realizar respetando las normas vigentes. No desechar su equipo descartado, las pilas o las baterías usadas con los residuos domésticos.

Usted tiene la responsabilidad de desechar todos sus residuos de equipos eléctricos o electrónicos, entregándolos a un punto de recogida dedicado al reciclaje de los mismos.

Todo aquello que no expresamente previsto en el manual de uso, no está permitido. El buen funcionamiento del operador es garantizado sólo si se respetan las prescripciones indicadas en el presente manual. La Empresa no se responsabiliza por los daños causados por el incumplimiento de las indicaciones dadas en el presente manual.

Dejando inalteradas las características esenciales del producto, la Empresa se reserva el derecho de realizar, en cualquier momento, modificaciones que considere convenientes para mejorar

la técnica, la fabricación y la comercialización del producto, sin comprometerse a actualizar la presente publicación.

### AVERTISSEMENTS POUR L'UTILISATEUR (F)

**ATTENTION ! Instructions de sécurité importantes. Veuillez lire et suivre attentivement tous les avertissements et toutes les instructions fournis avec le produit sachant qu'un usage incorrect peut provoquer des préjudices aux personnes, aux animaux ou aux biens. Veuillez conserver les instructions pour d'ultérieures consultations et pour les transmettre aux propriétaires futurs éventuels. Cet appareil ne peut être destiné qu'à l'usage pour lequel il a été expressément installé. Tout autre usage sera considéré comme impropre et donc dangereux. Le fabricant ne sera en aucun cas considéré comme responsable des préjudices dus à un usage impropre, erroné ou déraisonné.**

### SECURITE GÉNÉRALE

Nous vous remercions d'avoir choisi ce produit qui, nous n'en doutons pas, saura vous garantir les performances attendues.

Ce produit, correctement installé par

du personnel qualifié et expérimenté (monteur professionnel) est conforme aux normes reconnues de la technique et des prescriptions de sécurité.

Si l'automatisation est montée et utilisée correctement, elle garantit la sécurité d'utilisation prescrite.

Il est cependant nécessaire de respecter certaines règles de comportement pour éviter tout inconvénient accidentel.

- Tenir les enfants, les personnes et les objets à l'écart du rayon d'action de l'automatisation, en particulier pendant son fonctionnement.

- Empêcher les enfants de jouer ou de stationner dans le rayon d'action de l'automatisation.

- Les enfants de plus de 8 ans et les personnes ayant des capacités physiques, sensorielles ou mentales diminuées ou n'ayant pas l'expérience et les connaissances nécessaires peuvent utiliser l'appareil à condition d'être sous la surveillance d'un adulte ou d'avoir reçu des instructions sur l'usage sûr de l'appareil et sur ses risques. Les enfants ne doivent pas jouer avec l'appareil. Les enfants ne doivent pas accomplir sans surveillance les opérations de nettoyage et d'entretien destinées à être faites par l'utilisateur.

- Les enfants doivent être surveillés afin de s'assurer qu'ils ne jouent pas avec l'appareil. Interdire aux enfants de jouer avec les contrôles fixes.

Ranger les télécommandes hors de portée des enfants.

- Eviter d'opérer à proximité des charnières ou des organes mécaniques en mouvement.

- Ne vous opposez pas au mouvement du vantail et ne tentez pas d'ouvrir manuellement la porte si l'actionneur n'a pas été déverrouillé avec le dispositif prévu à cet effet.

- Ne pas entrer dans le rayon d'action du portail/de la porte motorisé/e pendant son mouvement.

- Ranger les radiocommandes ou les autres dispositifs de commande hors de portée des enfants afin d'éviter tout actionnement involontaire.

- L'activation du déverrouillage manuel risque de provoquer des mouvements incontrôlés de la porte en présence de pannes mécaniques ou de conditions de déséquilibre.

- Avec les ouvre-stores: surveiller le store en mouvement et veiller à ce que les personnes restent à l'écart tant qu'il n'est pas complètement fermé.

Actionner l'éventuel déverrouillage avec prudence car si un store reste ouvert il peut tomber brutalement s'il est usé ou cassé.

- La rupture ou l'usure des organes mécaniques de la porte (partie guidée), tels que les câbles, les ressorts, les supports et les gonds peuvent générer des risques. Faire contrôler périodiquement l'installation par du personnel qualifié et

expérimenté (monteur professionnel), conformément aux indications du monteur ou du fabricant de la porte.

- Mettre hors tension avant d'accomplir les opérations de nettoyage extérieur.

- Veiller à la propreté des lentilles des photocellules et des lampes de signalisation. Veiller à ce que les dispositifs de sécurité ne soient pas gênés par des branches ou des arbustes.

- Ne pas utiliser l'automatisation si elle a besoin d'être réparée. En cas de panne ou de mauvais fonctionnement de l'automatisation, mettre l'automatisation hors tension, éviter toute tentative de réparation ou d'intervention directe et s'adresser uniquement à du personnel qualifié et expérimenté (monteur professionnel) pour la réparation ou les opérations d'entretien nécessaires. Pour permettre l'accès, activer le déverrouillage d'urgence (s'il y en a un).

- Pour toutes les interventions directes sur l'automatisation ou sur l'installation non prévues dans le présent manuel, s'adresser uniquement à du personnel qualifié et expérimenté (monteur professionnel).

- Une fois par an au moins, faire vérifier le bon état et le bon fonctionnement de l'automatisation par du personnel qualifié et expérimenté (monteur professionnel) et en particulier tous les dispositifs de sécurité.

- Les interventions de montage, d'entretien et de réparation doivent

être documentées et cette documentation doit être tenue à la disposition de l'utilisateur.

- Le non respect des prescriptions ci-dessus peut être à l'origine de dangers.



## DÉMOLITION

Éliminez les matériaux en respectant les normes en vigueur.

Ne jetez ni les vieux appareils, ni les piles, ni les batteries usées avec les ordures domestiques. Vous devez confier tous vos déchets d'appareils électriques ou électroniques à un centre de collecte différenciée, préposé à leur recyclage.

Le bon fonctionnement de l'appareil n'est garanti que si les données indiquées sont Tout ce qui n'est pas expressément prévu dans le manuel de montage est interdit. Le bon fonctionnement de l'appareil n'est garanti que si les données indiquées sont respectées. Le Fabricant ne répond pas des dommages provoqués par l'inobservation des indications données dans ce manuel.

En laissant inaltérées les caractéristiques essentielles de l'appareil, l'entreprise se réserve le droit d'apporter à tout moment les modifications qu'elle jugera opportunes pour améliorer le produit du point de vue technique, commercial et de sa construction, sans s'engager à mettre à jour la présente publication.

يكون تحت المراقبة أو بعدها  
تلقى تعليمات حول استخدام الجهاز  
بأمان وأنهم قد فهموا  
المخاطر الكامنة في ذلك. الأطفال لا ينبغي  
العب مع الجهاز. التنظيف والصيانة  
تهدف إلى أن يتم من قبل المستخدم لا ينبغي  
يتم تنفيذها من قبل الأطفال دون إشراف.  
- يجب الإشراف على الأطفال للتأكد من ذلك  
لا تلعب مع الفريق. لا تسمح للأطفال  
تلعب مع الضوابط الثابتة. حافظ على niños  
ضوابط بعيد بعيدا عن الأطفال.  
- تجنب التشغيل بالقرب من المفصلات أو الأعضاء  
الميكانيكية في الحركة.  
- لا تعرقل حركة الشفرة ولا تفعل ذلك  
حاول فتح الباب يدويًا إذا لم تقم بذلك  
فتح المشغل مع الجهاز  
فتح محددة.  
- لا تدخل نصف قطر حركة الباب أو تلغى  
الميكانيكية اثناء حركة نفسه.  
- لا تترك أجهزة التحكم اللاسلكية أو أجهزة التحكم  
الأخرى  
في متناول الأطفال ، لتجنب محركات الأقراص  
غير الطوعي.  
- قد يتسبب تنشيط إلغاء القفل اليدوي  
حركات غير المنضبط من الباب في حالة  
الأعطال الميكانيكية أو ظروف الخلل.  
- في حالة الأتمتة للسنانير  
مصاريع الأسطوانة: مراقبة الأعمى في الحركة و  
ابعد الناس حتى تكون  
مغلقة تماما. كن حذرا عندما  
يتم تنشيط فتح ، إن وجدت ،  
منذ يمكن أن مصراع الأسطوانة المفتوحة  
تقع بسرعة في حالة البلى أو الكسر.  
- كسر أو تآكل الأعضاء الميكانيكية  
الباب (جزء موجهة) ، على سبيل المثال  
، والينابيع ، والدعامات ، والمفصلات ، les  
والأدلة ، وما إلى ذلك. يمكن  
توليد المخاطر وقد فحص دوري  
التثبيت من قبل الموظفين المؤهلين والخبراء

تحذير! تعليمات السلامة الهامة  
الأقارب. اقرأ وتابع بعناية التحذيرات  
والتعليمات المصاحبة للمحترفين  
خط الأنايب ، حيث يمكن أن يسبب الاستخدام غير  
المناسب  
أضرار للناس أو الحيوانات أو الأشياء. احفظ  
تعليمات للاستشارات المستقبلية ونقلها  
سحبها إلى بدائل في نهاية المطاف في استخدام  
التثبيت  
يجب استخدام هذا المنتج فقط من أجل  
الاستخدام الذي تم تركيبه بشكل صريح  
القيام به. أي استخدام آخر سوف يعتبر غير مناسب  
وبالتالي خطرة الشركة المصنعة لا  
يتحمل المسؤولية عن الأضرار المحتملة الناجمة  
إلى الاستخدامات غير الملائمة والخطئة وغير  
المعقولة.  
الأمن العام  
شكرا لك على اختيار هذا المنتج ،  
في الشركة نحن على يقين من أنك سوف تحصل  
على  
الفوائد اللازمة لاستخدامها.  
هذا المنتج يستجيب للمعايير المعترف بها  
من التقنية والأحكام المتصلة في  
توفير الأمن كان صحيحا  
تثبيتها من قبل الموظفين المؤهلين والخبراء (إنستا -  
لادور المهنية).  
الأتمتة ، إذا تم تثبيته واستخدامه في  
صحيح ، يفي بمعايير السلامة  
للاستخدام. ومع ذلك ، فمن المريح أن تحترم  
بعض قواعد السلوك لتجنب  
راحة عرضية:  
- إبقاء الأطفال والناس والأشياء من الراديو  
من إجراءات الأتمتة ، خاصة  
خلال حركته.  
- لا تسمح للأطفال باللعب أو البقاء  
ضمن نطاق الأتمتة.  
- يمكن استخدام الجهاز من قبل الأطفال  
٨ سنوات من قبل والأشخاص ذوي الإعاقة  
المادية أو الحسية أو العقلية ، أو بدون خبرة  
الخبرة أو المعرفة اللازمة ، شريطة ذلك

(المثبت المهني) ، كما هو موضح من قبل  
المثبت أو من قبل الشركة المصنعة الباب.  
- بالنسبة لأي عملية تنظيف خارجية ،  
كسر قوة الشبكة.

- حافظ على البصريات من الخلايا الضوئية و  
أجهزة الإشارة الضوئية. سيطرة  
أن الفروع والشجيرات لا تعرقل  
سياسات الأمن.

- لا تستخدم الأتمتة إذا كنت بحاجة إلى التدخل  
إصلاح متنوعه. في حالة فشل أو عيب  
تشغيل الأتمتة ، المقاطعة

ABS ، قوة الشبكة في الأتمتة

لديك أي محاولة لإصلاح أو التدخل

رد مباشر واستخدام الموظفين المؤهلين فقط

والخبير (المثبت المهني) للالضروي

إصلاح وصيانة. للسماح بالوصول ،

تفعيل فتح في حالات الطوارئ (إذا

الحاضر).

- لأي تدخل مباشر في السيارات

فارق بسيط أو تركيب غير متوقعة من قبل

هذا الدليل ، يكون اللجوء إلى الموظفين المؤهلين و

خبير (مثبت محترف).

- على الأقل مرة في السنة ، تحقق من سلامة

الأداء الصحيح للأتمتة

من قبل الموظفين المؤهلين والخبراء (المثبت)

المهنية) ، على وجه الخصوص لجميع الأجهزة

الأمن.

- تدخلات التركيب والصيانة والصيانة

يجب أن يتم إصلاح الإصلاح والتوثيق

المقابلة يجب أن تبقى في التخلص من

المستخدم.

- عدم الامتثال للصف أعلا

**¡ATENCIÓN! Instrucciones de seguridad importantes. Leer y seguir con atención todas las advertencias y las instrucciones que acompañan el producto, ya que la instalación incorrecta puede causar daños a personas, animales o cosas. Las advertencias y las instrucciones brindan importantes indicaciones concernientes a la seguridad, la instalación, el uso y el mantenimiento.**

**Conservar las instrucciones para adjuntarlas a la documentación técnica y para consultas futuras.**

#### SEGURIDAD GENERAL

Este producto ha sido diseñado y fabricado exclusivamente para el uso indicado en la presente documentación. Otros usos diferentes a lo indicado podrían ocasionar daños al producto y ser causa de peligro.

- Los elementos de fabricación de la máquina y la instalación deben presentar conformidad con las siguientes Directivas Europeas, donde se puedan aplicar:  
2014/30/UE, 2014/35/UE, 2006/42/UE, 2011/305/UE, 2014/53/UE y sus posteriores modificaciones. Para todos los países extra UE, además de las normas nacionales vigentes, para lograr un nivel de seguridad apropiado se deben respetar también las normas antes citadas.

- La Empresa fabricante de este producto (en adelante "empresa") no se responsabiliza por todo aquello que pudiera derivar del uso incorrecto o diferente a aquel para el cual está destinado e indicado en la presente documentación, como tampoco por el incumplimiento de la Buena Técnica en la fabricación de los cierres (puertas, cancelas, etc.), así como por las deformaciones que pudieran producirse durante su uso.

- La instalación debe ser realizada por personal cualificado (instalador profesional, conforme a EN 12635), en cumplimiento de la Buena Técnica y de las normas vigentes.

- Antes de instalar el producto, realizar todas las modificaciones estructurales de modo tal que se respeten las distancias de seguridad y para la protección o aislamiento de todas las zonas de aplastamiento, corte, arrastre y de peligro en general, según lo previsto por las normas EN 12604 y 12453 o eventuales normas locales de instalación. Comprobar que la estructura existente cumpla con los requisitos necesarios de resistencia y estabilidad.

- Antes de comenzar la instalación, comprobar la integridad del producto.

- La Empresa no es responsable del cumplimiento de la Buena Técnica en la realización y mantenimiento de los cerramientos por motorizar, como tampoco de las deformaciones que surgirían durante el uso.

- Comprobar que el intervalo de temperatura declarado sea compatible con el lugar destinado para instalar la automatización.

- No instalar este producto en atmósfera explosiva. La presencia de gases o humos inflamables constituye un grave peligro para la seguridad.

- Antes de realizar cualquier intervención en la instalación, interrumpir la alimentación eléctrica. Desconectar también eventuales baterías compensadoras si estuvieran presentes.

- Antes de conectar la alimentación eléctrica, asegurarse de que los datos de placa correspondan a los de la red de distribución eléctrica y que en el origen de la instalación eléctrica haya un interruptor diferencial y una protección de sobrecarga adecuados. En la red de alimentación de la automatización, se debe prever un interruptor o un magnetotérmico omnipolar que permita la desconexión completa en las condiciones de la categoría de sobretensión III.

- Comprobar que en el origen de la red de alimentación, haya un interruptor diferencial con umbral no superior a 0.03A y conforme a lo previsto por las normas vigentes.

- Comprobar que la instalación de puesta a tierra esté realizada correctamente: conectar a tierra todas las piezas metálicas del cierre (puertas, cancelas, etc.) y todos los componentes de la instalación con borne de tierra.

- La instalación se debe realizar utilizando dispositivos de seguridad y de mandos conformes a la EN 12978 y EN 12453.

- Las fuerzas de impacto pueden ser reducidas utilizando cantos deformables.  
- Si las fuerzas de impacto superan los valores previstos por las normas, aplicar dispositivos electro-sensibles o sensibles a la presión.

- Aplicar todos los dispositivos de seguridad (fotocélulas, cantos sensibles, etc.) necesarios para proteger el área de peligros de impacto, aplastamiento, arrastre, corte.

- Tener en cuenta las normativas y las directivas vigentes, los criterios de la Buena Técnica, el uso, el entorno de instalación, la lógica de funcionamiento del sistema y las fuerzas desarrolladas por la automatización.

- Aplicar las señales previstas por las normativas vigentes para identificar las zonas peligrosas (los riesgos residuales). Toda instalación debe estar identificada de manera visible según lo prescrito por la EN 13241-1.

- Una vez completada la instalación, colocar una placa de identificación de la puerta/cancela.

- Este producto no se puede instalar en hojas que incorporen puertas (salvo que el motor se active sólo cuando la puerta está cerrada)

- Si la automatización es instalada a una altura inferior a 2,5 m o está al alcance, es necesario garantizar un grado de protección adecuado de las piezas eléctricas y mecánicas.

- Sólo para automatizaciones de persianas  
1) Las partes móviles del motor se deben instalar a una altura de 2,5 m por encima del suelo o encima de otro nivel que pueda permitir su acceso.

2) El motorizador se debe instalar en un espacio segregado y provisto de protección, de manera que sea accesible sólo con el uso de herramientas.

- Instalar cualquier mando fijo en una posición que no cause peligro y alejado de las piezas móviles. En particular los mandos con hombre presente están colocados a la vista directa de la parte guiada y, salvo que no sean con llave, se deben instalar a una altura mínima de 1,5 m y de manera tal de que no sean accesibles para el público.

- Aplicar al menos un dispositivo de señalización luminosa (parpadeante) en posición vertical, además fijar a la estructura un cartel de Atención.

- Fijar de manera permanente una etiqueta correspondiente al funcionamiento del desbloqueo manual de la automatización y colocarla cerca del órgano de maniobra.

- Asegurarse de que durante la maniobra se eviten y se proteja de los riesgos mecánicos y en particular el impacto, el aplastamiento, arrastre, corte entre la parte guiada y las partes fijas alrededor.

- Una vez realizada la instalación, asegurarse de que el ajuste de la automatización del motor esté configurado de manera correcta y que los sistemas de protección y de desbloqueo funcionen correctamente.

- Usar exclusivamente piezas originales para todas las operaciones de mantenimiento y reparación. La Empresa no se responsabiliza de la seguridad y el buen funcionamiento de la automatización, en caso que se utilicen componentes de otros fabricantes.

- No realizar ninguna modificación a los componentes de la automatización si no se cuenta con autorización expresa por parte de

la Empresa.

- Instruir al usuario de la instalación sobre los eventuales riesgos residuales, los sistemas de mando aplicados y la ejecución de la maniobra de apertura manual en caso de emergencia: entregar el manual de uso al usuario final.

- Eliminar los materiales de embalaje (plástico, cartón, poliestireno, etc.) según lo previsto por las normas vigentes. No dejar sobros de nylon y poliestireno al alcance de los niños.

#### CONEXIONES

**¡ATENCIÓN!** Para la conexión a la red utilizar: cable multipolar de sección mínima de 5x1,5mm<sup>2</sup> ó 4x1,5mm<sup>2</sup> para alimentaciones trifásicas o bien 3x1,5mm<sup>2</sup> para alimentaciones monofásicas (de ejemplo, el cable puede ser del tipo H05RN-F con sección de 4x1,5mm<sup>2</sup>). Para la conexión de los dispositivos auxiliares utilizar conductores con sección mínima de 0,5 mm<sup>2</sup>.

- Utilizar exclusivamente pulsadores con capacidad no inferior a 10A-250V.

- Los conductores deben estar unidos por una fijación suplementaria cerca de los bornes (por ejemplo mediante abrazaderas) para mantener bien separadas las partes bajo tensión de las partes con muy baja tensión de seguridad.

- Durante la instalación se debe quitar la funda del cable de alimentación para permitir la conexión del conductor de tierra al borne específico, dejando los conductores activos lo más cortos posible. El conductor de tierra debe ser el último a tensarse en caso de alojamiento del dispositivo de fijación del cable.

**¡ATENCIÓN!** los conductores a muy baja tensión de seguridad se deben mantener físicamente separados de los circuitos a baja tensión.

La accesibilidad a las partes bajo tensión debe ser posible exclusivamente para el personal cualificado (instalador profesional).

#### CONTROL DE LA AUTOMATIZACIÓN Y MANTENIMIENTO

Antes de que la automatización quede definitivamente operativa, y durante las intervenciones de mantenimiento, controlar estrictamente lo siguiente:

- Comprobar que todos los componentes estén fijados firmemente.

- Controlar la operación de arranque y parada en el caso de mando manual.

- Controlar la lógica de funcionamiento normal o personalizada.

- Sólo para cancelas correderas: comprobar el correcto engranaje de la cremallera - piñón con un juego de 2 mm a lo largo de toda la cremallera; mantener el carril de desplazamiento siempre limpio y libre de desechos.

- Sólo para cancelas y puertas correderas: comprobar que la vía de desplazamiento de la cancela sea lineal, horizontal y las ruedas sean aptas para soportar el peso de la cancela.

- Sólo para cancelas correderas suspendidas (Cantilever): comprobar que no se produzca ninguna bajada u oscilación durante la maniobra.

- Sólo para cancelas batientes: comprobar que el eje de rotación de las hojas esté en posición perfectamente vertical.

- Sólo para barreras: antes de abrir la portezuela el muelle debe estar descargado (mástil vertical).

- Controlar el correcto funcionamiento de todos los dispositivos de seguridad (fotocélulas, cantos sensibles, etc.) y el correcto ajuste de los dispositivos de seguridad antiaplastamiento, comprobando que el valor de la fuerza de impacto, medido en 12425, sea inferior a lo indicado en el norma EN 12453.

- Las fuerzas de impacto pueden ser

reducidas utilizando cantos deformables.

- Controlar el buen funcionamiento de la maniobra de emergencia donde esté presente.

- Controlar la operación de apertura y cierre con los dispositivos de mando aplicados.  
- Comprobar la integridad de las conexiones eléctricas y de los cableados, en particular el estado de las cubiertas aislantes y de los sujetables.

- Durante el mantenimiento limpiar las ópticas de las fotocélulas.

- Durante el periodo en que la automatización está fuera de servicio, activar el desbloqueo de EMERGENCIA (véase apartado "MANIOBRA DE EMERGENCIA"), de manera tal de dejar libre la parte guiada y permitir la apertura y el cierre manual de la cancela.

- Si el cable de alimentación está dañado, el mismo debe ser sustituido por el fabricante o por el servicio de asistencia técnica de éste o por una persona con una capacitación similar, de manera tal de prevenir cualquier riesgo.

- Los conductores deben estar unidos por un modo no comprobado, establecer un mantenimiento obligatorio con frecuencia al menos semestral.

- El mantenimiento, como se ha descrito anteriormente, se debe repetir por lo menos anualmente o con intervalos menores si las características del lugar o de la instalación lo requirieran.

**¡ATENCIÓN!** Recordar que la motorización sirve para facilitar el uso de la cancela (puerta pero no resuelve problema de defectos o carencias de instalación o de falta de mantenimiento).

#### DESGUACE

La eliminación de los materiales se debe realizar respetando las normas vigentes. No deshechar su equipo descartado, las pilas o las baterías usadas con los residuos domésticos. Usted tiene la responsabilidad de deshechar todos sus residuos de equipos eléctricos o electrónicos, entregándolos a un punto de recogida dedicado al reciclaje de los mismos.

#### DESMANTELAMIENTO

Si la automatización es desmontada para luego ser montada nuevamente en otro sitio hay que:

- Interrumpir la alimentación y desconectar toda la instalación eléctrica.

- Quitar el accionador de la base de fijación.

- Desmontar todos los componentes de la instalación.

- Si algunos componentes no pudieran ser quitados o estuvieran dañados, sustituirlos.

**LAS DECLARACIONES DE CONFORMIDAD SE PUEDEN CONSULTAR EN EL SITIO WEB [www.pujol-group.com](http://www.pujol-group.com)**

**LAS INSTRUCCIONES DE MONTAJE Y USO SE PUEDEN CONSULTAR EN LA SECCIÓN DESCARGAS.**

**Todo aquello que no expresamente previsto en el manual de instalación, no está permitido. El buen funcionamiento del operador es garantizado sólo si se respetan los datos indicados. La Empresa no se responsabiliza por los daños causados por el incumplimiento de las indicaciones dadas en el presente manual. Dejando inalteradas las características esenciales del producto, la Empresa se reserva el derecho de realizar, en cualquier momento, modificaciones que considere convenientes para mejorar la técnica, la fabricación y la comercialización del producto, sin comprometerse a actualizar la presente publicación.**

**ATTENTION ! Instructions de sécurité importantes. Veuillez lire et suivre attentivement tous les avertissements et toutes les instructions fournis avec produit sachant qu'une installation incorrecte peut provoquer des préjudices aux personnes, aux animaux ou aux biens. Les avertissements fournissent des indications importantes concernant la sécurité, l'installation, l'utilisation et l'entretien. Veuillez conserver les instructions pour les joindre au dossier technique et pour d'autres ultérieures consultations.**

#### SECURITE GENERALE

Ce produit a été conçu et réalisé exclusivement pour l'usage indiqué dans cette documentation. Tout usage autre que celui indiqué risque d'endommager le produit et d'être une source de danger.

- Les éléments qui composent l'appareil et le montage doivent être conformes aux Directives Européennes suivantes: 2014/30/UE, 2014/35/UE, 2006/42/UE, 2011/305/UE, 2014/53/UE et leurs modifications successives. Pour les pays n'appartenant pas à la UE, il est conseillé de respecter également les normes citées, outre les règlements nationaux en vigueur, afin de garantir un bon niveau de sécurité.
- Le Fabricant de ce produit (par la suite « le Fabricant ») décline toute responsabilité dérivant d'un usage incorrect ou différent de celui prévu et indiqué dans la présente documentation, de l'observation de la bonne technique de construction des huisseries (portes, portails, etc.) et des déformations pouvant apparaître à l'usage.
- Le montage doit être accompli par du personnel qualifié (monteur professionnel, conformément à l'EN12635), dans le respect de la bonne technique et des normes en vigueur.
- Avant d'installer le produit apportez toutes les modifications structurelles nécessaires pour réaliser les butées de sécurité et la protection ou ségrégation de toutes les zones présentant un risque d'écrasement, de cisaillement, d'entraînement ou autre, conformément aux normes EN 12604 et 12453 ou les éventuelles normes locales sur l'installation.
- Vérifier si la structure existante est suffisamment robuste et stable.
- Avant de commencer le montage, vérifier l'intégrité du produit.
- Le fabricant décline toute responsabilité en cas d'observation de la bonne technique de construction et d'entretien des huisseries motorisées, ainsi que de déformations survenant en cours d'utilisation.
- Vérifier si l'intervalle de température déclaré est compatible avec le lieu destiné à l'installation de l'automatisation.
- Ne pas installer ce produit dans une atmosphère explosive: la présence de gaz ou de fumées inflammables constitue un grave danger pour la sécurité.
- Mettre hors tensions l'installation avant d'accomplir une quelconque intervention. Déconnecter également les batteries tampon éventuellement présentes.
- Avant de mettre hors tension, vérifier si les données de la plaque d'identification correspondent à celles du secteur et s'il y a en amont de l'installation électrique un disjoncteur et une protection adéquats contre la surintensité. Prévoyez sur le réseau d'alimentation de l'automatisation un interrupteur ou un magnétothermique omnipolaire permettant de procéder à une déconnexion totale dans les conditions de la catégorie de surtension III.
- Vérifier s'il y a en amont du réseau d'alimentation un disjoncteur dont le seuil ne dépasse pas 0,03A et les prescriptions des règlements en vigueur.

- Vérifier si l'installation de mise à la terre est réalisée correctement. Connecter toutes les parties métalliques de la fermeture (portes, portails, etc.) et tous les composants de l'installation munis de borne de terre.
- L'installation doit être équipée de dispositifs de sécurité et de commandes conformes aux normes EN 12978 et EN 12453.
- Les forces de choc peuvent être réduites à l'aide de rebords déformables.
- Si les forces de choc dépassent les valeurs prévues par les normes, appliquer des dispositifs électrosensibles ou sensibles à la pression.
- Appliquer tous les dispositifs de sécurité (photocellules, linteaux sensibles, etc.) nécessaires pour protéger la zone contre les risques de choc, d'écrasement, d'entraînement ou de cisaillement. Tenir compte des règlements et des directives en vigueur, des critères de bonne technique, de l'utilisation, de l'environnement de l'installation, de la logique de fonctionnement du système et des forces développées par l'automatisation.
- Appliquer les signaux prévus par les règlements en vigueur pour indiquer les zones de danger (risques résiduels). Toutes les installations doivent être identifiées de façon visible conformément aux prescriptions de l'EN 13241-1.
- Au terme de l'installation, apporter une plaque d'identification de la porte/du portail.

- Ce produit ne peut pas être installé sur des vantaux munis de portes (à moins que le moteur ne puisse être actionné qu'avec la prote fermée).
- Si l'automatisation est installée à une hauteur inférieure à 2,5 m ou si elle est accessible, il est indispensable de garantir un degré de protection adapté aux parties électriques et mécaniques.
- Uneiquement pour les automatisations de rideaux

- 1) Les parties en mouvement du moteur doivent être installées à plus de 2,5 mètres de hauteur au-dessus du sol ou de toute autre niveau servant à accéder.
- 2) Le motoreducteur doit être installé dans un espace enfermé et muni de protection de façon à ce qu'il ne soit accessible qu'avec un outi.

- Installer toutes commandes fixes en hauteur de façon à ce qu'elles ne représentent pas une source de danger et qu'elles soient éloignées des parties mobiles. En particulier les commandes à homme présent doivent être visibles directement de la partie guidée et - à moins qu'il n'y ait une clé, se trouver à 1,5 m minimum de hauteur de façon à être inaccessibles au public.
- Appliquer au moins un dispositif de signalement lumineux (clignotant) visible, fixer également un panneau Attention sur la structure.
- Fixer, à proximité de l'organe de manœuvre et de façon permanente, une étiquette sur le fonctionnement du déverrouillage manuel de l'automatisation.
- S'assurer que soient évités pendant la manœuvre les risques mécaniques et, en particulier, l'écrasement, l'entraînement et le cisaillement par la partie guidée et les parties voisines.
- Une fois l'installation accomplie, s'assurer que le réglage du moteur est correct et que les systèmes de protection et de déverrouillage fonctionnent correctement.
- Utiliser exclusivement des pièces détachées originales pour les opérations d'entretien ou les réparations. Le Fabricant décline toute responsabilité quant à la sécurité et au bon fonctionnement de l'automatisation en cas d'utilisation de composants d'autres Fabricants.

- Ne modifier d'aucune façon les composants de l'automatisation sans l'autorisation expresse du Fabricant.
- Informer l'utilisateur de l'installation sur les risques résiduels éventuels, sur les systèmes de commande appliqués et sur la façon de procéder à l'ouverture manuelle en cas d'urgence: remettre le manuel d'utilisation à l'utilisateur final.
- Eliminer les matériaux d'emballage (plastique, carton, polystyrène, etc.) conformément aux normes en vigueur. Ne pas laisser les sachets en plastique et la mousse de polystyrène à la portée des enfants.

#### CONNEXIONS

**ATTENTION !** Pour le branchement sur le secteur, utiliser un câble multipolaire ayant une section minimum de 5x1,5mm 2 ou de 4x1,5mm 2 pour alimentation triphasée ou de 3x1,5mm 2 pour alimentation monophasée (par exemple, le câble peut être du type H05RN-F avec une section de 4x1,5mm 2). Pour le branchement des auxiliaires, utiliser des conducteurs de 0,5 mm 2 de section minimum.

- Utiliser exclusivement des touches ayant une portée supérieure ou égale à 10A-250V.

- Immobiliser les conducteurs à l'aide d'une fixation supplémentaire à proximité des bornes (par exemple, à l'aide d'un collier) afin de séparer nettement les parties sous tension des parties sous très faible tension de sécurité.

- Pendant l'installation, dénuer le câble d'alimentation afin de pouvoir brancher le conducteur de terre sur la borne appropriée en laissant cependant les conducteurs actifs aussi courts que possibles. Le conducteur de terre doit être le dernier à se tendre en cas de desserrement du dispositif de fixation du câble.

**ATTENTION !** Les conducteurs à très faible tension de sécurité doivent être physiquement séparés des conducteurs à basse tension.

Seul le personnel qualifié (monteur professionnel) doit pouvoir accéder aux parties sous tension.

#### VERIFICATION DE L'AUTOMATISATION ET ENTRETIEN

Vérifier scrupuleusement ce qui suit avant de rendre l'automatisation définitive ment opérationnelle et pendant les interventions d'entretien:

- Vérifier si tous les composants sont solidement fixés.
- Vérifier le fonctionnement du démarrage et de l'arrêt en cas de commande manuelle.
- Vérifier la logique de fonctionnement normale ou personnalisée.
- Uneiquement sur les portails coulissants: vérifier si l'engrenage crémaillère - pignon est correct, avec un jeu de 2 mm le long de toute la crémaillère; le rail de glissement doit être toujours propre et dépourvu de débris.
- Uneiquement sur les portails coulissants: vérifier si le rail du portail est droit et horizontal et si les roues sont en mesure de supporter le poids du portail.
- Uneiquement sur les portails coulissants suspendus en porte-à-faux: vérifier l'absence d'abaissement ou d'oscillation pendant la manœuvre.
- Uneiquement sur les portails à battant: vérifier si l'axe de rotation des vantaux est parfaitement vertical.

- Uneiquement pour les barrières: avant d'ouvrir le portillon le ressort doit être déchargé (barre verticale).
- Contrôler le bon fonctionnement de tous les dispositifs de sécurité (photocellules, linteaux sensibles etc.) et le bon réglage du dispositif de sécurité anti-écrasement, en vérifiant si la valeur de la force de choc mesurée aux endroits prévus par la norme EN12445 est inférieure à celle indiquée par la

norme EN12453.

- Les forces de choc peuvent être réduites à l'aide de rebords déformables.
- Vérifier le bon fonctionnement de la manœuvre d'urgence s'il y a en une.
- Vérifier le bon fonctionnement à l'ouverture et à la fermeture avec les dispositifs de commande appliqués.
- Vérifier l'intégrité des connexions électriques et des câblages, en particulier l'état des gaines isolantes et des pressables.
- Pendant les opérations d'entretien, nettoyer les lentilles des photocellules.
- Pendant la période de mise hors service de l'automatisation, activer le déverrouillage d'urgence (cf. paragraphe MANŒUVRE D'URGENCE) de façon à libérer la partie guidée et à pouvoir accomplir l'ouverture et la fermeture manuelles due portail.
- Si le câble d'alimentation est endommagé, il doit être remplacé par le constructeur ou par son service après-vente ou par une personne qualifiée, afin d'éviter tout risque.
- Si on installe des dispositifs du type D (tels que définis par la EN12453), branchés en mode non vérifié, prescrire un entretien obligatoire au moins tous les six mois.
- L'entretien décrit plus haut doit être répété au moins une fois par an ou plus fréquemment si les caractéristiques du site ou de l'installation le demandent.

#### ATTENTION !

Ne pas oublier que la motorisation facilite l'utilisation du portail/de la porte mais quelle ne résout pas les problèmes imputables à des défauts ou à des erreurs de montage ou encore à l'absence d'entretien.

#### DEMONTAGE

- Eliminer les matériaux en respectant les normes en vigueur. Ne jetez ni les vieux appareils, ni les piles, ni les batteries usées avec les ordures domestiques. Vous devez confier tous vos déchets d'appareils électriques ou électroniques à un centre de collecte différenciée, préposé à leur recyclage.

#### DEMANTELEMENT

Si l'automatisation est démontée pour ensuite être remontée sur un autre site, il faut:

- Couper l'alimentation et débrancher toute l'installation électrique.
- Retirer l'actionneur de la base de fixation.
- Démontez tous les composants de l'installation.
- Remplacer les composants ne pouvant pas être retirés ou endommagés.

#### LES DECLARATIONS DE CONFORMITE

**PEUVENT ÊTRE CONSULTÉES SUR LE SITE INTERNET**

[www.pujol-group.com](http://www.pujol-group.com)

**LES INSTRUCTIONS DE MONTAGE ET D'UTILISATION PEUVENT ÊTRE CONSULTÉES DANS LA SECTION DOWNLOAD/TELÉCHARGEMENT.**

**Tout ce qui n'est pas expressément prévu dans le manuel de montage est interdit. Le bon fonctionnement de l'appareil n'est garanti que si les données indiquées sont respectées. Le Fabricant ne répond pas des**

**dommages provoqués par l'observation des indications données dans ce manuel.**

**En laissant inaltérées les caractéristiques essentielles de l'appareil, l'entreprise se réserve le droit d'apporter à tout moment les modifications qu'elle jugera opportunes pour améliorer le produit du point de vue technique, commercial et de sa construction, sans s'engager à mettre à jour la présente publication.**



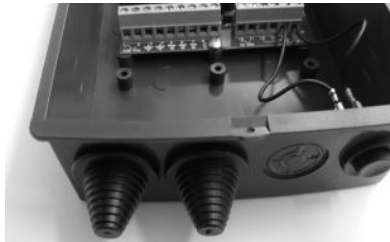
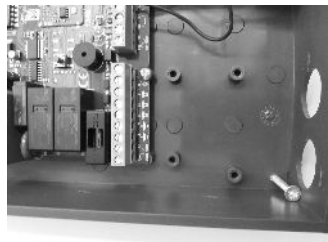
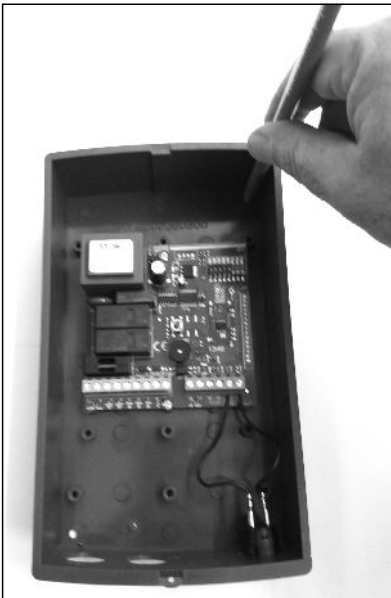
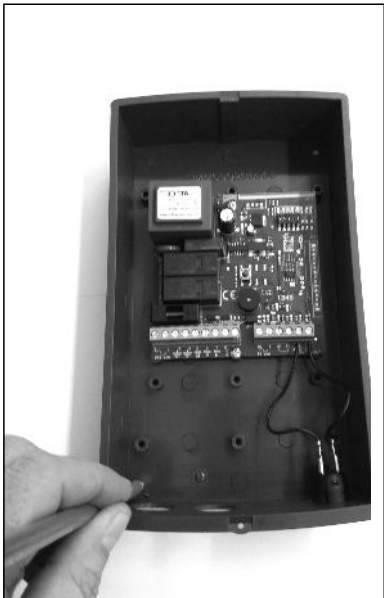

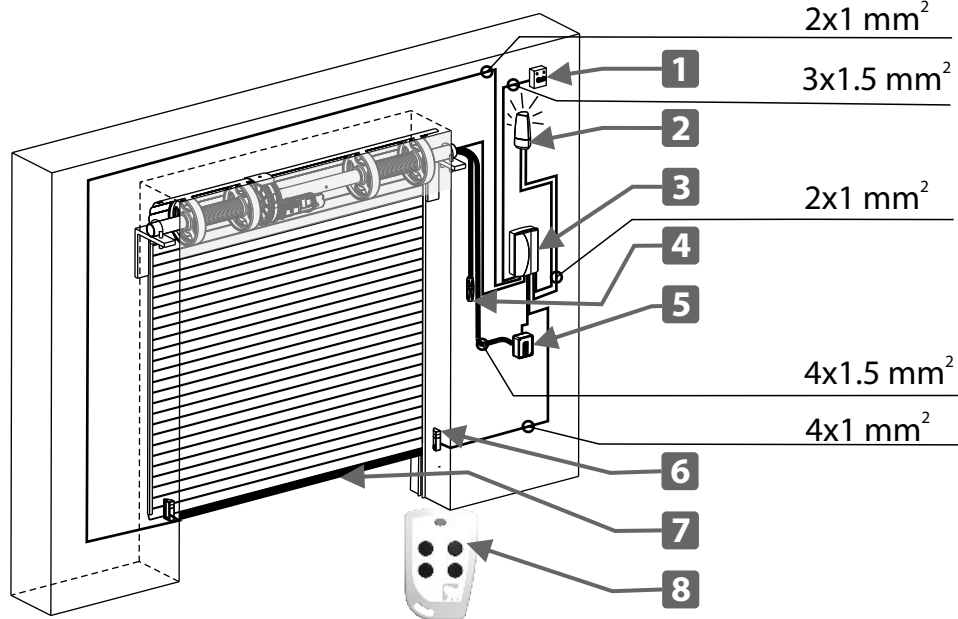

- 2x1 mm<sup>2</sup>
- 3x1.5 mm<sup>2</sup>
- 2x1 mm<sup>2</sup>
- 4x1.5 mm<sup>2</sup>
- 4x1 mm<sup>2</sup>

FRANÇAIS

1	interrupteur bipolaire
2	Lampe de poche
3	Panneau électronique avec récepteur intégré
4	Manuel actionneur de déverrouillage
5	Sélecteur à clé 2 et la libération de frein extérieure.
6	photocellules
7	Bande de sécurité
8	télécommande

ESPAÑOL

1	Interruptor omnipolar
2	Lampara destellos
3	Cuadro electrónico con receptor incorporado
4	Desbloqueo manual del accionador
5	Selector de llave 2 y desbloqueo exterior del freno.
6	Fotocelulas
7	Banda de seguridad
8	Telemando

العربية

1	التبديل ثنائي القطب
2	مصباح يدوي
3	لوحة إلكترونية مع جهاز استقبال مدمج
4	فتح يدوي من المحرك
5	مفتاح التبديل 2 وإطلاق الفرامل الخارجية.
6	الخلايا الضوئية
7	فرقة أمنية
8	مرسل

مكونات لـ En12453 ليتم تثبيتها وفقاً لـ

Composants à installer selon la norme EN12453

Componentes a instalar según la norma EN12453

نوع من الأوامر	TYPE DE CONTRÔLE	TIPO DE MANDO
في حضور شخص ما	En présence de quelqu'un	En presencia de alguien
مع ظهور النبضات (مثل المستشعر)	Avec des impulsions en vue (par exemple. Sensor)	Con impulsos a la vista (ej. sensor)
مع عدم ظهور قوة الدفع (مثل التحكم عن بعد)	Avec l'élan pas en vue (en. Télécommande)	Con impulso no a la vista (ej. telemando)
تلقائي	Automatique	Automático
* مثال نموذجي هو الاغلاقات التي لا تصل إلى الطريق العام العام.	* Un exemple typique sont les fermetures qui ont pas accès à la voie publique.	* un ejemplo tipico lo constituyen los cierres que no acceden a la vía publica.
A: ينضج الأمر مع الرجل الحالي (وهذا هو ، مع عمل مستمر).	A: Pulsations avec commande deadman (ie avec une action soutenue)	A: Pulsante de mando con hombre presente (es decir con acción sostenida).
B: مفتاح الاختيار مع الرجل الحاضر.	B: Sélecteur à clé avec deadman.	B: Selector de llave con hombre presente.
C: الأجهزة التي تحدد القوى بين حدود المعايير EN 12453 A الملحق -	C: dispositifs qui limitent les forces entre les limites de la norme EN 12453 - Annexe A.	C: dispositivos que limitan las fuerzas entre limites de las normas EN 12453 - Apéndice A.
D: أجهزة استشعار للكشف عن العقبات	D: des capteurs pour détecter les obstacles	D: Sensores para detectar obstáculos
E: أجهزة الاستشعار لتجنب أي اتصال مع الباب	E: Capteurs pour éviter tout contact avec la porte	E: Sensores para evitar cualquier contacto con la puerta

استخدام الاغلاق

UTILISATION DE CLÔTURE

USO DEL CIERRE

الخبراء الخبراء (خارج المنطقة العامة\*)

الخبراء الخبراء (المجال العام)	الخبراء الخبراء (zone publique)	استخدام غير محدود
Personnel qualifié (hors d'une zone publique *)	Personnel qualifié (zone publique)	Utilisation illimitée
Personas expertas (fuera de un área pública*)	Personas expertas (área pública)	Uso ilimitado
A	B	X
C o E	C o E	CyD,oE
C o E	CyD,oE	CyD,oE
CyD,oE	CyD,oE	CyD,oE

Para mas información acceda a nuestro catálogo , en la sección de seguridad y accesorios.  
<http://www.automatismospujol.es/arxiusdb/catalog/catalog.pdf>

Pour plus d'informations accéder à notre catalogue, dans la section de sécurité et accessoires.  
<http://www.automatismospujol.es/arxiusdb/catalog/catalog.pdf>

المزيد من المعلومات ، قم بالوصول إلى الكتالوج الخاص بنا ، في قسم الأمان والملحقات.  
<http://www.automatismospujol.es/arxiusdb/catalog/catalog.pdf>

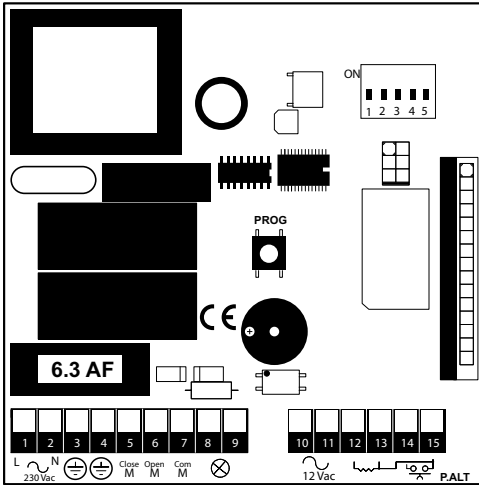

**DESCRIPCIÓN**

Cuadro de control electrónico para puertas enrollables. Compatible con transmisores radio Vario y Secure. Protección de la entrada de la alimentación y del motor mediante fusibles de 6.3 AF. Indicador de red de Led. Entrada del pulsador alternativo y contactos de seguridad.

**INSTALACIÓN**

Desconectar la alimentación antes de instalar el producto.

**DESCRIPCIÓN DE LOS TERMINALES**

- Potencia:  
 L. Fase de Alimentación 230 V ca  
 N. Neutro Alimentación 230 V ca  
 3. Tierra Alimentación  
 4. Tierra Motor  
 5. Motor cierre -  
 6. Motor apertura -  
 7. Común motor -  
 8. Intermitente  
 9. Intermitente  
 10. Alimentación 12 V ca  
 11. Alimentación 12 V ca

**MANIOBRA**

12. Lateral de seguridad  
 13. Contacto de seguridad  
 14. P.Alt. pulsador alternativo (N.O.)  
 15. Común maniobra

**FUNCIONAMIENTO**

El automatismo se controla mediante el pulsador alternativo o a través de un radiocontrol Vario. La operación termina cuando se cumple una de estas

condiciones: La activación del final de carrera correspondiente o la expiración del tiempo de funcionamiento. La central no cuenta con la opción de conexión de los finales de carrera. El tiempo de funcionamiento se puede programar hasta un máximo de 2 minutos y 30 segundos, siendo este el tiempo de seguridad. También el tiempo de cierre automático se puede programar hasta un máximo de 3 minutos y regula el tiempo de espera antes de ejecutar automáticamente el cierre. La misma función se puede realizar mediante un transmisor Vario y el pulsador alternativo. Si la puerta se está abriendo, al presionar el transmisor o el pulsador alternativo, se detiene; si se presiona nuevamente se cierra; presionando otra vez se detiene y finalmente a la siguiente presión se cierra y así sucesivamente.

**SELECCIÓN DE LAS OPCIONES**

- I1** Sel. Timer/Auto closing:  
 ON Cierre automático con temporizador. OFF Cierre automático desactivado.  
**I2** Timer de programación  
 ON Programación del tiempo de funcionamiento (I1 OFF).  
 Programación del tiempo de cierre (I1 ON).  
 OFF Programación

deshabilitada.

**I3** Programación mediante radio  
 ON programación de nuevos transmisores mediante radio habilitada. OFF programación a mediante radio deshabilitada

**I4** Hombre presente  
 ON para cerrar, se debe mantener presionado el pulsador del transmisor o el alternativo. Si no se mantiene presionado la maniobra se detiene. OFF funcionamiento normal.  
 Nota: en funcionamiento normal, instalar un dispositivo de seguridad para proteger el borde de cierre.

**I5** Configuración entrada lateral  
 ON Lateral de seguridad verificado tipo 8k2  
 OFF Lateral no verificado, contacto N.C.

Cuando se modifica la posición de los dip, una señal acústica advierte acerca de la modificación en curso. Para confirmar la nueva configuración de los dip, presionar el pulsador de programación por aproximadamente 5 segundos, hasta la interrupción de la señal acústica.

**Programación del tiempo de cierre automático**  
 Puede realizarse solo si la puerta

se encuentra en reposo. Después de habilitar la programación con el microinterruptor I1 y I2 en ON, y de haber confirmado la configuración de los dip presionando el pulsador PROG hasta la interrupción de la señal acústica, se inicia presionando el pulsador de arranque o un transmisor previamente programado, y se concluye presionando nuevamente el pulsador de arranque o un transmisor. El tiempo entre los dos impulsos quedará configurado. Un aviso acústico indicará el inicio y el final de la programación. Colocar I2 en OFF e I1 en la posición deseada, y confirmar la configuración de los dip presionando el pulsador PROG hasta la interrupción de la señal acústica.

**Programación del tiempo de funcionamiento**  
 Se puede efectuar solo después de haber cerrado la puerta enrollable con el pulsador de arranque o con un transmisor previamente programado. Una vez activada la programación con el microinterruptor I2 en ON e I1 en OFF, y de haber confirmado la configuración de los dip presionando el pulsador PROG hasta la interrupción de la indicación acústica, la programación inicia

**Especificaciones técnicas**

Alimentación	220-230V 50/60 Hz
Potencia motor	1200 W
Tiempo de funcionamiento	2 minutos y 30 segundos
Tiempo de cierre	Programable en 3 minutos
Combinaciones de códigos	72 millones de códigos
Número de códigos	63 códigos Vario/secure
Programación de los códigos selección de funciones	Autoaprendizaje Memoriza la función de códigos
Frecuencia	433.92 Mhz / 868 Mhz
Corriente auxiliar	50 mA
Sensibilidad	mayor que -100 dBm
Campo de aplicación	Estándar 70 m
Antena	Incorporada
Temperatura de funcionamiento	-10°C / +55°C
Presión acústica	<70 dB (A)



A los aparatos conectados permanentemente Incorporar al cableado un dispositivo de desconexión de fácil acceso.

presionando el pulsador de arranque o un transmisor programado. Un aviso acústico indicará el inicio de la programación y la puerta se abrirá hasta alcanzar el final de carrera correspondiente. Una vez abierta, se da el orden de cierre presionando el pulsador de arranque o un transmisor hasta que la puerta llegue al final de carrera de puerta cerrada, momento en que una señal acústica indicará que ha finalizado la programación. Al tiempo de funcionamiento real se agrega un margen de 3 segundos antes de la parada, para asegurar que la maniobra de la puerta sea completa. Colocar I2 en OFF e I1 en la posición deseada, y confirmar la configuración de los dip presionando el pulsador PROG hasta la interrupción de la señal acústica.

#### RESET

Si por cualquier motivo fuese necesario recuperar los tiempos de maniobra y de cierre automático programados en fábrica, ejecutar el siguiente procedimiento:

1 - Desconectar la alimentación de 220 V

2 - Colocar los interruptores de selección en la siguiente posición:

I1 = OFF

I2 = ON

I3 = OFF

I4 = ON

3 - Retirar cualquier cable conectado a los bornes 12 y 13  
4 - Conectar la alimentación del cuadro a 220 V

Una señal acústica advierte que ha finalizado el proceso.

Restablecer los cables conectados a los bornes 12 y 13 y volver a colocar los interruptores en la misma posición en que se encontraban antes de iniciar el proceso.

#### MEMORIZACIÓN DE LOS CÓDIGOS DEL TRANSMISOR

Para memorizar los códigos del transmisor, el cuadro de control debe estar en condiciones estables y la puerta detenida.

a) Memorización manual  
Para memorizar el código,

presionar el pulsador de programación PROG por aproximadamente 5 segundos hasta que se active el indicador acústico.

El Led rojo se enciende y al soltar el pulsador permanece encendido indicando que el equipo está listo para memorizar el código del transmisor. A partir de esta situación se memoriza cualquier código recibido.

Por lo tanto se debe presionar en el transmisor la función mediante la cual se desea activar el automatismo. El Led rojo, acompañado del indicador acústico, comenzará a parpadear confirmando de este modo la memorización realizada. Después de 10 segundos desde la recepción del último código, el equipo sale automáticamente del modo memorización apagando el Led rojo y emitiendo dos breves señales acústicas.

b) Memorización a través de la radio con transmisor (Solo Vario y Secure).

Para utilizar este sistema se debe haber memorizado anteriormente como mínimo un código mediante el sistema a). Presionar la función especial de uno de los transmisores memorizados con anterioridad para que el equipo pueda ingresar en la secuencia de los códigos, se encienda el Led rojo y se active la señal acústica. A partir de este momento se memorizará cualquier código recibido con la misma función con la cual se ha memorizado el transmisor utilizado con la función especial.

Para ello se debe presionar el pulsador de los transmisores con la misma función memorizada anteriormente por el transmisor utilizado para este sistema. Para memorizar cualquier otra función (pulsador) utilizar el sistema a). La memorización está confirmada cuando el Led rojo parpadea y se oye una breve señal acústica. Después de 10 segundos desde la recepción del último código, el equipo sale automáticamente del modo

memorización apagando el Led rojo y emitiendo dos breves señales acústicas. Se puede forzar la salida antes de que transcurra el tiempo estándar presionando la función especial de uno de los transmisores memorizados.

#### ELIMINACIÓN DE TODOS LOS CÓDIGOS

Todos los códigos se borran realizando el "reset" de la memoria. Presionar la tecla PROG por aproximadamente 10 segundos. La eliminación de todos los códigos memorizados anteriormente se confirma mediante una ráfaga de luces rojas intermitentes y una breve señal acústica. El equipo queda en la secuencia de memorización de códigos a la espera de memorizar códigos nuevos.

#### INDICACIÓN DE MEMORIA LLENA

Si se han memorizado 63 códigos distintos "Vario" y/o "Secure", al tratar de memorizar nuevos códigos se emiten una serie de destellos de luz roja y señales acústicas durante 10 segundos, cerrando el proceso de programación.

#### ASISTENCIA POST-VENTA

##### PERÍODO DE GARANTÍA

Automatismos Pujol garantiza sus automatismos para puertas, aparatos eléctricos y accesorios, contra cualquier defecto de fabricación durante un período de 2 años a partir de la fecha de entrega.

#### OBLIGACIONES

Automatismos Pujol se obliga a reparar los equipos en garantía, previa verificación de parte del personal técnico. Todos los equipos que por urgencia se entreguen antes de que el personal técnico confirme la garantía, se considerarán como una orden normal y la reparación será a cargo del cliente. Los equipos defectuosos sustituidos en garantía quedarán en propiedad

de Automatismos Pujol. La sustitución de dichos equipos será a cargo del instalador. El envío de los productos en garantía será a cargo de Automatismos Pujol.

#### EXTINCIÓN

La garantía no cubrirá los siguientes casos:

- Elección incorrecta de los dispositivos debido a las características de la puerta.
- Incumplimiento de las instrucciones de instalación y conexión.
- Automatismo conectado a instalaciones eléctricas o accesorios no homologados por Automatismos Pujol.
- El automatismo ha sido abierto, desmontado y modificado.
- El automatismo ha sido usado para motivos distintos de los autorizados.
- El material no ha sido pagado.

**Automatismos Pujol DECLINA TODA RESPONSABILIDAD SI DURANTE LA INSTALACIÓN DEL EQUIPO NO SE HAN TOMADO LAS MEDIDAS DE SEGURIDAD ADECUADAS PARA EVITAR DAÑOS A PERSONAS Y COSAS. ADEMÁS DE LOS SISTEMAS DE SEGURIDAD YA INCORPORADOS EN LOS AUTOMATISMOS, SE RECOMIENDA INSTALAR ELEMENTOS DE PROTECCIÓN EXTERNOS COMO: FOTOCÉLULAS, LATERALES DE SEGURIDAD, ETC. CONFORME A LA NORMATIVA VIGENTE.**



Une fois la programmation activée avec le micro-interrupteur I2 placé sur ON et le micro-interrupteur I1 placé sur OFF et après avoir confirmé la configuration des interrupteurs DIP en appuyant sur le bouton PROG jusqu'à l'arrêt du signal sonore, la programmation peut commencer en appuyant sur le bouton de démarrage ou celui d'un émetteur préalablement programmé. Un signal sonore indiquera le début de la programmation et la porte s'ouvrira jusqu'au fin de course correspondant. Une fois ouverte, il faut commander la fermeture en appuyant sur le bouton de démarrage ou sur celui d'un émetteur jusqu'à ce que la porte atteigne la fin de course de porte fermée et, à ce moment-là, un signal sonore retentira pour indiquer la fin de la programmation. Au temps de fonctionnement réel, il faut ajouter une marge de 3 secondes avant l'arrêt afin de laisser le temps à la porte d'effectuer la manœuvre complète. Ramener I2 sur OFF et I1 sur la position voulue, puis confirmer la configuration des interrupteurs DIP en appuyant sur le bouton PROG jusqu'à l'arrêt du signal sonore.

#### RÉINITIALISATION

Si, pour une raison quelconque, il est nécessaire de récupérer les temps de manœuvre et de fermeture automatique programmés lors de la fabrication, la procédure suivante doit être exécutée :

- 1 - Couper l'alimentation 220 V.
- 2 - Mettre les interrupteurs de sélection dans la position suivante :  
I1 = OFF  
I2 = ON  
I3 = OFF  
I4 = ON
- 3 - Débrancher tous les câbles branchés sur les broches 12 et 13.
- 4 - Alimenter le panneau en 220 V.

Un signal sonore retentira pour indiquer la fin de la procédure. Rebrancher les câbles aux

broches 12 et 13 et remettre en place les interrupteurs dans leur d'origine avant le début de la procédure.

#### MÉMORISATION DES CODES DE L'ÉMETTEUR

Pour mémoriser les codes de l'émetteur, le panneau de commande doit être stable et la porte à l'arrêt.

a) Mémorisation manuelle  
Pour enregistrer le code, appuyer sur le bouton de programmation PROG pendant 5 secondes environ jusqu'à ce que le signal sonore retentisse. Le voyant rouge s'allume et lorsque le bouton est relâché, le voyant reste allumé, indiquant que l'appareil est prêt à mémoriser le code de l'émetteur. À partir de ce moment, tout code reçu sera mémorisé. Appuyer ensuite sur l'émetteur sur la fonction avec laquelle on veut activer l'automatisme. Le voyant rouge, accompagné de l'indicateur acoustique, se met à clignoter pour confirmer l'exécution de la mémorisation. Une fois que 10 secondes se sont écoulées depuis la dernière réception d'un code, l'appareil quitte automatiquement le mode de mémorisation en éteignant le voyant rouge et en émettant deux courts signaux sonores.

b) Mémorisation radio avec l'émetteur (uniquement Vario Secure).

Pour utiliser ce système, il est nécessaire d'avoir préalablement mémorisé un code au moins à l'aide du système.

a) Appuyer sur la fonction spéciale de l'un des émetteurs précédemment mémorisés pour que l'appareil entre dans la séquence de codes, le voyant rouge s'allume et le signal sonore s'active. À partir de ce moment, tout code reçu avec la même fonction utilisée pour mémoriser l'émetteur employé avec la fonction spéciale sera mémorisé.

Pour ce faire, appuyer sur le bouton des émetteurs avec la même fonction préalablement

mémorisée par l'émetteur utilisé pour ce système. Pour mémoriser toute autre fonction (bouton), utiliser le système a). La mémorisation sera confirmée par le clignotement du voyant rouge et par un court signal sonore. Le panneau quitte automatiquement le mode de mémorisation 10 secondes après la dernière réception d'un code, en éteignant le voyant rouge et en émettant deux courts signaux sonores. On peut forcer la sortie avant le temps programmé en appuyant sur la fonction spéciale de l'un des émetteurs mémorisés.

#### EFFACEMENT DE TOUS LES CODES

Pour effacer tous les codes, il faut réinitialiser la mémoire. Appuyer sur le bouton PROG pendant 10 secondes environ. Cela déclenchera une série de lumières rouges intermittentes et un bref signal sonore indiquant l'effacement de tous les codes préalablement mémorisés. L'appareil restera dans la séquence de codes dans l'attente d'une nouvelle mémorisation.

#### INDICATION DE MÉMOIRE PLEINE

S'il y a déjà 63 codes différents mémorisés « Vario » et/ou « Secure », en cas de tentative de mémorisation de nouveaux codes, une série de lumières rouges intermittentes et de signaux sonores sera déclenchée pendant 10 secondes, mettant ainsi fin au processus de programmation.

#### SERVICE APRÈS-VENTE

#### PÉRIODE DE GARANTIE

Automatismos Pujol garantit contre tout défaut de fabrication ses automatismes pour portes, appareils électriques et accessoires pour une période de 2 ans à compter de la date de livraison.

#### ENGAGEMENT

Automatismos Pujol s'engage à

réparer les appareils sous garantie, sous réserve de vérification par le personnel technique.

Tout le matériel livré d'urgence avant la confirmation de la garantie par le personnel technique sera considéré comme une commande normale payante. Le matériel défectueux remplacé sous garantie restera la propriété d'Automatismos Pujol. Le remplacement de ces appareils sera à la charge de l'installateur.

L'expédition des marchandises sous garantie sera à la charge d'Automatismos Pujol.

#### ANNULATION

La garantie ne couvre pas les cas suivants :

- Tout mauvais choix des appareils en fonction des caractéristiques de la porte.
- Le non-respect des instructions d'installation et de connexion.
- Toute connexion de l'automatisme à des systèmes électriques ou des accessoires non approuvés par Automatismos Pujol.
- Toute ouverture, dépose ou altération de l'automatisme.
- Toute utilisation de l'automatisme à des fins autres que celles pour lesquelles il a été conçu.
- Le matériel n'a pas été payé.

**Automatismos Pujol DÉCLINE TOUTE RESPONSABILITÉ SI LES MESURES DE SÉCURITÉ APPROPRIÉES N'ONT PAS ÉTÉ PRISES LORS DE L'INSTALLATION DE L'APPAREIL, AFIN D'ÉVITER TOUT DOMMAGE AUX PERSONNES ET AUX BIENS. EN PLUS DES SYSTÈMES DE SÉCURITÉ DÉJÀ INTÉGRÉS AUX AUTOMATISMES, IL EST RECOMMANDÉ D'INSTALLER DES COMPLÉMENTS EXTERNES TELS QUE : DES PHOTOCÉLULES, DES BORDS DE SÉCURITÉ, ETC., CONFORMÉMENT À LA LÉGISLATION EN VIGUEUR.**

## المواصفات الفنية

220-230V 50/60 Hz	التغذية التشغيلية
1200 W	القدرة التشغيلية للمحرك
دقيقتان و 30 ثانية	مدة التشغيل
ثلاث دقائق للبرمجة 3 دقائق	وقت الغلق
72 مليون كود	دمج الأكواد
63 كود متعدد	عدد الأكواد
التعلم الذاتي	برمجة الأكواد اختبار
حفظ وظيفة الأكواد	الخصائص التشغيلية
433.92 Mhz	التردد
50 mA	التيار المساعد
أكبر من 100 dBm	الحساسية
قياسي 70 م	نطاق التطبيق
ملمح	الهوائي
-10°C / +55°C	درجة حرارة التشغيل
<70 dB (A)	الضغط الصوتي

الأجهزة موصولة بشكل دائم  
سيجب في شبكة أسلاك التوصيل دمج جهاز فصل  
في مكان سهل الوصول إليه.

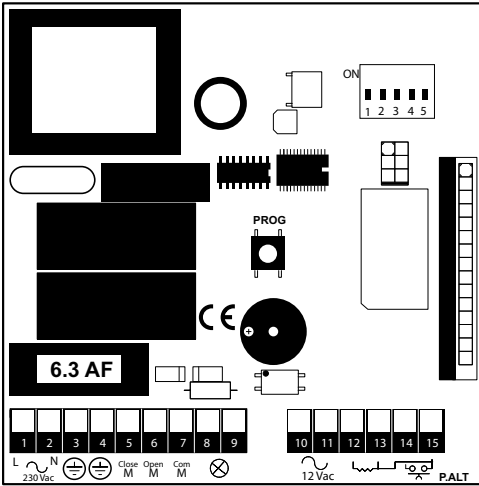

## 12 برمجة وقت الغلق الأوتوماتيكي

يمكن إجراء ذلك فقط إذا كان الباب في وضع التوقف المؤقت. بعد تفعيل البرمجة باستخدام المفاتيح الكهربي

بإستخدام المفاتيح الكهربي على 1 أو 2 I1 الدقيق (تشغيل) وبعد تأكيد ضبط

بالضغط على المفاتيح البرمجة (حتى) PROG الزر توقف إشارة التنبيه الصوتي، سيتم البدء عبر الضغط على

زر زده التشغيل أو عبر جهاز إرسال مسبق البرمجة على ذلك ويتم إيقاف ذلك عبر

الضغط لمرة أخرى على زر بدء التشغيل أو أحد أجهزة الإرسال.

الوقت بين الدفتين النبضيتين سيبقى مضبوطاً عند مستواه. ستصدر إشارة تنبيه صوتي للتنبيه عن بدء عملية البرمجة

وهي انتهت. OFF على I2 أعد وضع (على الوضعية I1 إيقاف) و المرغوب فيها ثم أكد ضبط

عبر الضغط DIP المفاتيح على الزر الانضغاطي البرمجة (حتى) PROG أنقطاع إشارة التنبيه الصوتي.

**برمجة وقت التشغيل** يمكن إجراء ذلك فقط بعد غلق الباب التساقطي باستخدام

زر بدء التشغيل أو جهاز إرسال مبرمج على ذلك مسبقاً. بعد تفعيل البرمجة باستخدام

I2 المفاتيح الكهربي الدقيق على (التشغيل) و ON على إيقاف) وبعد تأكيد OFF بالضغط DIP ضبط المفاتيح على الزر

عداد وقت البرمجة و برمجة وقت "ON" تشغيل البرمجة OFF (ON) التشغيل البرمجة ON (ON) وقت الغلق برمجة الوقت "OFF" إيقاف غير مفعّل.

البرمجة عن طريق الراديو 13 البرمجة عن "ON" تشغيل طريق الراديو في أجهزة الإرسال مفعّل. إيقاف

البرمجة عن طريق "OFF" الراديو غير مفعّل نظام حساس الحركة 14

،لتحقيق الغلق "ON" تشغيل يجب بالضرورة الاستمرار في الضغط على الزر

الانضغاطي لجهاز الإرسال أو الزر الانضغاطي البديل. إذا ما استمرت في الضغط

على الزر فإن الحركة تتوقف. التشغيل "OFF" إيقاف العادي

انتبه جيداً: في التشغيل العادي قم بتثبيت جهاز أمان لحماية حافة الغلق.

ضبط مدخل الحافة 15 حافة الأمان "ON" تشغيل المفعل النووية 8 الحافة غير "OFF" إيقاف N.C. المفعل، تلامس

عند تعديل وضعية المفاتيح فإنه تصدر إشارة تنبيه DIP صوتي للإشارة إلى أنه جاري

التعديل. لتأكيد الضبط الجديد اضغط على "dip" الأدوات

ازر البرمجة لمدة 5 ثوان تقريباً حتى توقف إشارة التنبيه الصوتي.

## للتشغيل

تتم عمليات الأتمتة عن طريق الزر الانضغاطي التناوبي أو عن طريق جهاز تحكم VARIO. بالراديو

تنتهي العملية في إحدى الحالات التالية: لتفعيل حاجز نهاية المسار المقابل أو لإنهاء وقت التشغيل. وحدة التحكم

غير مزودة بخيار توصيل حاجز نهاية المسار. وقت التشغيل قابل للبرمجة حتى حد أقصى دقيقتين و 30 ثانية

لأن هذا الوقت هو وقت الأمان. يمكن أيضاً برمجة وقت الغلق

لاوتوماتيكي حتى حد أقصى 3 دقائق وضبط وقت الانتظار قبل

مواصله عملية الغلق بشكل أوتوماتيكي. إن جهاز

والزر Vario الإرسال الانضغاطي البديل يقومان بنفس الوظيفة إذا كان الباب

يفتح فإنه عند الضغط على جهاز الإرسال أو الزر

الانضغاطي البديل يتم إيقاف عملية الفتح؛ عند الضغط مرة أخرى فإن الباب يغلق وإذا ما

ضغطنا عليه مرة ثالثة فإنه يتوقف وفي النهاية إذا ما ضغطنا عليه مرة رابعة يبدأ

من جديد وهكذا. **تحديد الخيارات** اختيار عداد الوقت / الغلق 11 الذاتي: غلق "ON" تشغيل أوتوماتيكي عند محدد للوقت. أوتوماتيكي "OFF" إيقاف غير مفعّل.

## الوصف

لوحة تحكم الكتروني للأبواب الالتفافية متوافقة مع أجهزة Vario الإرسال الراديو Secure.

حماية مدخل التغذية والمحرك عن طريق مصهر كهربي للشبكة led مؤس AF 2,3 مدخل الزر الانضغاطي البديل وتلامسات الأمان.

## التركيب

قبل البدء في عملية تركيب المنتج، تحقق من فصل التغذية التشغيلية.

**وصف أطراف التوصيل** القدرة الكهربائية: 1. طور التغذية الكهربائية 230 فولت تيار متردد

2. محايذ التغذية الكهربائية 230 فولت تيار متردد طرف تاريض التغذية

الكهربائية 4. طرف تاريض المحرك 5. محرك الغلق - 6. محرك الفتح - 7. عمومي المحرك -

8. الوامض 9. الوامض 10. التغذية التشغيلية 11. فولت تيار متردد 12. فولت تيار متردد

التحريك 12. حافة الأمان 13. تلامس الأمان 14. القدرة التناوبية للزر (N.O.) الانضغاطي البديل 15. عمومي التحريك





C-16C, Km.4 aptdo.1  
08272 Sant Fruitós de Bages  
Barcelona

[www.pujol-group.com](http://www.pujol-group.com)

A BRAND OF **SOMFY** GROUP