

# RP1 FDS/RP2 FDS

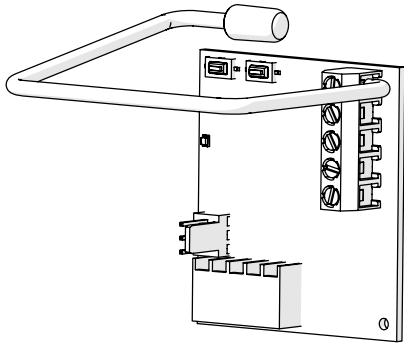

**IT** Il fabbricante, FAAC S.p.A. Soc. Unipersonale, dichiara che il ricetrasmittitore radio marca FAAC modello RP1 FDS/RP2 FDS è conforme alla direttiva 2014/53/EU. Il testo completo della dichiarazione di conformità UE è disponibile al seguente indirizzo Internet: <http://www.faac.biz/certificates>

## UTILIZZO PREVISTO

RP1 FDS/RP2 FDS è un dispositivo radio progettato per applicazioni in ambito di ingressi automatici veicolari e pedonali.

## LIMITI DI UTILIZZO

RP1 FDS/RP2 FDS può essere utilizzata solo con apparecchiature elettroniche FAAC dotate di apposito connettore per l'innesto della ricevente radio.

RP1 FDS/RP2 FDS è compatibile solo con il protocollo radio FAAC FDS.

## UTILIZZO NON CONSENTITO

È vietato un impiego diverso dall'utilizzo previsto.

<b>Frequenza:</b>	433.92, 868.35 MHz
<b>Canali in base al modello:</b>	1(RP1 FDS) / 2(RP2 FDS)
<b>Memoria:</b>	max 255 codici radio
<b>Temperatura ambiente di esercizio:</b>	-20°C - +55°C
<b>Potenza RF max:</b>	< 10 dBm (10 mW) e.r.p.

**EN** The manufacturer, FAAC S.p.A. Soc. Unipersonale, declares that the FAAC model RP1 FDS/RP2 FDS transceiver is in compliance with 2014/53/EU. The full text of the EU declaration of conformity is available at the following Internet address: <http://www.faac.biz/certificates>

## INTENDED USE

The RP1 FDS/RP2 FDS is a radio device designed for automatic vehicle and pedestrian entrance applications.

## LIMITATIONS OF USE

The RP1 FDS/RP2 FDS can only be used with FAAC electronic equipment fitted with a special connector for inserting the radio receiver.

RP1 FDS/RP2 FDS is only compatible with the FAAC FDS radio protocol.

## UNAUTHORISED USE

Uses other than the intended use are prohibited.

<b>Frequency:</b>	433.92, 868.35 MHz
<b>Channels according to the model:</b>	1(RP1 FDS) / 2(RP2 FDS)
<b>Memory:</b>	max 255 radio codes
<b>Ambient operating temperature:</b>	-20°C - +55°C
<b>RF power max:</b>	< 10 dBm (10 mW) e.r.p.

**FR** Le fabricant, FAAC S.p.A. Soc. Unipersonale, déclare que l'émetteur-récepteur radio de la marque FAAC modèle RP1 FDS/RP2 FDS est conforme à la directive 2014/53/EU. Le texte complet de la déclaration de conformité UE est disponible à l'adresse Internet suivante : <http://www.faac.biz/certificates>

## UTILISATION PRÉVUE

RP1 FDS/RP2 FDS est un dispositif radio conçu pour des applications dans le domaine des entrées automatiques de véhicules et piétonnes.

## LIMITES D'UTILISATION

RP1 FDS/RP2 FDS peut être exclusivement utilisé avec des appareillages électroniques FAAC dotés d'un connecteur spécifique pour l'embrayage du récepteur radio.

RP1 FDS/RP2 FDS n'est compatible qu'avec le protocole radio FAAC FDS.

## UTILISATION INTERDITE

Tout usage non prévu est interdit.

<b>Frequência:</b>	433.92, 868.35 MHz
<b>Canais suivant le modèle:</b>	1(RP1 FDS) / 2(RP2 FDS)
<b>Mémoire:</b>	max 255 codes radio
<b>Température ambiante d'utilisation:</b>	-20°C - +55°C
<b>RF power max:</b>	< 10 dBm (10 mW) e.r.p.

**DE** Der Hersteller FAAC S.p.A. Soc. Unipersonale erklärt hiermit, dass der Funk-Transceiver, Marke FAAC Modell RP1 FDS/RP2 FDS der Richtlinie 2014/53/EU entspricht. Der vollständige Text der EU-Konformitätserklärung ist unter der folgenden Internetadresse verfügbar: <http://www.faac.biz/certificates>

## VORGESEHENER GEBRAUCH

RP1 FDS/RP2 FDS ist ein Funkgerät, das für Anwendungen im Bereich der Automatiktüren für den Fahrzeug- und Personenverkehr bestimmt ist.

## VERWENDUNGSEINSCHRÄNKUNGEN

RP1 FDS/RP2 FDS kann nur mit elektronischen Ausrüstungen von FAAC verwendet werden, die über einen entsprechenden Stecker zur Verbindung des Funkempfängers verfügen.

RP1 FDS/RP2 FDS ist nur mit dem FDS Funkprotokoll von FAAC kompatibel.

## NICHT GESTATTETER GEBRAUCH

Jeder andere Einsatz als die bestimmungsgemäße Verwendung ist verboten.

<b>Frequenz:</b>	433.92, 868.35 MHz
<b>Kanäle je nach Modell:</b>	1(RP1 FDS) / 2(RP2 FDS)
<b>Speicher:</b>	max. 255 Funkcodes
<b>Betriebs-Raumtemperatur:</b>	-20°C - +55°C
<b>HF Leistung max:</b>	< 10 dBm (10 mW) e.r.p.

**ES** El fabricante, FAAC S.p.A. Soc. Unipersonale, declara que el transceptor de radio marca FAAC modelo RP1 FDS/RP2 FDS cumple con la directiva 2014/53/EU. El texto completo de la declaración de conformidad UE está disponible en la siguiente dirección de Internet: <http://www.faac.biz/certificates>

## USO PREVISTO

RP1 FDS/RP2 FDS es un dispositivo de radio diseñado para aplicaciones del ámbito de las entradas automáticas vehiculares y peatonales.

## LÍMITES DE USO

RP1 FDS/RP2 FDS únicamente puede ser utilizado con equipos electrónicos FAAC dotados del correspondiente conector para el interje del receptor de radio.

RP1 FDS/RP2 FDS es compatible solamente con el protocolo de radio FAAC FDS.

## USO NO PERMITIDO

Está prohibido un uso distinto del previsto.

<b>Frequencia:</b>	433.92, 868.35 MHz
<b>Canales en función del modelo:</b>	1(RP1 FDS) / 2(RP2 FDS)
<b>Memoria:</b>	max. 255 códigos radio
<b>Temperatura ambiente de funcionamiento:</b>	-20°C - +55°C
<b>Potencia RF máx:</b>	< 10 dBm (10 mW) e.r.p.

**NL** De fabrikant, FAAC S.p.A. Soc. Unipersonale, verklaart dat de radiozender merk FAAC model RP1 FDS/RP2 FDS overeenstemt met richtlijn 2014/53/EU. De volledige tekst van de EU-conformiteitsverklaring is beschikbaar op de volgende website: <http://www.faac.biz/certificates>

## BEVOEGD GEBRUIK

RP1 FDS/RP2 FDS is een radio-apparaat ontworpen voor toepassingen in de sector automatische toegangscontrole voor voertuigen en voetgangers.

## GEBRUIKSBEPERKINGEN

RP1 FDS/RP2 FDS kan alleen gebruikt worden met elektronische apparatuur van FAAC, voorzien van specifieke stekker voor de koppeling van de radio-ontvanger.

RP1 FDS/RP2 FDS alleen overeenkomt met het radioprotocol FAAC FDS.

## ONEIGENLIJK GEBRUIK

Elk ander dan het beoogde gebruik is verboden.

<b>Frequente:</b>	433.92, 868.35 MHz
<b>Kanalen, afhankelijk van het model:</b>	1(RP1 FDS) / 2(RP2 FDS)
<b>Geheugen:</b>	max 255 radiocodes
<b>Bedrijfstemperatuur:</b>	-20°C - +55°C
<b>RF-Vermogen max:</b>	< 10 dBm (10 mW) e.r.p.

**RU** Изготовитель FAAC S.p.A. Soc. Unipersonale заявляет, что радиоприемник и радиопередатчик марки FAAC модели RP1 FDS/RP2 FDS отвечает требованиям директивы 2014/53/EU. Полный текст декларации соответствия ЕС находится в Интернете по адресу: <http://www.faac.biz/certificates>

## НАЗНАЧЕНИЕ

RP1 FDS/RP2 FDS это радиостройство, предназначенное для использования на автоматических въездах транспортных средств и прохода пешеходов.

## ОГРАНИЧЕНИЯ ИСПОЛЬЗОВАНИЯ

RP1 FDS/RP2 FDS можно использовать только с электронными устройствами FAAC, оснащенными специальным разъемом для подключения радиоприемника.

RP1 FDS/RP2 FDS совместим только с протоколами радиосвязи FAAC FDS.

## НЕДОПУСТИМОЕ ИСПОЛЬЗОВАНИЕ

Запрещается использование не по назначению.

<b>Частота:</b>	433.92, 868.35 MHz
<b>Каналы с учетом модели:</b>	1(RP1 FDS) / 2(RP2 FDS)
<b>Память:</b>	до 255 радиокодов
<b>Рабочая температура окружающей среды:</b>	Минус 20-55°C
<b>Мощность P4 Макс:</b>	< 10 dBm (10 mW) e.r.p.

**PL** Producent, FAAC S.p.A. Soc. Unipersonale, deklaruje, że nadajnik-odbiornik radiowy marki FAAC model RP1 FDS/RP2 FDS jest zgodny z dyrektywą 2014/53/EU. Pełny tekst deklaracji zgodności WE jest dostępny na stronie: <http://www.faac.biz/certificates>

## PRZEWDZIANE UŻYCI

RP1 FDS/RP2 FDS to odbiornik radiowy zaprojektowany do zastosowania w zakresie automatycznych wjazdów i wejść dla pieszych.

## LIMITY UŻYTKOWANIA

RP1 FDS/RP2 FDS może być stosowany wyłącznie z urządzeniami elektronicznymi firmy FAAC wyposażonymi w odpowiednie złącze umożliwiające podłączenie odbiornika radiowego.

RP1 FDS/RP2 FDS jest kompatybilny tylko z protokołem radiowym FAAC FDS.

## UŻYCI NIEZDOWOLONE

Zabrania się użytkowania innego niż przewidziane.

<b>Częstotliwość:</b>	433.92, 868.35 MHz
<b>Kanäle w zależności od modelu:</b>	1(RP1 FDS) / 2(RP2 FDS)
<b>Pamięć:</b>	maks. 255 kodów radiowych
<b>Temperatura otoczenia podczas pracy:</b>	-20°C - +55°C
<b>Moc RF maks:</b>	< 10 dBm (10 mW) e.r.p.

**SV** Tillverkaren, FAAC S.p.A. Soc. Unipersonale, försäkrar att radiosändtagaren märkte FAAC modell RP1 FDS/RP2 FDS överensstämmer med direktivet 2014/53/EU. Den fullständiga texten med EU-försäkringen om överensstämmelse finns tillgänglig på följande webbadress: <http://www.faac.biz/certificates>

## FÖRUTSEDD ANVÄNDNING

RP1 FDS/RP2 FDS är en radioenhet konstruerad för användning inom tillämpningsområdet för automatiska fordons- och fötgångaröppningar.

## ANVÄNDNINGSBEGRENSNINGAR

RP1 FDS/RP2 FDS kan endast användas med elektroniska utrustningar FAAC som har avsedd kontakt för koppling av radiomottagaren.

RP1 FDS/RP2 FDS är endast kompatibel med radioprotokollet FAAC FDS.

## EJ TILLÅTEN ANVÄNDNING

Det är förbjudet att använda produkten på sätt som skiljer sig från den förutsedda användningen.

<b>Frekvens:</b>	433.92, 868.35 MHz
<b>Kanaler beroende på modell:</b>	1 (RP1 FDS)/2 (RP2 FDS)
<b>Minne:</b>	max. 255 radiokoder
<b>Driftstemperatur:</b>	-20°C - +55°C
<b>Effekt RF max:</b>	< 10 dBm (10 mW) e.r.p.

**PT** O fabricante, FAAC S.p.A. Soc. Unipersonale, declara que o receptor/transmissor de rádio da marca FAAC modelo RP1 FDS/RP2 FDS está de acordo com a diretiva 2014/53/EU. O texto completo da declaração de conformidade da UE está disponível no seguinte endereço da Internet: <http://www.faac.biz/certificates>

## USO PREVISTO

RP1 FDS/RP2 FDS é um dispositivo de rádio projetado para aplicações no âmbito das entradas automáticas de veículos e pedestres.

## LIMITES DE USO

RP1 FDS/RP2 FDS pode ser usado somente com equipamentos eletrônicos FAAC equipados com um conector próprio para o encaixe do receptor de rádio.

RP1 FDS/RP2 FDS só é compatível com o protocolo de rádio FAAC FDS.

## USO NÃO PERMITIDO

É proibida uma utilização diferente daquela prevista.

<b>Frequência:</b>	433.92, 868.35 MHz
<b>Canais baseados no modelo:</b>	1(RP1 FDS) / 2(RP2 FDS)
<b>Memória:</b>	max. 255 códigos de rádio
<b>Temperatura ambiente de exercício:</b>	-20°C - +55°C
<b>Potência RF máx:</b>	< 10 dBm (10 mW) e.r.p.

**ZH** 制造商 FAAC S.p.A. Soc. Unipersonale 特此声明, FAAC 品牌的 RP1 FDS/RP2 FDS 无线电收发器符合 2014/53/EU 条例。有关欧盟标准符合性声明的全本, 请访问下述网站: <http://www.faac.biz/certificates>

## 预期用途

RP1 FDS/RP2 FDS 是一款设计用于机动车和人行道自动道闸的无线电控制装置。

## 限制用途

RP1 FDS/RP2 FDS 仅可与配备有无线电接收器专用接口的 FAAC 品牌电子设备配合使用。

RP1 FDS/RP2 FDS 只与 FAAC FDS 无线电协议兼容。

## 不当使用

严禁以不符合设计用途的方式使用本产品。

<b>频率:</b>	433.92, 868.35 MHz
<b>产品基础频道:</b>	1(RP1 FDS) / 2(RP2 FDS)
<b>存储器:</b>	最多 255 个编码
<b>工作时的环境温度:</b>	-20~+55°C
<b>波坦察射頻最大:</b>	< 10 dBm (10 mW) e.r.p.

FAAC S.p.A. Soc. Unipersonale, التصريح الشركة المصنعة, بأن جهاز الإرسال والاستقبال اللاسلكي ماركة FAAC النموذج RP2 FDS/RP1 FDS مطابق للتوجيه 2014/53/EU. يمكن الحصول على النص الكامل لإقرار المطابقة لتوجيهات الاتحاد الأوروبي عن طريق عنوان الإنترنت التالي: <http://www.faac.biz/certificates>

الاستخدام المسموح به  
RP2 FDS/RP1 FDS هو جهاز لاسلكي مُصمم للاستخدام في الأماكن التي تحتوي على مداخل آلية للمركبات والمشاة.

الحدود المسموح بها  
يمكن استخدام RP2 FDS/RP1 FDS فقط مع الأجهزة الإلكترونية المزودة بموصل خاص للاقتراع بجهاز الاستقبال اللاسلكي FAAC FDS.

<b>الاستخدام غير المسموح به</b>	يجوز أي استخدام آخر غير الاستخدام المنصوص عليه.
<b>التردد:</b>	433.92 - 868.35 ميجاهرتز
<b>القنوات وفقاً للموديل:</b>	1 (RP1 FDS) / 2 (RP2 FDS)
<b>الذاكرة:</b>	255 رمز لاسلكي كحد أقصى
<b>درجة حرارة مكان التشغيل:</b>	-20° مئوية - +55° مئوية
<b>القدرة اللاسلكية:</b>	< 10 dBm (10 mW) e.r.p >

Collegamento antenna esterna. Podłączenie anteny zewnętrznej.  
External antenna connection. Podłączenie anteny zewnętrznej.  
Connexion antenne externe. Harici anten bağlantisı.  
Anschluss über externe Antenne. Ligação da antena externa.  
Conexión antena externa. 外置天线连接.  
Aansluiting externe antenne. التوصيل بهوائي خارجي.

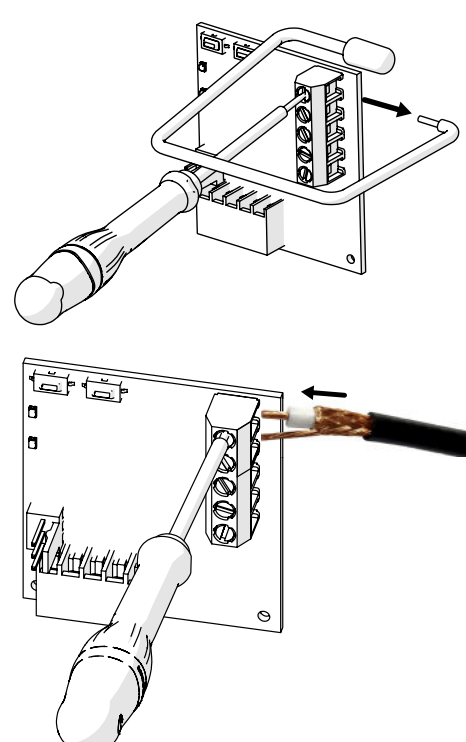

FAAC S.p.A. Soc. Unipersonale  
Via Calari, 10 - 40069 Zola Predosa BOLOGNA - ITALY  
Tel. +39 051 61724 - Fax +39 051 09 57 820  
[www.faac.it](http://www.faac.it) - [www.faac technologies.com](http://www.faac technologies.com)

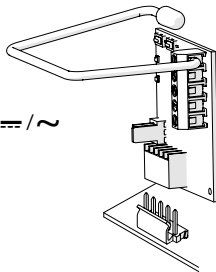
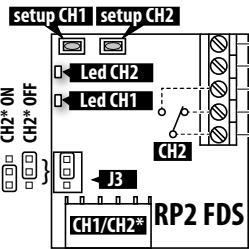
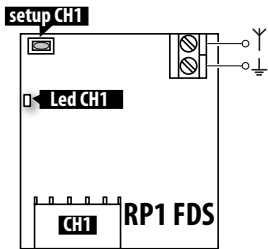

**IT DESCRIZIONE** I radiocomandi memorizzati nel canale 1 (CH1) attivano l'uscita open-collector del connettore rapido. I radiocomandi memorizzati nel canale 2 (CH2) attivano l'uscita relè in uscita. Per le schede predisposte, si può abilitare il canale 2 anche per l'uscita open-collector del connettore rapido mediante il ponticello J3. Dopo la programmazione, l'accensione del led indica l'attivazione del canale al riconoscimento di un codice radio.

**PROGRAMMAZIONE** I pulsanti "setup CH1" e "setup CH2" memorizzano i radiocomandi rispettivamente per il canale 1 e, solo il modello RP2 FDS, per il canale 2. 1) Premere il tasto sulla ricevente, il led relativo comincia a lampeggiare lentamente di rosso, 2) Sul radiocomando premere e rilasciare il pulsante che si vuole iscrivere, 3) Se la procedura va a buon fine sulla ricevente il led si accende fisso per 2s e il led sul radiocomando lampeggia verde/rosso, 4) Sulla ricevente il led continua a lampeggiare fino al raggiungimento del timeout (20s) o fino alla nuova pressione del pulsante. Ogni radiocomando memorizzato fa ripartire il timeout. Radiocomandi successivi al primo possono essere iscritti sia effettuando la procedura di self learning con un radiocomando già memorizzato sia ripetendo la procedura sopra.

**CANCELLAZIONE DELLA MEMORIA** Questa operazione rimuove tutti i radiocomandi memorizzati da ogni canale. Premere e mantenere premuto il pulsante "setup CH1", il led del canale inizia a lampeggiare (lampeggio lento inizialmente, poi più rapido). Attendere che il led si accenda fisso e rilasciare il pulsante. La stessa operazione può essere effettuata con il pulsante "setup CH2".

**EN DESCRIPTION** The radio controls memorised on channel 1 (CH1) activate the open-collector output on the rapid connector. The radio controls memorised on channel 2 (CH2) activate the relay output on the terminal board. On some boards, channel 2 can also be enabled for the open-collector output on the rapid connector using jumper J3. After setup, the LED lights up to indicate that the channel is enabled to recognise a radio code.

**PROGRAMMING** The "setup CH1" and "setup CH2" buttons memorise the radio controls for channel 1 and channel 2 (only for model RP2 FDS), respectively.

1) Press the button on the receiver, the relative LED starts to flash slowly red, 2) Press and release the button on the radio control that you wish to register on the radio control, 3) If the procedure is completed successfully, the LED on the receiver lights up steadily for 2s and the LED on the radio control flashes green/red, 4) The LED on the receiver continues to flash until the timeout is reached (20s) or until the button is pressed again. Each memorised radio control restarts the timeout. Subsequent radio controls can be registered either by carrying out the self-learning procedure, using a radio control that has already been memorised or by repeating the above procedure.

**CLEARING THE MEMORY** This removes all the memorised radio controls from every channel. Press and hold the "setup CH1" button, the LED of the channel starts to flash (slowly at first, then more quickly). Wait until the LED lights up steadily and release the button. The same procedure can be carried out with the "setup CH2" button.

**FR DESCRIPTION** Les radio-commandes mémorisées dans le canal 1 (CH1) activent la sortie open-collector du connecteur rapide. Les radio-commandes mémorisées dans le canal 2 (CH2) activent la sortie à relais sur le bornier. Pour les cartes disposées, le canal 2 peut également être activé pour la sortie open-collector du connecteur rapide au moyen du cavalier J3. Après la programmation, la LED s'allume pour indiquer l'activation du canal à la reconnaissance d'un code radio.

**PROGRAMMATION** Les boutons « setup CH1 » et « setup CH2 » mémorisent les radio-commandes respectivement pour le canal 1 et, uniquement le modèle RP2 FDS, pour le canal 2.

1) Appuyer sur la touche du récepteur, la LED correspondante commence à clignoter lentement en rouge, 2) Sur la radio-commande, appuyer et relâcher le bouton que l'on souhaite enregistrer, 3) Si la procédure réussit sur le récepteur, la LED s'allume sans clignoter pendant 2 sec. et la LED de la radio-commande clignote en vert/en rouge, 4) Sur le récepteur, la LED continue à clignoter jusqu'à ce que le timeout (20 sec.) soit atteint ou jusqu'à ce que la touche soit de nouveau enfoncée. Chaque radio-commande mémorisée relance le timeout.

Les radio-commandes suivantes à la première peuvent être enregistrées soit en effectuant la procédure d'auto-apprentissage avec une radio-commande déjà mémorisée, soit en répétant la procédure ci-dessus.

**EFFACEMENT DE LA MÉMOIRE** Cette opération supprime de chaque canal toutes les radio-commandes mémorisées. Maintenir le bouton « setup CH1 » enfoncé, la LED du canal se met à clignoter (clignotement lent d'abord, puis plus rapide). Attendre que la LED s'allume sans clignoter et relâcher le bouton. La même opération peut être effectuée avec le bouton « setup CH2 ».

**DE BESCHREIBUNG** Die im Kanal 1 (CH1) gespeicherten Funksteuerungen aktivieren den Ausgang Open Collector des Schnellsteckers. Die im Kanal 2 (CH2) gespeicherten Funksteuerungen aktivieren den Relais-Ausgang auf der Klemmleiste. Bei den vorbereiteten Karten kann der Kanal 2 auch für den Ausgang Open Collector des Schnellsteckers mittels Überbrückung J3 aktiviert werden. Nach der Programmierung weist das Aufleuchten der LED auf die Aktivierung des Kanals für die Erkennung eines Funkcodes hin.

**PROGRAMMIERUNG** Die Tasten „setup CH1“ und „setup CH2“ speichern die Funksteuerungen jeweils für den Kanal 1 und nur beim Modell RP2 FDS für den Kanal 2.

1) Die Taste auf dem Empfänger drücken, die entsprechende LED beginnt langsam rot zu blinken, 2) Auf der Fernbedienung die Taste drücken, die angemeldet werden soll, und wieder loslassen, 3) Wenn der Vorgang auf dem Empfänger erfolgreich war, leuchtet die LED 2 Sekunden lang dauerhaft und die LED auf der Fernbedienung blinkt grün/rot, 4) Auf dem Empfänger blinkt die LED weiter, bis der Timeout erreicht ist (20 Sekunden) oder bis die Taste erneut gedrückt wird. Mit jeder gespeicherten Funksteuerung wird der Timeout neu gestartet. Nachfolgende Funksteuerungen können entweder durch die Durchführung des Selbstlernverfahrens mit einer bereits gespeicherten Funksteuerung oder durch Wiederholung des oben beschriebenen Verfahrens gespeichert werden.

**LÖSCHEN DER SPEICHERUNGEN** Dieser Vorgang löscht alle gespeicherten Funksteuerungen aus jedem Kanal. Die Taste „setup CH1“ drücken und gedrückt halten, die LED des Kanals beginnt zu blinken (erst langsam und dann immer schneller). Abwarten, bis die LED dauerhaft aufleuchtet, und dann die Taste loslassen. Derselbe Vorgang muss mit der Taste „setup CH2“ wiederholt werden.

**ES DESCRIPCIÓN** Los controles remotos memorizados en el canal 1 (CH1) activan la salida "open-collector" del conector rápido. Los controles remotos memorizados en el canal 2 (CH2) activan la salida relé en la regleta de bornes. Para las tarjetas ya listas, se puede habilitar también el canal 2 para la

salida "open-collector" del conector rápido mediante el puente J3. Tras la programación, el led encendido indica la activación del canal cuando reconoce un código de radio.

**PROGRAMACIÓN** Los botones "setup CH1" y "setup CH2" memorizan los controles remotos para el canal 1 y, solo en el modelo RP2 FDS, para el canal 2 respectivamente.

1) Pulsar la tecla en el receptor, el LED correspondiente empieza a parpadear lentamente en rojo, 2) En el control remoto pulsar y soltar el botón que desea registrar, 3) Si el procedimiento se realiza con éxito en el receptor el LED se ilumina fijo durante 2s y el LED del control remoto parpadea en verde/rojo, 4) En el receptor el LED sigue parpadeando hasta que se alcanza el tiempo de espera (20s) o hasta que se vuelve a pulsar el botón. Cada control remoto almacenado reinicia el tiempo de espera.

Los siguientes control remoto pueden registrarse realizando el procedimiento de autoaprendizaje con un comando de radio ya almacenado o repitiendo el procedimiento anterior.

**ELIMINACIÓN DE LA MEMORIA** Esta operación borra todos los controles remotos memorizados en cada canal. Presionar y mantener pulsado el botón "setup CH1"; el led del canal empieza a parpadear (parpadeo lento al principio y más rápido después). Esperar a que el led se encienda de manera permanente y soltar el botón. Puede realizarse la misma operación con el botón "setup CH2".

**NL OMSCHRIJVING** De op kanaal 1 (CH1) gememoriseerde afstandsbedieningen activeren de uitgang open-collector van de snelstecker. De op kanaal 2 (CH2) gememoriseerde afstandsbedieningen activeren de relaisuitgang in de klemmenstrook. Voor de daarvoor voorbereide kaarten kan kanaal 2 ook geactiveerd worden voor de uitgang open-collector van de snelstecker door middel van jumper J3. Na de programmering geeft het gaan branden van de led de activering van het kanaal aan bij de herkenning van een radiocode.

**PROGRAMMERING** De knoppen "setup CH1" en "setup CH2" memoriseren de afstandsbedieningen respectievelijk voor kanaal 1 en, alleen voor model RP2 FDS, voor kanaal 2.

1) Druk op de knop op de ontvanger, de bijbehorende led begint langzaam rood te knipperen, 2) Druk op de afstandsbediening op de knop die u wilt registreren, 3) Als de procedure op de ontvanger succesvol is, brandt de led gedurende 2 sec. continu en knippert de led op de afstandsbediening groen/rood, 4) Op de ontvanger blijft de led knipperen totdat de time-out is bereikt (20s) of totdat de knop opnieuw wordt ingedrukt. Elke opgeslagen afstandsbediening herstart de time-out.

Hierna volgt de afstandsbedieningen kunnen worden ingevoerd door de zelfleerprocedure uit te voeren met een reeds opgeslagen afstandsbediening of door de bovenstaande procedure te herhalen.

**HET GEHEUGEN WISSEN** Deze handeling verwijdert alle gememoriseerde afstandsbedieningen voor elk kanaal. Houd de knop "setup CH1" ingedrukt: de led van het kanaal gaat knipperen (eerst langzaam en dan snel). Wacht tot de led vast brandt en laat de knop dan los. Dezelfde handeling kan worden uitgevoerd met knop "setup CH2".

**RU ОПИСАНИЕ** Пульты, записанные в канале 1 (CH1), активируют выход с открытым коллектором быстрого разъема. Пульты, записанные в канале 2 (CH2), активируют выход реле в клеммнике. Для подготовленных плат можно активировать канал 2 и для выхода с открытым коллектором быстрого разъема, используя перемычку J3. После программирования активация канала, признавшего радиокод, будет указываться загоранием светодиода.

**ПРОГРАММИРОВАНИЕ** Кнопки setup CH1 (настройка канала 1) и setup CH2 (настройка канала 2) записывают в память пульты соответственно для канала 1 и только для модели RP2 FDS для канала 2.

1) Нажмите кнопку на приемнике, соответствующий светодиод начнет медленно мигать красным цветом, 2) На пульте дистанционного управления нажмите и отпустите кнопку, которую необходимо зарегистрировать, 3) Если процедура прошла успешно, светодиод на приемнике включится постоянным светом на 2 с, а светодиод на ПДУ замигает зеленым/красным цветом, 4) На приемнике светодиод будет продолжать мигать до истечения тайм-аута (20 с) или до повторного нажатия кнопки. Каждый сохраненный ПДУ перезапускает тайм-аут.

ПДУ, следующие за первым, могут быть зарегистрированы либо путем выполнения процедуры самообучения с уже сохраненным пультом, либо путем повторения вышеописанной процедуры.

**УДАЛЕНИЕ ИЗ ПАМЯТИ** Данное действие позволяет удалить все пульты, записанные в каждом канале. Нажмите и удерживайте кнопку setup CH1 (настройка канала 1) до тех пор, пока светодиод не начнет мигать (сначала медленно, а потом быстро). Перед тем как отпустить кнопку, подождите, пока светодиод не перестанет мигать. То же самое выполните с кнопкой setup CH2 (настройка канала 2).

**PL OPIS** Piloty zapisane w pamięci kanału 1 (CH1) uaktywniają wyjście typu open-collector zzybkożączka. Piloty zapisane w pamięci kanału 2 (CH2) uaktywniają wyjście przełącznikowe w listwie zaciskowej. W przypadku odpowiednio przystosowanych centrali kanał 2 można włączyć również dla wyjścia open-collector zzybkożączka za pomocą mostka J3. Po zaprogramowaniu zaświecenie się diody oznacza aktywację kanału do rozpoznawania kodu radiowego.

**PROGRAMOWANIE** Przyciski „setup CH1” i „setup CH2” służą do zapisywania w pamięci pilotów odpowiednio dla kanału 1 oraz – wyłącznie w modelu RP2 FDS, – dla kanału 2.

1) Naciśnięcie przycisku na odbiorniku, odpowiednia dioda LED zaczyna powoli migać na czerwono, 2) Na sterowniku radiowym nacisnąć i zwolnić przycisk, który chce się zapisać, 3) Jeśli procedura się powiedzie na odbiorniku dioda LED zaświeci się na stałe przez 2s, a dioda LED na sterowniku radiowym miga na zielono/czerwono, 4) Na odbiorniku dioda LED nadal miga, aż do osiągnięcia limitu czasu (20s) lub do ponownego naciśnięcia przycisku. Każdy zapisany sterownik radiowy ponownie uruchamia limit czasu.

Kolejne sterowniki radiowe można zapisać albo poprzez wykonanie procedury samouczenia z już zapisanym sterownikiem radiowym, albo poprzez powtórzenie powyższej procedury.

**KASOWANIE PAMIĘCI** Czynność ta powoduje usunięcie wszystkich sterowników radiowych zapisanych przez każdy kanał. Naciśnięcie i przytrzymanie przycisku „setup CH1”, dioda w kanale zaczyna migać (początkowo miga powoli, a następnie coraz szybciej). Początek, aż dioda będzie świecić światłem stałym i zwolnić przycisk. Tę samą czynność można wykonać za pomocą przycisku „setup CH2”.

**SV BESKRIVNING** Fjärrkontrollerna som lagrats i kanal 1 (CH1) aktiverar utgången open-collector för snabbkontakten. De lagrade fjärrkontrollerna i kanal 2 (CH2) aktiverar reläutgången i kopplingsplinten. För förberedda kort kan kanal 2 aktiveras även för utgången open-collector för snabbkontakten via bygeln J3. Efter programmeringen indikerar tändningen av lysdioden att kanalen aktiveras för igenkännande av en radiokod.

**PROGRAMMERING** Knapparna "setup CH1" och "setup CH2" lagrar fjärrkontrollerna respektive för kanal 1 och, endast model RP2 FDS, för kanal 2.

1) Tryck på knappen på mottagaren, den berörda lysdioden börjar blinka långsamt med rött sken. 2) På fjärrkontrollen trycker du på och släpper upp knappen du vill registrera. 3) Om proceduren lyckas på mottagaren tänds lysdioden med fast sken i två sekunder och lysdioden på fjärrkontrollen blinkar med grönt/rött sken. 4) På mottagaren fortsätter lysdioden att blinka tills timeout uppnås (20 sek) eller tills knappen trycks ned igen. Alla fjärrkontroller som lagrats gör att timeout startas om.

Fjärrkontroller efter den första kan registreras både genom att utföra proceduren för självinläring med en lagrad fjärrkontroll eller genom att upprepa proceduren ovan.

**RADERING AV MINNE** Detta moment tar bort alla radiokontroller som lagrats från alla kanaler. Tryck på och håll intryckt knappen "setup CH1", lysdioden för kanalen börjar blinka (långsam blinkning till att börja med och sedan snabbare). Vänta tills lysdioden tänds med fast sken och släpp upp knappen. Samma moment kan utföras med knappen "setup CH2".

**PT DESCRICÃO** Os rádio-controles memorizados no canal 1 (CH1) ativam a saída open-collector do conector rápido. Os rádio-controles memorizados no canal 2 (CH2) ativam a saída do relé na placa de terminais. Para as placas instaladas, é possível ativar o canal 2 também para a saída open-collector do conector através da ponte J3. Após a programação, o acendimento do led indica a ativação do canal no reconhecimento de um código de rádio.

**PROGRAMAÇÃO** Os botões "setup CH1" e "setup CH2" memorizam os rádio-controle respectivamente para o canal 1 e, só o modelo RP2 FDS, para o canal 2.

1) Pressionar a tecla no receptor, o led respectivo começa piscando lentamente com luz vermelha, 2) No rádio-controle, pressionar e soltar o botão que se pretende ativar, 3) Se o procedimento estiver correto no receptor, o led acende com luz fixa durante 2 segundos e o led no rádio-controle pisca com luz verde/vermelha, 4) No receptor, o led continua a piscar até alcançar o tempo limite (20s) ou até pressionar novamente o botão. Cada rádio-controle memorizado faz reiniciar o tempo limite. Os rádio-controles sucessivos ao primeiro podem ser inscritos realizando o procedimento de self learning com um rádio-controle já memorizado ou repetindo o procedimento acima.

**CANCELAMENTO DA MEMÓRIA** Esta operação remove todos os rádio-controles memorizados para cada canal. Pressionar e segurar o botão "setup CH1", o led do canal começa a piscar (início pisca lentamente e depois, mais rápido). Esperar até que o led se acenda de modo fixo e soltar o botão. A mesma operação pode ser realizada com o botão "setup CH2".

**ZH 描述** 频道1(CH1)中存储的无线电指令负责激活快速连接器OC门输出。频道2(CH2)中存储的无线电指令负责激活快速连接器继电器的输出。针对预先安装好的控制板，本装置可以启动频道2，通过J3跳线激活快速连接器的OC门输出。编程结束后，LED指示灯点亮即代表启用可识别无线电代码的频道。

**编程** "setup CH1" 和 "setup CH2" 按钮负责保存频道1内相应的无线电指令，而在RP2 FDS型装置中，仅负责保存频道2的无线电指令。

1) 按下接收机上的按钮，相应的LED灯开始缓慢闪烁红色，2) 在无线电控制上，按下并松开你想要注册的按钮，3) 如果接收机上的程序成功，LED灯常亮2秒，无线电控制上的LED灯闪烁绿光/红光，4) 在接收机上，LED灯继续闪烁，直到超时(20秒)或再次按下按钮为止。每个存储的无线电控制都会重新启动超时。在第一个无线电控制之后的无线电控制可以通过执行已经存储的无线电控制的学习程序或重复上述程序来注册。

**清除内存** 本操作可以删除每个频道中已存储的所有无线电指令。点击并长按 "setup CH1" 按钮，相应频道的LED指示灯开始闪烁(慢速闪烁，而后快速闪烁)。等待并确认LED指示灯常亮，而后松开按钮。操纵 "setup CH2" 按钮可执行同样的操作。

**AR الوصف** أجهزة التحكم الاسلاك المخزنة في القناة 1 (CH1) تنشط مخرج المفتوح الخاص بالوصل السريع. أجهزة التحكم الاسلاك المخزنة في القناة 2 (CH2) تنشط مخرج المفتوح الخاص بالوصل السريع. بالنسبة للطبقات المحيطة، من الممكن تأهيل القناة 2 أيضاً لمخرج المجمع-المفتوح الخاص بالوصل السريع عن طريق الجسر J3. بعد البرمجة، تشير إضاءة الليد إلى تنشيط القناة عند التعرف على رمز الاسلاك.

**البرمجة** "setup CH1" و "setup CH2" أزرار مسؤولة عن حفظ القناة 1 في الذاكرة. في نموذج RP2 FDS، مسؤولة عن حفظ القناة 2 أيضاً. 1) اضغط على المفتاح الموجود على جهاز الاستقبال، ستبدأ لمبة الليد الخاصة به في الوميض ببطء باللون الأحمر، 2) على جهاز التحكم الاسلاك اضغط على الزر الذي ترغب في تسجيله ثم اتركه، 3) إذا نجح الإجراء على جهاز التحكم الاسلاك، تضيء لمبة الليد بشكل ثابت لمدة ثابتة وتوميض لمبة الليد الموجودة على جهاز التحكم الاسلاك باللون الأخضر/الاحمر، 4) على جهاز الاستقبال تستمر لمبة الليد في الوميض حتى انتهاء المهلة (20 ثانية) أو حتى الضغط مجدداً على الزر. يقوم كل جهاز تحكم اسلاك مخزن بإعادة تشغيل المهلة.

يمكن استخدام أجهزة التحكم الاسلاك التي تلي الجهاز الأول سواء عن طريق تنفيذ اجراء التعليم الذاتي باستعمال جهاز تحكم اسلاك مخزن بالفعل أو عن طريق تكرار الاجراء الوارد اعلاه. **مسح الذاكرة** تزيل هذه العملية كافة أجهزة التحكم الاسلاك المخزنة في قناة. اضغط بالضغط على زر "setup CH1"، تبدأ لمبة الليد الخاصة بالقناة في الوميض (في البداية ووميض بطيء، ثم ووميض سريع). انتظر حتى تضيء لمبة الليد بشكل ثابت وأبعد ترك الزر. يمكن تنفيذ نفس العملية مع الزر "setup CH2".



**FR**  
Cet appareil se recycle  
À DÉPOSER EN MAGASIN  
OU  
À DÉPOSER EN DÉCHÈTERIE



Points de collecte sur [www.quefairedeemsdechets.fr](http://www.quefairedeemsdechets.fr)  
Privilégiez la réparation ou le don de votre appareil !