

FA01497M4A

CE
EAC

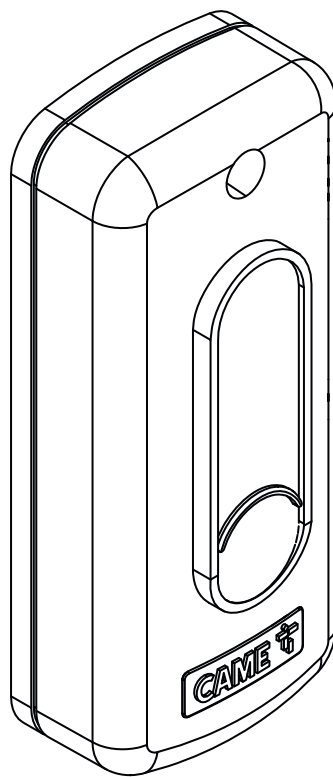

806SL-0370

- | | |
|----|----------|
| IT | Italiano |
| EN | English |
| FR | Français |
| RU | Русский |

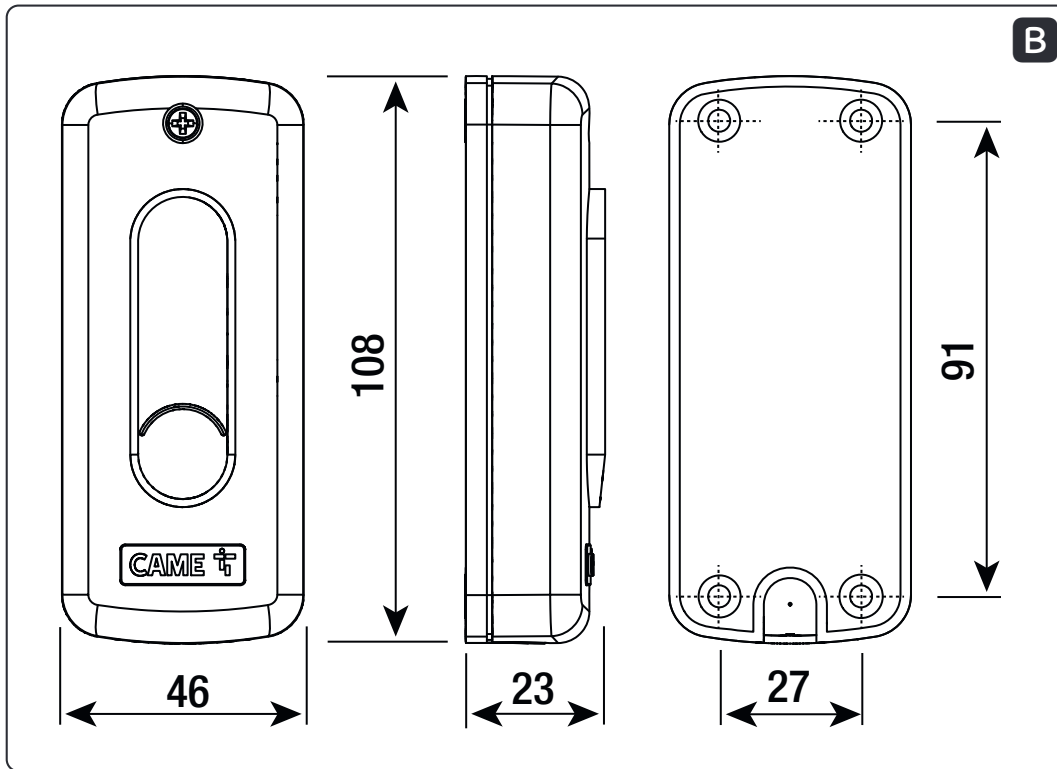
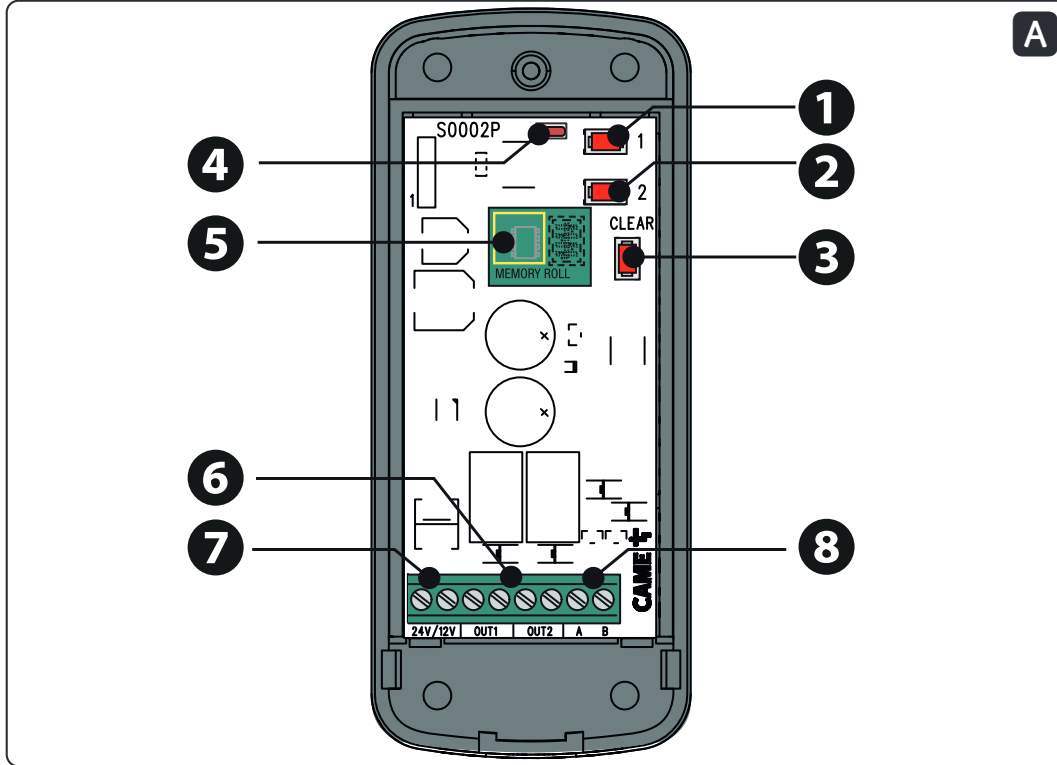

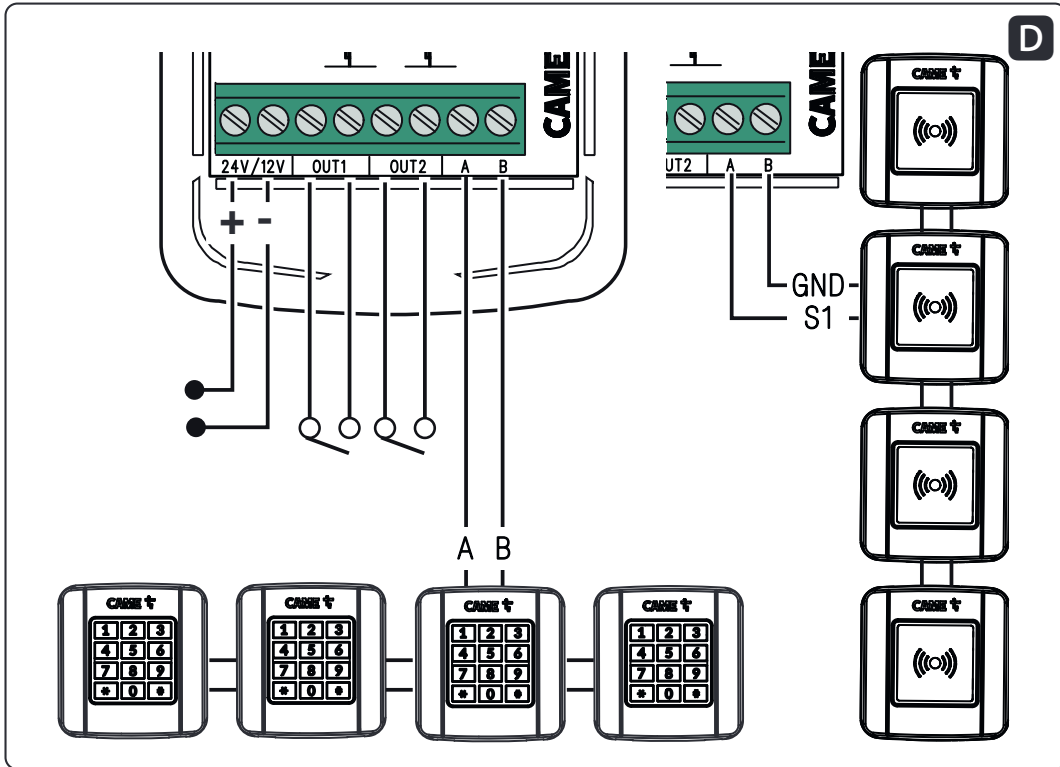
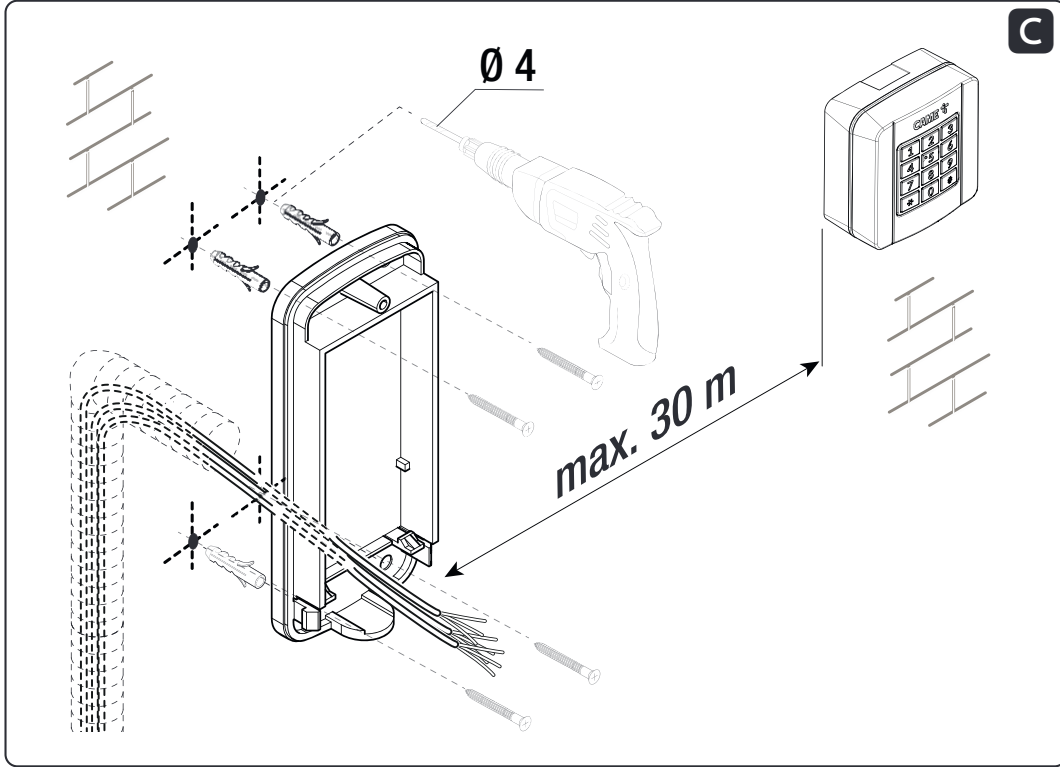



Po.	Nome / First name / Nom / Имя
1	
2	
3	
4	
5	
6	
7	
8	
9	
10	
11	
12	
13	
14	
15	
16	
17	
18	
19	
20	
21	
22	
....	
250	

Instructions générales

Consulter le mode d'emploi. • Lire attentivement les instructions avant de commencer l'installation et d'effectuer les interventions comme indiqué par le fabricant. • L'installation, la programmation, la mise en service et l'entretien doivent être effectués par du personnel qualifié et dans le plein respect des normes en vigueur. • Porter des vêtements et des chaussures antistatiques avant d'intervenir sur la carte électronique. • Ce produit ne devra être destiné qu'à l'utilisation pour laquelle il a été expressément conçu et toute autre utilisation est à considérer comme dangereuse. • Le fabricant décline toute responsabilité en cas d'éventuels dommages provoqués par des utilisations impropres, incorrectes et déraisonnables. • Vérifier également les instructions fournies dans les manuels d'installation et d'utilisation de l'automatisme auquel le produit est associé. • Afin d'éviter tout contact accidentel avec des parties sous tension, repositionner le boîtier externe de l'automatisme après avoir connecté le produit. • Lors de l'utilisation du produit, ne pas laisser les personnes, y compris les enfants, s'approcher de l'automatisme et de la zone de manœuvre. • Ne pas utiliser le produit en présence de conditions météorologiques défavorables. • Le fabricant, CAME S.p.A., déclare que le produit décrit dans ce manuel est conforme à la Directive 2014/53/UE. - Le texte intégral de la déclaration de conformité UE est disponible sur Internet à l'adresse suivante : **www.came.com**

MISE AU REBUT ET ÉLIMINATION - Les composants de l'emballage (carton, plastique, etc.) sont assimilables aux déchets urbains solides. Les composants du produit (métal, cartes électroniques, batteries, etc.) doivent être triés et différenciés. Pour les modalités d'élimination, vérifier les normes en vigueur sur le lieu d'installation.

NE PAS JETER DANS LA NATURE !

Le contenu de ce manuel est susceptible de subir des modifications à tout moment et sans aucun préavis.

Les dimensions sont exprimées en millimètres, sauf indication contraire.

Les illustrations de ce manuel ne sont fournies qu'à titre purement indicatif.

Description

S0002P - Carte de commande bicanal d'extérieur IP54 12 - 24 VAC - DC pour claviers et transpondeur.

Description des parties **A**

- ① Touche de mémorisation du code pour le canal 1 (OUT1)
- ② Touche de mémorisation du code pour le canal 2 (OUT2)
- ③ Touche de suppression de tous les codes
- ④ Voyant de signalisation
- ⑤ Carte d'expansion
- ⑥ Bornier pour sortie canaux OUT1 et OUT2
- ⑦ Bornes pour l'alimentation
- ⑧ Borne de connexion des accessoires

Dimensions **B**

Installation **C**

Fixer le boîtier de la carte dans une zone protégée des chocs.

 La distance entre la carte S0002P et le clavier à code ou transpondeur le plus éloigné doit être de 30 m max.

Branchements **D**

Effectuer les branchements électriques comme indiqué sur la figure.

 Ne brancher pas plus de 4 claviers à code ou 4 sélecteurs à transpondeur.

 Utiliser des câbles H05RN-F conformes à la norme 60245 IEC 57 (IEC).

 Il est recommandé de prévoir une protection / limitation du courant en entrée de 500 mA.

Données techniques

Type	806SL-0370
Alimentation (VAC/DC)	12 - 24
Degré de protection (IP)	54
Absorption max. en 24 VAC (mA)	350
Nombre contacts relais	2*
Portée relais max. en 24 VDC (A)	1
Utilisateurs max.	250**
Température de fonctionnement (°C)	-20 ÷ +55
Classe du dispositif	III

* OUT1 = Monostable, OUT2 = configurable Monostable (par défaut) / Bistable / Action maintenue.

** Avec carte d'expansion activée.

Modification du mot de passe installateur

La procédure de modification du mot de passe ne peut être effectuée que depuis le clavier à code.

Le mot de passe installateur est 555 par défaut ; pour le modifier, suivre la procédure indiquée ci-après.

1	Sur le clavier, saisir le mot de passe installateur et appuyer sur les touches (#), (3), (#) l'une après l'autre.	
2	Saisir le nouveau mot de passe installateur (de 3 à 8 chiffres) suivi de la touche (#).	
3	Confirmer le nouveau mot de passe installateur (de 3 à 8 chiffres) suivi de la touche (#).	<i>Le sélecteur émettra un long signal sonore de confirmation.</i>  <i>En cas de saisie d'un mauvais mot de passe, le sélecteur émettra 10 brefs signaux sonores.</i>

 Pour interrompre la procédure, appuyer sur la touche (*), le sélecteur émettra 3 brefs signaux sonores, ou attendre 20 secondes.

 Le mot de passe installateur ne peut pas être utilisé comme code utilisateur.

Mémorisation du code utilisateur associé à la sortie OUT1 ou OUT2

La procédure de mémorisation du code d'un utilisateur peut être effectuée aussi bien depuis la carte S0002P que depuis le clavier à code.

Pour les sélecteurs à transpondeur, la mémorisation des codes ne peut être effectuée que depuis la carte S0002P.

La carte S0002P permet de mémoriser 50 utilisateurs ou 250 utilisateurs avec carte d'expansion **5** activée.

Depuis la carte S0002P



1	Appuyer sur la touche de mémorisation 1	<i>Le voyant de signalisation led clignote lentement</i>
---	--	--

2	<p>Depuis le clavier à code, entrer le code utilisateur (de 3 à 8 chiffres) suivi de la touche (#) ou approcher la carte du transpondeur.</p> <p> Attribuer le nom d'utilisateur au numéro de position à l'aide du tableau indiqué sur la figure E.</p> <p>Remplir éventuellement une liste complémentaire.</p>	<p><i>Le voyant de signalisation led reste allumé pendant 1 s.</i></p>
---	---	--

 Pour mémoriser le code utilisateur associé à la sortie OUT2, suivre la même procédure en utilisant la touche de mémorisation **2** sur le point 1.

 Pour interrompre la procédure, appuyer sur la touche de suppression de tous les codes **3** ou attendre 20 s. Le voyant de signalisation led clignote 3 fois.

Depuis le clavier à code

1	<p>Saisir le mot de passe installateur et appuyer sur les touches (#), (1), (#) l'une après l'autre.</p>	
2	<p>Entrer le code utilisateur (de 3 à 8 chiffres) suivi de la touche (#).</p>	
3	<p>Confirmer le code utilisateur (de 3 à 8 chiffres) suivi de la touche (#).</p> <p> Attribuer le nom d'utilisateur au numéro de position à l'aide du tableau indiqué sur la figure E.</p> <p>Remplir éventuellement une liste complémentaire.</p>	<p><i>Le sélecteur émettra un long signal sonore de confirmation.</i></p> <p> <i>Si le code est déjà mémorisé ou s'il est incorrect, le sélecteur émettra 10 brefs signaux sonores.</i></p>



 Pour mémoriser le code utilisateur associé à la sortie OUT2, suivre la même procédure en utilisant la touche (2) sur le point 1.

 Pour interrompre la procédure, appuyer sur la touche (*), le sélecteur émettra 3 brefs signaux sonores, ou attendre 20 secondes.

Élimination utilisateur

La procédure d'élimination d'un utilisateur ne peut être effectuée que depuis le clavier à code.

Simple utilisateur

1	Sur le clavier, saisir le mot de passe installateur et appuyer sur les touches (#), (7), (#) l'une après l'autre.	
2	Saisir le numéro de position de l'utilisateur à effacer (voir tableau ) suivi de la touche (#).	
3	Confirmer le numéro de position de l'utilisateur suivi de la touche (#).	<i>Le sélecteur émettra un long signal sonore de confirmation.</i>  <i>Si le code n'a pas déjà été mémorisé ou s'il est incorrect, le sélecteur émettra 10 brefs signaux sonores.</i>

 Pour interrompre la procédure, appuyer sur la touche (*), le sélecteur émettra 3 brefs signaux sonores, ou attendre 20 secondes.

Tous les utilisateurs

1	Sur le clavier, saisir le mot de passe installateur et appuyer sur les touches (#), (7), (#) l'une après l'autre.	
2	Appuyer trois fois sur la touche (0) suivie de la touche (#).	
3	Appuyer de nouveau trois fois sur la touche (0) suivie de la touche (#)	<i>Le sélecteur émettra un long signal sonore de confirmation.</i>

 Pour interrompre la procédure, appuyer sur la touche (*), le sélecteur émettra 3 brefs signaux sonores, ou attendre 20 secondes.

Changement de modalité de fonction sur la sortie OUT2

La procédure de changement de fonction sur OUT2 peut être effectuée aussi bien depuis la carte S0002P que depuis le clavier à code.

Depuis la carte S0002P

1	Appuyer sur la touche de suppression de tous les codes  (CLEAR).	<i>Le voyant de signalisation led reste allumé.</i>
---	---	---

2	Appuyer sur la touche de mémorisation 1 pour activer la fonction monostable, la touche de mémorisation 2 pour activer la fonction bistable ou sur la touche de suppression de tous les codes 3 (CLEAR) pour activer la fonction d'action maintenue.	<i>Le voyant de signalisation led clignote 5 fois.</i>
---	--	--

 Pour interrompre la procédure, attendre 20 s. Le voyant de signalisation led clignote 3 fois.

Depuis le clavier à code

1	Saisir le mot de passe installateur et appuyer sur les touches (#), (4), (#) l'une après l'autre.	
2	Appuyer sur la touche (1) pour activer la fonction monostable, sur la touche (2) pour activer la fonction bistable ou sur la touche (3) pour activer la fonction d'action maintenue suivie de la touche (#).	<i>Le sélecteur émettra 3 brefs signaux sonores (fonction monostable) ou un signal sonore prolongé (fonction bistable ou action maintenue).</i>

 Pour interrompre la procédure, appuyer sur la touche (*), le sélecteur émettra 3 brefs signaux sonores, ou attendre 20 secondes.

Modification du code utilisateur (*uniquement pour les sélecteurs 806SL-0280 et 806SL-0290*)

1	Depuis le clavier, appuyer sur la touche (*) suivie de la touche (#).	
2	Entrer le code utilisateur à modifier suivi de la touche (#).	
3	Entrer le nouveau code utilisateur (de 3 à 8 chiffres) suivi de la touche (#).	
4	Confirmer le nouveau code utilisateur (de 3 à 8 chiffres) suivi de la touche (#).	<i>Le sélecteur émettra un long signal sonore de confirmation.</i>  <i>En cas de saisie d'un mauvais code, le sélecteur émettra 10 brefs signaux sonores.</i>

 Pour interrompre la procédure, appuyer sur la touche (*), le sélecteur émettra 3 brefs signaux sonores, ou attendre 20 secondes.

Gestion de la carte d'expansion

Avant de lancer la procédure de sauvegarde des données des utilisateurs, s'assurer que la carte d'expansion est bien activée. Mettre la carte hors tension puis de nouveau sous tension.

Sauvegarde des données de la carte S0002P à la carte d'expansion

1	Maintenir la touche de suppression de tous les codes enfoncée 3 jusqu'à ce que le voyant led commence à clignoter.	
2	Appuyer sur la touche de mémorisation 2	<i>Le voyant de signalisation led reste allumé en permanence pendant 1 s.</i>

Sauvegarde des données de la carte d'expansion (50 premiers utilisateurs) à la carte S0002P

1	Maintenir la touche de suppression de tous les codes enfoncée 3 jusqu'à ce que le voyant led commence à clignoter.	
2	Appuyer sur la touche de mémorisation 1	<i>Le voyant de signalisation led reste allumé en permanence pendant 1 s.</i>

Restauration des configurations d'usine

Cette procédure permet de supprimer tous les utilisateurs et de reconfigurer le mot de passe installateur ainsi que la fonction sur la sortie OUT2 par défaut.

1	Depuis la carte S0002P, maintenir la touche de suppression de tous les codes enfoncée 3 pendant 20 s. jusqu'à ce que le voyant de signalisation led reste allumé.	
---	--	--

Fonctionnement

1	Depuis le clavier à code, entrer le code mémorisé suivi de la touche « # » ou, depuis le sélecteur transpondeur, approcher la carte magnétique mémorisée.	<i>Le clavier à code émettra un signal sonore prolongé et présentera un rétroéclairage vert tandis que le sélecteur transpondeur sera rétroéclairé vert.</i>  <i>Dans le cas contraire, le clavier à code émettra 3 brefs signaux sonores tandis que le sélecteur transpondeur n'exécutera aucune action.</i>
---	---	---

 Au-delà de 5 erreurs de code, la carte est désactivée pendant environ 1 minute.