



# Ditec

IP2251FR • 2021-05-19

## Ditec LCU30H HomeLink COMPATIBLE

Manuel d'installation du tableau électronique pour automatismes à un ou deux moteurs 24V 

(Traduction des instructions d'origine)

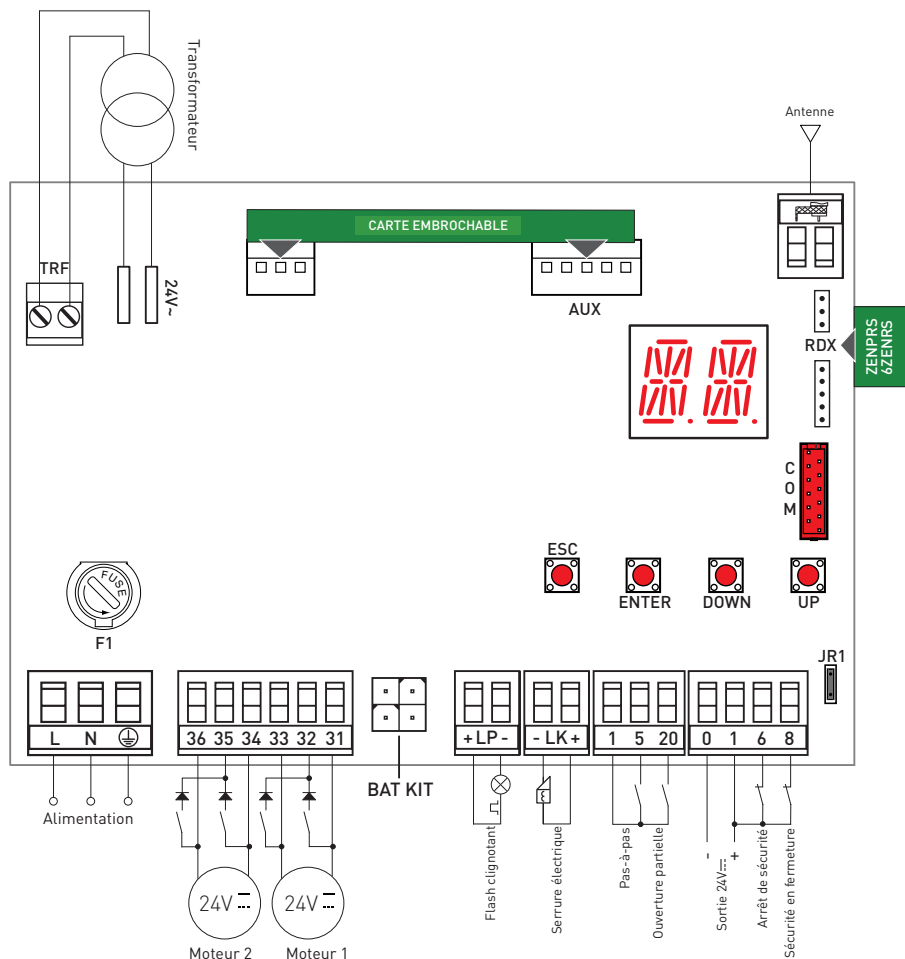

# Sommaire

	Argument	Page
<b>1.</b>	<b>Consignes générales de sécurité</b>	<b>3</b>
1.1	Fonctions de sécurité	4
<b>2.</b>	<b>Déclaration de conformité CE</b>	<b>4</b>
<b>3.</b>	<b>Caractéristiques techniques</b>	<b>4</b>
3.1	Applications	4
<b>4.</b>	<b>Installation des raccordements électriques</b>	<b>5</b>
4.1	Entretien	7
4.2	Installation type	7
4.3	Schéma des raccordements d'une installation type	8
<b>5.</b>	<b>Programmation</b>	<b>9</b>
5.1	Allumage et extinction de l'écran	9
5.2	Touches de navigation	9
5.3	Plan du menu	10
<b>6.</b>	<b>Séquences rapides de mise en marche</b>	<b>12</b>
6.1	Sélection du type d'automatisme	12
6.2	Configuration du nombre de vantaux	12
6.3	Activation des configurations	12
6.4	Ajout de radiocommandes	12
6.5	Configuration des fins de course	13
6.6	Configuration des sécurités	13
<b>7.</b>	<b>Exemples d'applications d'utilisation</b>	<b>14</b>
7.1	Automatismes à deux vantaux battants	14
7.2	Automatismes à un vantail battant	14
<b>8.</b>	<b>Commandes</b>	<b>15</b>
8.1	Bourrelet de sécurité autocontrôlé SOFA1-SOFA2 ou GOPAVRS	15
<b>9.</b>	<b>Sorties et accessoires</b>	<b>16</b>
<b>10.</b>	<b>Réglage des jumpers</b>	<b>17</b>
<b>11.</b>	<b>Réglages</b>	<b>18</b>
11.1	Menu principal	18
11.2	Menu de deuxième niveau AT (Automatic Configurations)	19
11.2.1	Sélection du type d'automatisme AT → AS et réglages de défaut spécifiques	20
11.3	Menu de deuxième niveau BC (Basic Configurations)	20
11.3.1	Autres paramètres configurables du niveau BC, disponibles avec AT → AA activé	21
11.4	Menu de deuxième niveau BA (Basic Adjustment)	21
11.4.1	Autres paramètres configurables du niveau BA, disponibles avec AT → AA activé	23
11.5	Menu de deuxième niveau RO (Radio Operations)	25
11.5.1	Autres paramètres configurables du niveau RO, disponibles avec AT → AA activé	26
11.6	Menu de deuxième niveau SF (Special Functions)	27
11.6.1	Autres paramètres configurables du niveau SF, disponibles avec AT → AA activé	27
11.7	Menu de deuxième niveau CC (Cycles Counter)	28
11.7.1	Autres paramètres configurables du niveau CC, disponibles avec AT → AA activé	29
11.8	Menu de deuxième niveau EM (Energy Management)	29
11.8.1	Autres paramètres configurables du niveau EM, disponibles avec AT → AA activé	30
11.9	Menu de deuxième niveau AP (Advanced Parameters)	30
11.9.1	Autres paramètres configurables du niveau AP, disponibles avec AT → AA activé	31
<b>12.</b>	<b>Signalisations affichables à l'écran</b>	<b>34</b>
12.1	Affichage de l'état de l'automatisme	34
12.2	Affichage des sécurités et des commandes	35
12.3	Affichage alarmes et anomalies	36
<b>13.</b>	<b>Recherche des défaillances</b>	<b>39</b>

## Légende



Ce symbole indique les instructions ou remarques relatives à la sécurité qui doit faire l'objet d'une attention particulière.



Ce symbole indique des informations utiles pour le fonctionnement correct du produit.



Réglages d'usine

# 1. Consignes générales de sécurité



L'inobservation des informations contenues dans le présent manuel pourrait entraîner des blessures personnelles ou endommager l'appareil.  
Conserver les présentes instructions pour de futures consultations

Le présent manuel d'installation s'adresse uniquement à un personnel qualifié. L'installation, les raccordements électriques et les réglages doivent être effectués selon les règles de la bonne technique et conformément aux normes en vigueur. Ce produit n'est destiné qu'à l'utilisation pour laquelle il a été conçu.

Toute autre utilisation doit être considérée comme impropre et donc dangereuse. Le fabricant ne peut être tenu responsable d'éventuels dommages causés par un usage impropre, irrationnel ou erroné.

Lire les instructions avec beaucoup d'attention avant d'installer le produit. Une mauvaise installation peut être source de danger.



Les matériaux qui composent l'emballage (plastique, polystyrène, etc.) ne doivent pas être abandonnés dans la nature ni laissés à la portée des enfants car ils représentent des risques de danger.

Avant de commencer l'installation contrôler l'intégrité du produit.



Ne jamais installer le produit dans un milieu de travail ou une atmosphère explosive : la présence de gaz ou de fumées inflammables représente un grave danger pour la sécurité.

Les dispositifs de sécurité (cellules photoélectriques, bourrelets sensibles, arrêts d'urgence, etc.) doivent être installés en tenant compte : des règlements et des directives en vigueur, des critères de la bonne technique, de l'environnement de l'installation, de la logique de fonctionnement du système et des forces développées par l'automatisme. Avant de brancher l'alimentation électrique contrôler si les données de la plaque correspondent à celles du réseau de distribution électrique. Prévoir sur le réseau d'alimentation un dispositif de coupure omnipolaire avec distance d'ouverture des contacts égale ou supérieure à 3mm.

Vérifier qu'un disjoncteur différentiel et une protection contre la surintensité adéquats sont installés en amont de l'installation électrique, selon les règles de la bonne technique et conformément aux normes en vigueur.



Si nécessaire, raccorder l'automatisme à une installation efficace de mise à la terre, exécutée conformément aux normes de sécurité en vigueur.

Durant les interventions d'installation, entretien et réparation, couper l'alimentation avant d'ouvrir le couvercle pour accéder aux pièces électriques.

Pour la manipulation des pièces électriques porter des bracelets conducteurs antistatiques reliés à terre. Le fabricant de la motorisation décline toute responsabilité pour toute installation de composants incompatibles du point de vue de la sécurité et du bon fonctionnement.

Pour l'éventuelle réparation ou remplacement des produits, seules des pièces de rechange originales devront être utilisées.

## 1.1 Fonctions de sécurité

Le tableau électronique Ditec LCU30H dispose des fonctions de sécurité suivantes :

- reconnaissance des obstacles avec limitation des forces ;

Le temps de réponse maximal des fonctions de sécurité est de 0,5s. Le temps de réaction au défaut d'une fonction de sécurité est de 0,5s.

Les fonctions de sécurité satisfont les normes et le niveau de prestation indiqués ci-après :

EN ISO 13849-1 :2015 Catégorie 2 PL=c

EN ISO 13849-2 :2012

La fonction de sécurité ne peut être évitée ni temporairement ni de manière automatique. Il n'a été appliqué aucune exclusion de défaut.

## 2. Déclaration CE de conformité

ASSA ABLOY Entrance Systems AB déclare que le tableau électronique type Ditec LCU30H est conforme aux exigences essentielles et aux autres dispositions pertinentes établies par les directives CE suivantes :

Directive EMC 2014/30/UE ;

Directive basse tension 2014/35/UE.

Directive RED 2014/53/UE

Landskrona, 19-05-2021

Matteo Fina  
President B.A. PGA  
*Matteo Fina*

## 3. Caractéristiques techniques

	LCU30H	LCU30HJ
Alimentation	230V~ 50/60Hz	120V~ 50/60Hz
Absorption	0,6A	1,2A
Fusible	1,6A	3,15A
Sortie moteur	24V ~ 6A max (X 2)	
Alimentation des accessoires 0-1	24V ~ 0,5A sommet / 0,3A continu	
Température ambiante	-20°C - +55°C	
Codes radiocommandes enregistrables	100 / 200 voir RO → MU → 20/10 (Paragraphe 11.6)	
Fréquence radiocommande	433,92MHz	
Degré de protection du boîtier	IP55	
Dimensions du produit	187 x 261 x 102	
Cycles de fonctionnement	Faire référence aux caractéristiques de la motorisation utilisé.	



**REMARQUE :** la garantie de fonctionnement et les performances déclarées ne sont obtenues qu'avec des accessoires et des dispositifs de sécurité DITEC.

### 3.1 Applications d'utilisation

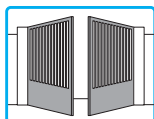
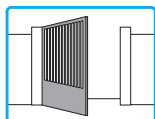

## 4. Installation et raccordements électriques

- Percer les marquages situés sous le boîtier (Fig. 4.1).
  - Fixer le tableau électronique de manière permanente, il est conseillé d'utiliser des vis à tête bombée ( $\emptyset$  maxi tête 10 mm) avec empreinte cruciforme (entraxe des trous indiqué dans la Fig. 4.2).
  - Effectuer le passage des serre-câbles et des tuyaux ondulés par le bas du boîtier.
  - Avant de brancher l'alimentation électrique contrôler si les données de la plaque correspondent à celles du réseau de distribution électrique.
  - Prévoir sur le réseau d'alimentation un dispositif de coupure omnipolaire avec distance d'ouverture des contacts égale ou supérieure à 3mm.
  - Vérifier que, en amont de l'installation électrique, sont montés un disjoncteur différentiel et une protection contre la surintensité adaptés.
  - Pour l'alimentation, utiliser un câble électrique de type H05RN-F 3G1,5 et le raccorder aux bornes L (marron), N (bleu),  $\oplus$  (jaune/vert), présentes à l'intérieur de l'automatisme (Fig. 4.3, page 8).
- REMARQUE:** la section du fil maximum autorisée est AWG14 (2mm<sup>2</sup>).
- Conformément aux exigences essentielles des normes en vigueur, refermer le couvercle après avoir effectué les raccordements à la borne.
  - S'assurer de l'absence de bords tranchants qui pourraient détériorer les câbles.
  - Vérifier que les conducteurs de la tension de réseau (230V) et les conducteurs des accessoires (24V) sont séparés.



Les branchements au réseau de distribution électrique et aux autres conducteurs à basse tension éventuels (230V), dans la partie extérieure du tableau électrique, doivent être effectués sur un parcours indépendant et séparé des branchements aux dispositifs de commande et de sécurité (SELV= Safety Extra Low Voltage). Les gaines doivent pénétrer de quelques centimètres dans le tableau électrique à travers les trous présents sur le boîtier de base.

- Les câbles doivent être à double isolement, les dégainer à proximité des bornes de raccordement correspondantes et les bloquer à l'aide de colliers [A] hors fourniture.
- Si nécessaire, monter les charnières à pression sur le fond du boîtier et sur le couvercle du côté droit ou gauche, au choix (Fig. 4.4, page 8).

Après les réglages, fixer le couvercle à l'aide des vis fournies (Fig. 4.5, page 8).

Fig. 4.1

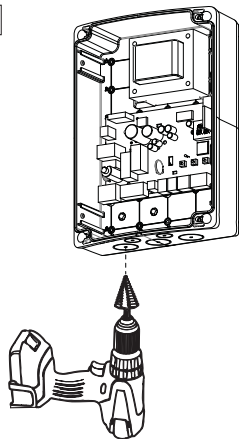

Fig. 4.2

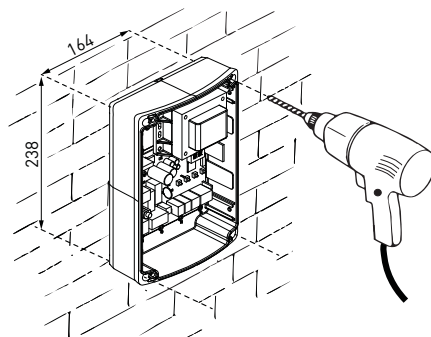

Fig. 4.3

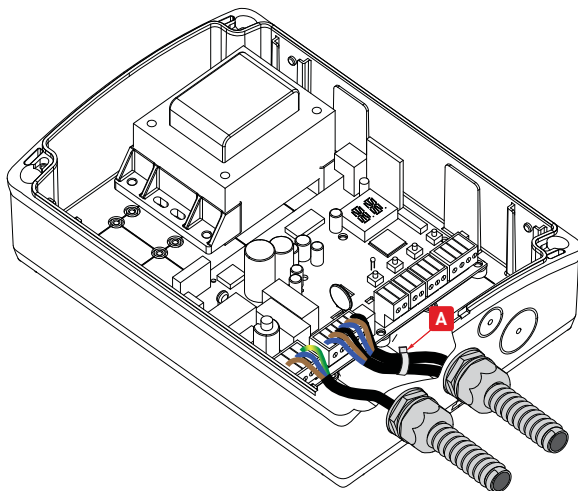

Fig. 4.4

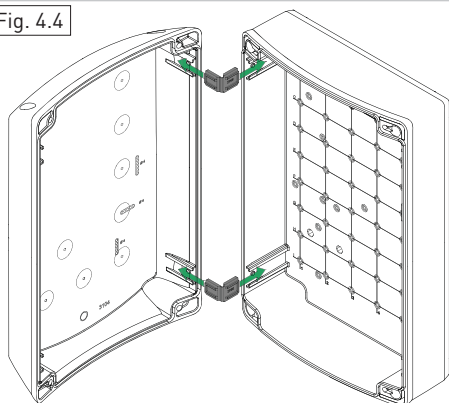
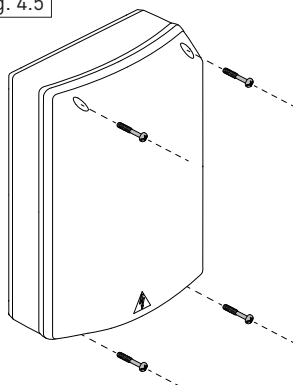

Fig. 4.5



## 4.1 Entretien

Le tableau électronique ne nécessite aucun entretien particulier.  
Vérifier régulièrement l'étanchéité des joints du boîtier et l'état des raccordements électriques.

## 4.2. Installation type

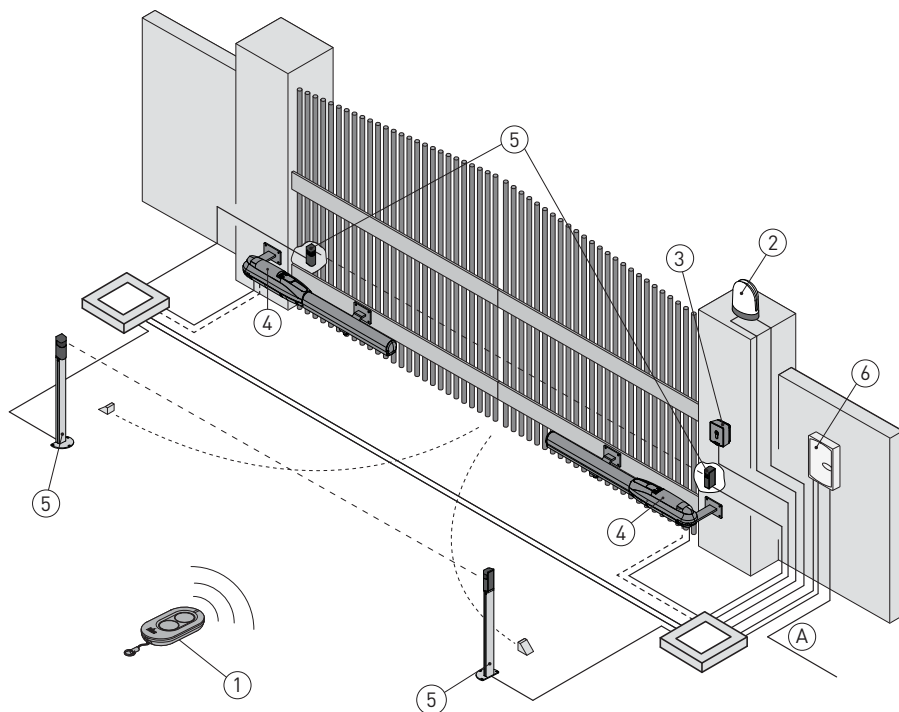

Réf.	Description	Câble
1	Émetteur	/
2	Flash clignotant	2 x 1mm <sup>2</sup>
	Antenne (intégrée au flash clignotant)	coaxiale 50Ω
3	Sélecteur à clé	4 x 0,5mm <sup>2</sup>
	Clavier radiocommande à combinaison numérique	/
4	Moteur	2 x 1,5mm <sup>2</sup>
	Moteur avec fin de course	3 x 1,5mm <sup>2</sup>
5	Cellules photoélectriques	4 x 0,5mm <sup>2</sup>
6	Tableau électronique	3G x 1,5mm <sup>2</sup>
A	Raccorder l'alimentation à un sectionneur omnipolaire de type homologué présentant une distance d'ouverture des contacts de 3mm minimum (non fourni). Le raccordement au réseau doit suivre un parcours indépendant et séparé des branchements aux dispositifs de commande et de sécurité.	

### 4.3 Schéma des raccordements installation type

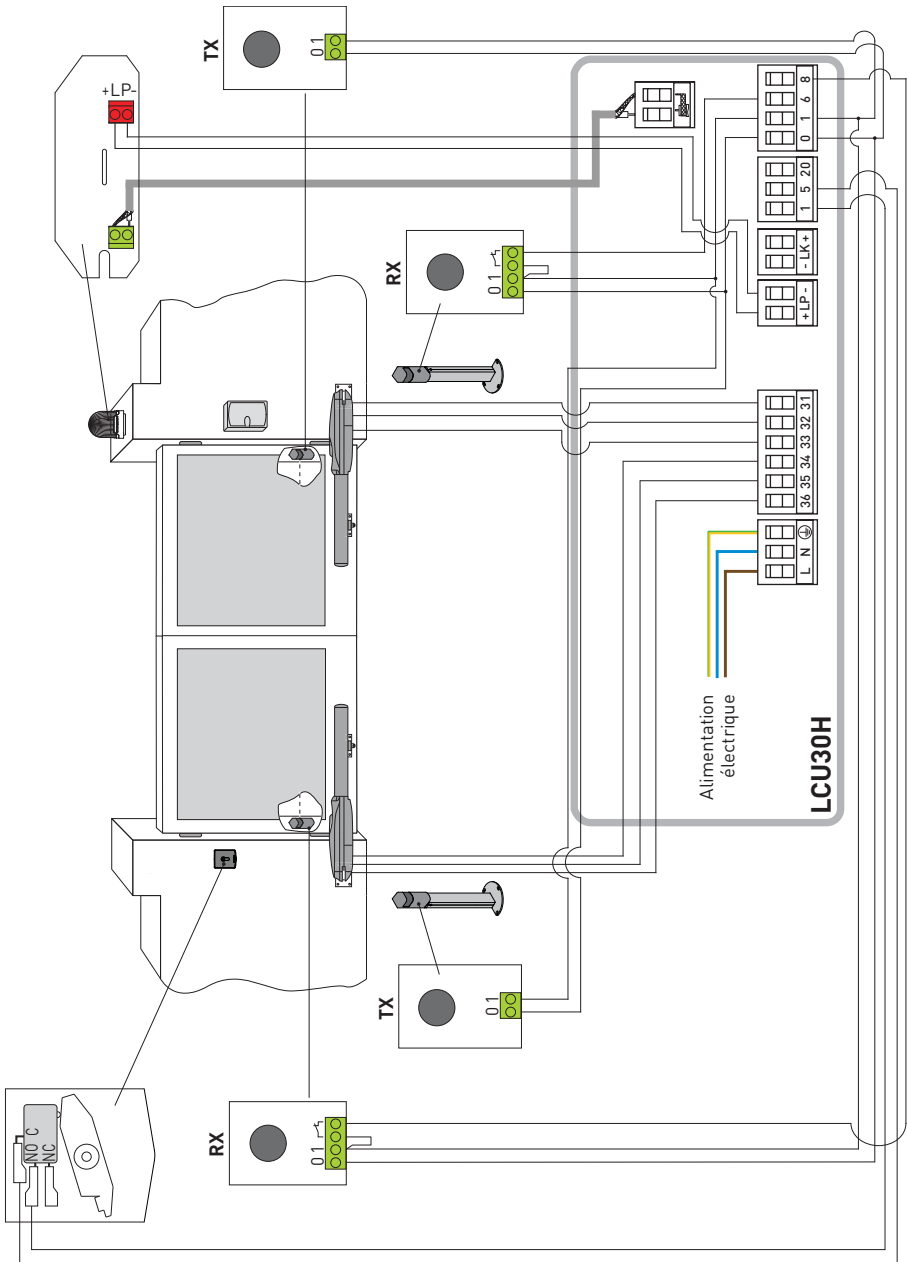



# 5. Programmation



**REMARQUE :** la pression des touches peut être rapide (pression inférieure à 2 secondes) ou prolongée (pression supérieure à 2 secondes). En absence d'indication, la pression doit être rapide. Pour confirmer la définition d'un paramètre il faut exercer une pression prolongée.

## 5.1 Allumage et extinction de l'écran

La procédure d'allumage de l'écran est la suivante :



- appuyer sur la touche ENTER
- allumage de vérification du fonctionnement de l'écran
- affichage menu de premier niveau **AT**

La procédure d'extinction de l'écran est la suivante :

- appuyer sur la touche ESC

**REMARQUE:** L'écran s'éteint automatiquement après 60 secondes d'inactivité.

## 5.2 Touches de navigation

- La pression simultanée des touches ↑ et ENTER effectue une commande d'ouverture.

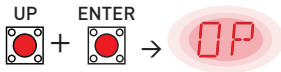

- La pression simultanée des touches ↓ et ENTER effectue une commande de fermeture.

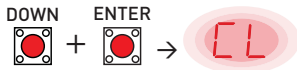

- La pression simultanée des touches ↑ et ↓ effectue une commande de POWER RESET. (Interruption de l'alimentation et relancement de l'automatisme).



- Garder la touche UP ↑ ou DOWN ↓ enfoncée pour faire défiler rapidement les menus.
- Dans certains menus, il est possible de visualiser l'unité de mesure du paramètre, en appuyant sur la touche ENTER après l'affichage de la valeur.

Exemple : Réglage de 10 "secondes pour le paramètre OB.

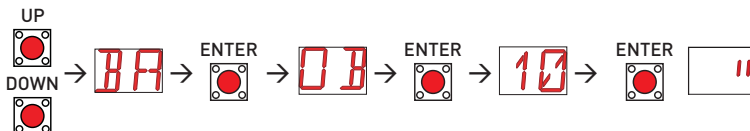

## 5.3 Plan du menu

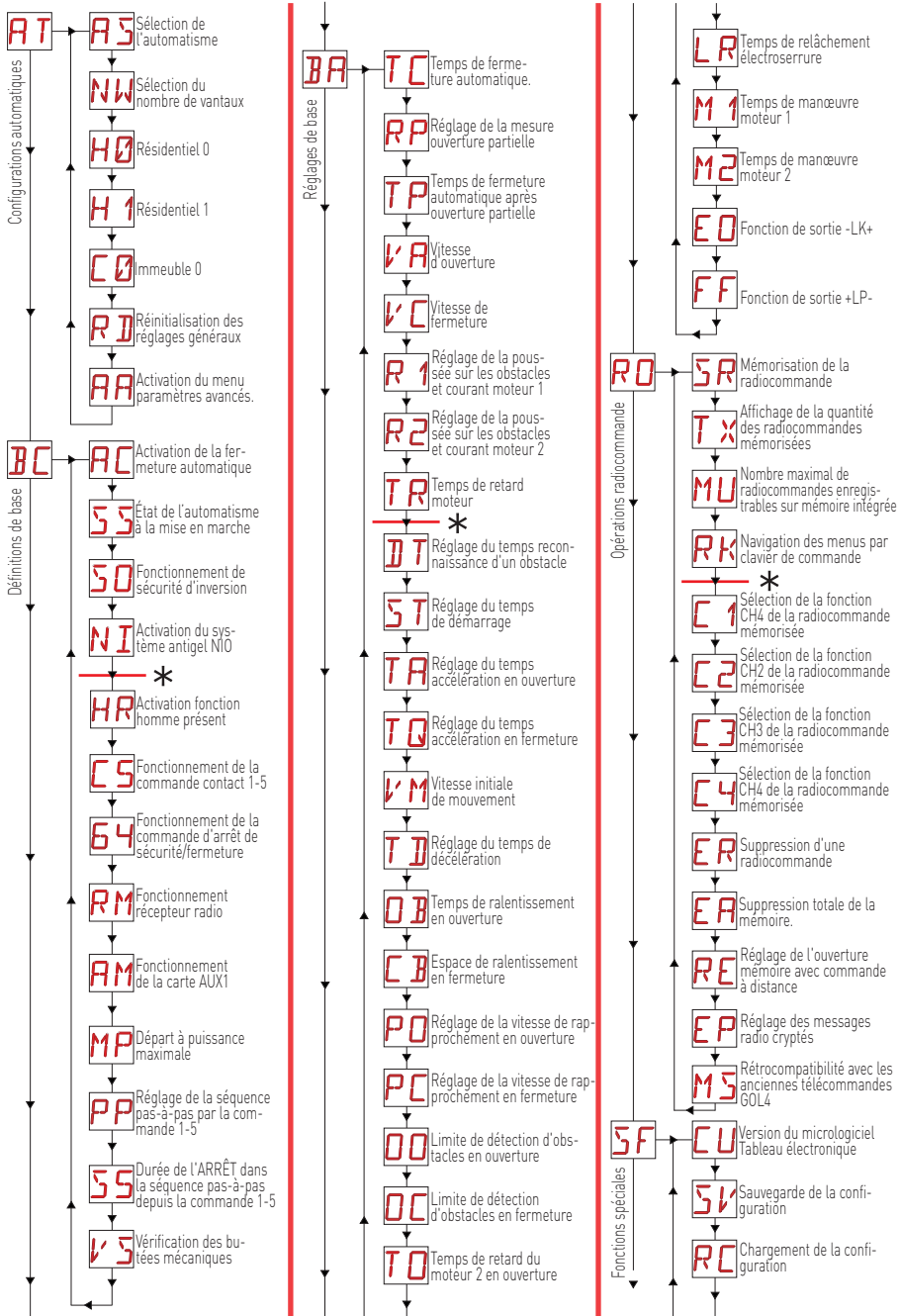

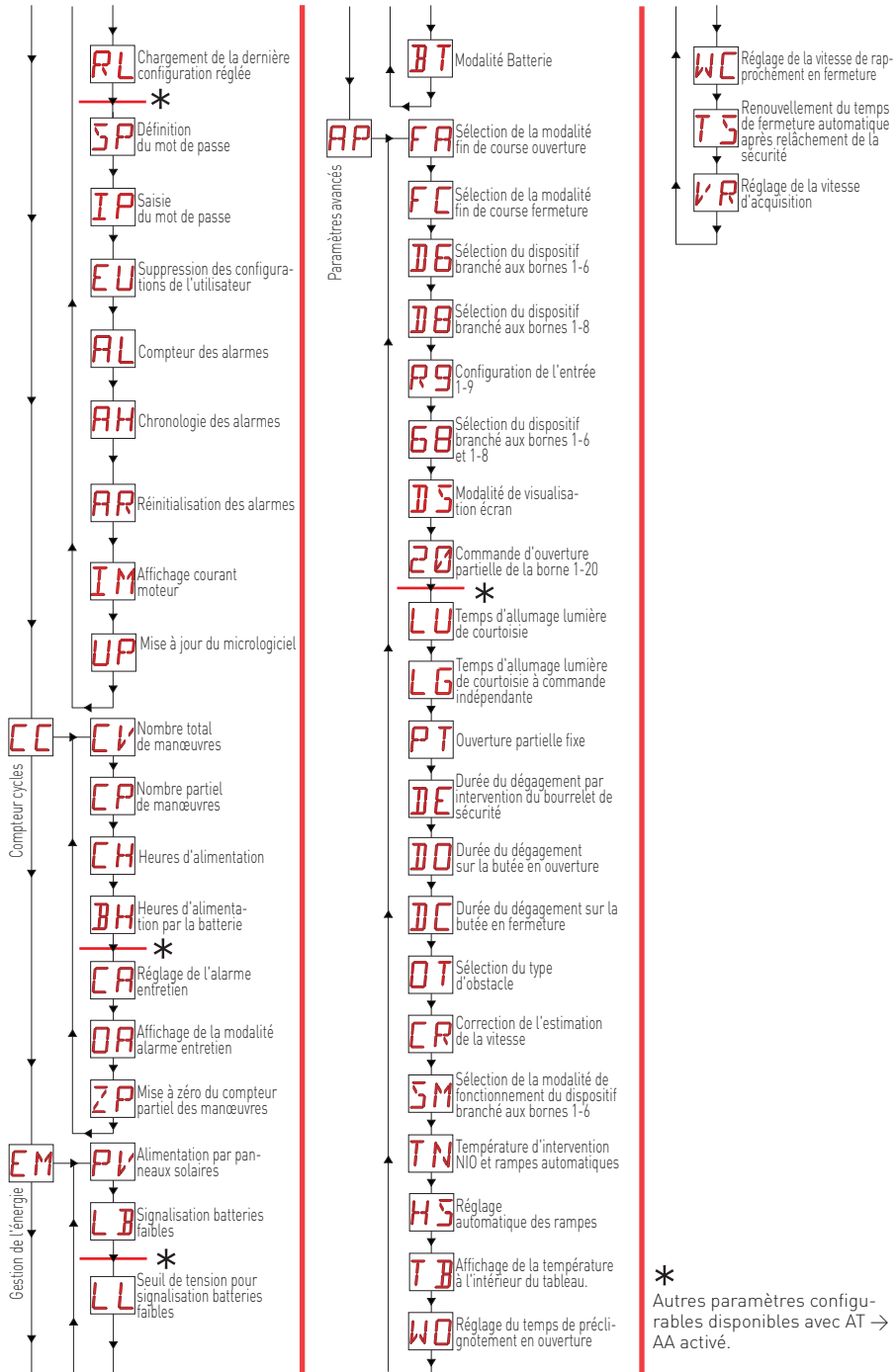

## 6. Séquences rapides de mise en marche

### 6.1 Sélection du type d'automatisme

#### Exemple de sélection automatisme PWR25

Régler

+ → **AT** → + → **AS** → + → **05** x2 s

#### Exemple de sélection automatisme PWR35

Régler

+ → **AT** → + → **AS** → + → **06** x2 s

**REMARQUE:** Si aucun automatisme n'est sélectionné (alarme **M0** active) à l'aide des touches il est possible d'accéder directement aux valeurs du paramètre **AS**

### 6.2 Configuration du nombre de vantaux

#### Exemple de configuration vantail simple

Régler

+ → **AT** → + → **NW** → **01**

### 6.3 Activation des configurations

#### Modalité pas-à-pas sans fermeture automatique (utilisation résidentielle)

+ → **AT** → + → **H0** →

#### Modalité pas-à-pas avec fermeture automatique 1 min (utilisation résidentielle) [réglages de série]

+ → **AT** → + → **H1** →

#### Modalité pas-à-pas avec fermeture automatique 1 min (utilisation immeuble)

+ → **AT** → + → **C0** →

### 6.4 Ajout de radiocommandes

+ → **RO** → + → **SR** → x1, x2, ... →

## 6.5 Configuration des fins de course

### Exemple 1 - Le vantail s'arrête sur les butées mécaniques (réglage de série)

Régler

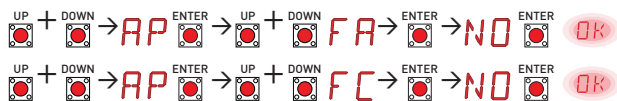

### Exemple 2 - Le vantail s'arrête sur les fins de course

Régler

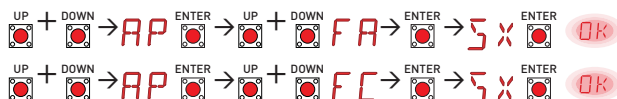

Avec ces réglages, en cas de détection d'obstacle lors de la manœuvre d'ouverture, le vantail s'arrête avec une manœuvre de dégagement ; durant la manœuvre de fermeture, le vantail se rouvre.

### Exemple 3 - Le vantail s'arrête sur les butées mécaniques et s'invertit sur les obstacles

Régler

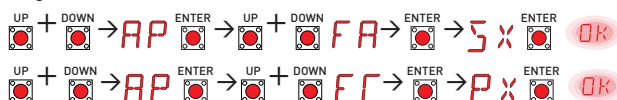

Avec ces réglages, le vantail s'arrête sur sa butée mécanique de fermeture et sur le fin de course en ouverture.

Lors de la manœuvre d'ouverture, en cas de détection d'obstacle avant l'intervention du fin de course d'arrêt, le vantail s'arrête par une manœuvre de dégagement.

Lors de la manœuvre de fermeture, en cas de détection d'obstacle avant l'intervention du fin de course de proximité, le vantail se rouvre ; après l'intervention du fin de course de proximité, le vantail s'arrête sur l'obstacle.

## 6.6 Configuration des sécurités

### Exemple 1 - Configuration des cellules photoélectriques raccordées aux bornes 1-8 et 1-6 [réglages de série]

Régler

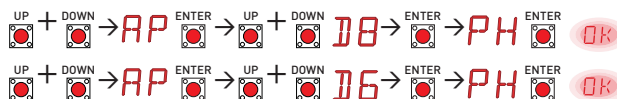

### Exemple 2 - Configuration des bourrelets de sécurité avec safety test raccordé simultanément aux bornes 1-6 et 1-8

Régler



# 7. Exemples d'applications d'utilisation

## 7.1 Automatismes à deux vantaux battants

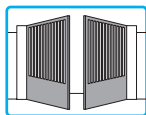

Quand le tableau électronique Ditec LCU30H est utilisé dans des applications pour automatismes à deux vantaux battants, il est possible d'effectuer les raccordements suivants :

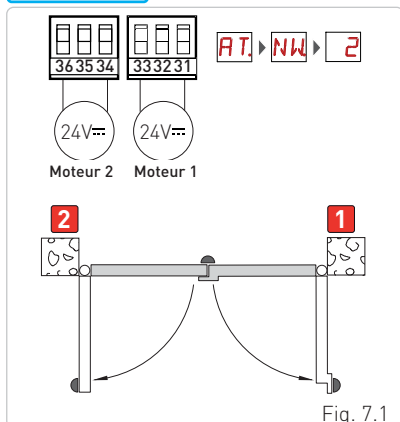

Fig. 7.1

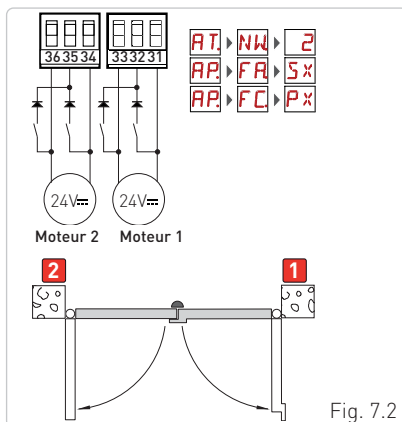
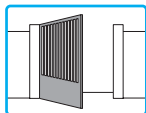

Fig. 7.2

(Fig. 7.1) Installation avec arrêts de butée mécanique en ouverture et en fermeture et sans l'utilisation de fins de course électriques.

(Fig. 7.2) Installation avec arrêt de butée mécanique en fermeture et avec l'utilisation de fins de course électriques d'arrêt en ouverture et de proximité en fermeture.

## 7.2 Automatismes à un vantail battant



Quand le tableau électronique Ditec LCU30H est utilisé dans des applications pour automatismes à un vantail battant, il est possible d'effectuer les raccordements suivants.

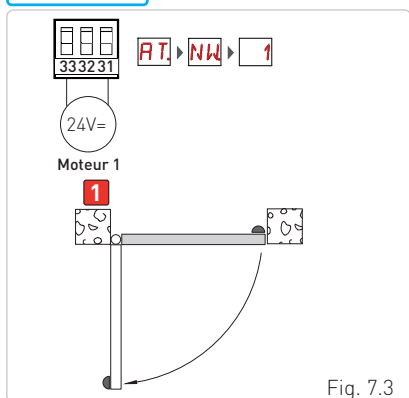

Fig. 7.3

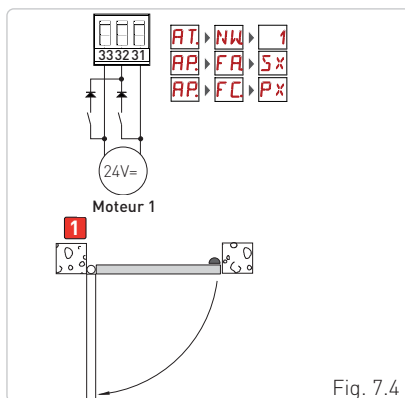

Fig. 7.4

(Fig. 7.3) Installation avec arrêts de butée mécanique en ouverture et en fermeture et sans l'utilisation de fins de course électriques.

(Fig. 7.4) Installation avec arrêt de butée mécanique en fermeture et avec l'utilisation de fins de course électriques d'arrêt en ouverture et de proximité en fermeture.

## 8. Commandes





Il est conseillé de lire le paragraphe 11 pour connaître le détail complet des réglages disponibles.

Commande	Fonction	Description
1 — 5	N.O.	<p>PAS-À-PAS</p> <p>Avec la sélection <b>BC</b> → <b>CS</b> → <b>I-5</b>, la fermeture du contact active une manœuvre séquentielle d'ouverture ou de fermeture : ouverture-arrêt-fermeture-ouverture.</p> <p><b>ATTENTION</b> : si la fermeture automatique est activée, la durée de l'arrêt est sélectionnée à l'aide du réglage <b>BC</b> → <b>SS</b>.</p> <p>La séquence « ouverture-arrêt-fermeture-ouverture » peut être modifiée en « ouverture-arrêt-fermeture-arrêt-ouverture » en sélectionnant <b>BC</b> → <b>PP</b>.</p>
1 — 6	N.O.	<p>OUVERTURE</p> <p>Avec la sélection <b>BC</b> → <b>CS</b> → <b>I-3</b>, la fermeture du contact active la manœuvre d'ouverture.</p>
1 — 6	N.O.	<p>FERMETURE</p> <p>Avec la sélection <b>BC</b> → <b>64</b> → <b>I-4</b>, la fermeture du contact active la manœuvre de fermeture.</p>
1 — 6	N.F.	<p>ARRÊT DE SÉCURITÉ</p> <p>Avec la sélection <b>BC</b> → <b>64</b> → <b>I-6</b>, l'ouverture du contact de sécurité arrête et empêche tout mouvement.</p> <p><b>REMARQUE</b> : pour régler différentes fonctions du contact de sécurité, voir les réglages du paramètre <b>AP</b> → <b>SM</b>.</p>
1 — 8	N.F.	<p>SÉCURITÉ EN FERMETURE</p> <p>L'ouverture du contact de sécurité provoque l'inversion du mouvement (réouverture) lors de la phase de fermeture.</p> <p>Avec la sélection <b>BC</b> → <b>50</b> → <b>ON</b>, avec automatisme arrêté l'ouverture du contact empêche toute manœuvre.</p> <p>Avec la sélection <b>BC</b> → <b>50</b> → <b>OF</b>, avec automatisme arrêté l'ouverture du contact empêche seulement la manœuvre de fermeture.</p>
1 — 6 8	N.F.	<p>SÉCURITÉ EN FERMETURE ET EN OUVERTURE</p> <p>L'ouverture du contact de sécurité provoque l'arrêt et empêche tout mouvement.</p> <p><b>REMARQUE</b> : le fonctionnement correspond à celui du contact 1-6 avec <b>AP</b> → <b>SM</b> → <b>05</b>.</p>
1 — 20	N.O.	<p>OUVERTURE PARTIELLE</p> <p>La fermeture du contact active une manœuvre d'ouverture partielle. Lorsque l'automatisme est à l'arrêt, la commande d'ouverture partielle effectue la manœuvre opposée à celle de l'arrêt.</p>
1 — 20	N.F.	<p>FERMETURE AUTOMATIQUE OU ARRÊT</p> <p>Avec la sélection <b>AP</b> → <b>20</b> → <b>I-2</b>, la fermeture permanente du contact active la fermeture automatique si <b>AC</b> → <b>I-2</b>.</p> <p>Avec la sélection <b>AP</b> → <b>20</b> → <b>I-9</b>, l'ouverture du contact de sécurité provoque l'arrêt du mouvement.</p> <p><b>REMARQUE</b> : le flash clignotant effectue un clignotement.</p>





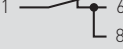

**ATTENTION** : shunter tous les contacts N.F. s'ils ne sont pas utilisés ou les désactiver dans le menu correspondant. Les bornes qui ont le même nombre sont équivalents.



## 8.1 Bourrelet de sécurité autocontrôlé SOFA1-SOFA2 ou GOPAVRS

Commande	Fonction	Description
	SAFETY TEST	Insérer le dispositif SOFA1-SOFA2 ou GOPAVRS sur le siège destiné aux cartes embrochables AUX1 ou AUX2. Si le test échoue un message d'alarme s'affiche à l'écran.
	N.F.	ARRÊT DE SÉCURITÉ
	N.F.	SÉCURITÉ EN FERMETURE
	N.F.	SÉCURITÉ EN FERMETURE ET EN OUVERTURE

## 9. Sorties et accessoires

Sortie	Valeur Accessoires	Description
	24V $\approx$ / 0,3A	Alimentation accessoires. Sortie pour alimentation accessoires externes. <b>REMARQUE:</b> l'absorption maximale de 0,3A correspond à la somme de toutes les bornes 1. Le voyant de portail ouvert (1-13) n'est pas calculé dans les 0,3A indiqués ci-dessus, la valeur maximale à considérer est 3 W.
	GOL148REA	En cas d'utilisation du récepteur radio GOL868R4 (868,35 MHz), brancher le fil de l'antenne (90 mm) fourni.
	FL24 24V $\approx$ / 25 W	<b>Sortie 24V<math>\approx</math> configurable (par défaut: clignotant)</b> Il est possible de sélectionner les réglages de préclignotement dans le menu de troisième niveau <b>AP</b> $\rightarrow$ <b>WD</b> et/ou <b>AP</b> $\rightarrow$ <b>WC</b> . Pour modifier la modalité de fonctionnement de la sortie LP, se référer à la sélection <b>BA</b> $\rightarrow$ <b>FF</b> .
	24V $\approx$ / 15W	<b>Sortie 24V<math>\approx</math> configurable (par défaut: serrure électrique)</b> Elle s'active au démarrage de la manœuvre lorsque l'automatisme est fermé. Pour modifier la modalité de fonctionnement de la sortie LK, se référer à la sélection <b>BA</b> $\rightarrow$ <b>EO</b> .
AUX	SOFA1-SOFA2 GOPAVRS LAN4S LAB9 BIXLR12 BIXLR22 GOL868R4 BIXLR42 LAN7S	Le tableau électronique est muni de deux logements pour cartes embrochables de commande et de sécurité. L'action de la carte de commande peut être sélectionnée à l'aide du réglage <b>BC</b> $\rightarrow$ <b>AM</b> . En cas d'utilisation de cartes radio enfichables, enlever le module RDX. <b>RY</b> s'affiche à l'écran. <b>ATTENTION</b> : l'insertion et l'extraction de la carte embrochable doivent s'effectuer en l'absence de tension.



Sortie	Valeur Accessoires	Description
<p><b>RDX</b></p> 	ZENRS ZENPRS	<p>Le tableau électronique est muni d'un logement pour modules de type récepteur radio ZENRS (433,92MHz). Remplaçable par un module de récepteur radio de type ZENPRS (868,35MHz).</p> <p>Le fonctionnement est sélectionné à l'aide du réglage <b>BC</b> → <b>RM</b>. En cas d'utilisation de cartes radio enfichables, enlever le module RDX. <b>RY</b> s'affiche à l'écran.</p> <p><b>ATTENTION</b> : l'insertion et l'extraction des modules doivent être réalisées en l'absence de tension.</p>
<p><b>COM</b></p> 	BIXMR2	<p><b>COM</b> - Permet de sauvegarder les configurations de fonctionnement à l'aide de la fonction <b>SF</b> → <b>SV</b>. Les configurations sauvegardées peuvent être rappelées à l'aide de la fonction <b>SF</b> → <b>RC</b>.</p> <p><b>COM</b> - Le module mémoire permet de mémoriser les radiocommandes. En cas de remplacement du tableau électronique, le module mémoire en usage pourra être inséré sur le nouveau tableau électronique.</p> <p><b>ATTENTION</b> : l'insertion et l'extraction du module mémoire doivent être réalisées en faisant attention au sens de positionnement et en l'absence de tension.</p>
<p><b>BAT</b></p> 	SBU	<p><b>BAT - Fonctionnement à batterie.</b></p> <p>Les batteries gardent leur charge avec la tension de ligne présente. Si la tension de ligne est coupée, le tableau est alimenté par les batteries jusqu'au rétablissement de la ligne ou jusqu'à ce que la tension des batteries ne descende sous la ligne de sécurité. Dans ce dernier cas le tableau électronique s'éteint. Attention : pour garantir la recharge, il faut que les batteries soient toujours connectées au tableau électronique. Contrôler périodiquement l'efficacité des batteries.</p> <p><b>REMARQUE</b> : la température de fonctionnement des batteries rechargeables est comprise entre +5°C et +40°C. Pour la gestion évoluée du fonctionnement à batterie, se référer au menu <b>EM</b>.</p>

## 10. Réglage des jumpers

Jumper	Description	OFF	ON
JR1	Sélection modalité écran.	<p><b>Modalité affichage.</b></p> <p>Seul l'affichage des valeurs et des paramètres présents est possible.</p>	<p>Modalité entretien.</p> <p>Il est possible d'afficher et de modifier les valeurs et les paramètres présents. L'entrée en modalité entretien est signalée par l'allumage permanent à l'écran du point droit.</p>

# 11. Réglages

**i** **REMARQUE :** il est possible qu'en raison de la typologie de l'automatisme et du tableau électronique certains menus ne soient pas disponibles.

## 11.1 Menu principal

Écran	Description
AT	<b>AT - Automatic Configurations.</b> Le menu permet de gérer les configurations automatiques du tableau électronique.
BC	<b>BC - Basic Configurations.</b> Le menu permet d'afficher et modifier les définitions principales du tableau électronique.
BA	<b>BA - Basic Adjustments.</b> Le menu permet d'afficher et modifier les réglages principaux du tableau électronique. <b>REMARQUE :</b> certains réglages nécessitent au moins trois manœuvres pour être correctement calibrés.
RO	<b>RO - Radio Operations.</b> Le menu permet de gérer les fonctions radio du tableau électronique (gestion des alarmes, activation diagnostique, mise à jour micrologiciel).
SF	<b>SF - Special Functions.</b> Le menu permet de saisir le mot de passe et de gérer les fonctions spéciales du tableau électronique.
CC	<b>CC - Cycles Counter.</b> Le menu permet d'afficher le nombre de manœuvres effectuées par l'automatisme et de gérer les interventions d'entretien.
EM	<b>EM - Energy Management.</b> Le menu permet d'afficher et de modifier les définitions et les réglages relatifs à l'économie d'énergie. (Green Mode et gestion des batteries).
AP	<b>AP - Advanced Parameters.</b> Le menu permet d'afficher et de modifier les configurations et les réglages avancés du tableau électronique (modalité fin de course, sélection des dispositifs branchés aux bornes, réglage de la durée du dégagement, réglages du flash clignotant, ...) <b>REMARQUE :</b> certains réglages nécessitent au moins trois manœuvres pour être correctement calibrés.

Dans le menu principal, il est possible d'accéder au menu de deuxième niveau selon la procédure suivante :

- à l'aide des touches  et  sélectionner la fonction souhaitée
- appuyer sur la touche  pour confirmer

Après avoir confirmé la sélection on accède au menu de deuxième niveau.

Pour chaque fonction du menu principal, une série de configurations supplémentaires, visualisables en activant la fonction **AA** est également disponible (voir paragraphe suivant).

**i** **REMARQUE :** pour vérifier la modification des paramètres, quitter puis accéder à nouveau au paramètre modifié. Les modifications seront effectives à partir de la manœuvre suivante.

## 11.2 Menu de deuxième niveau - AT (Automatic Configurations)

AT - Automatic configurations	Écran	Description	Sélections disponibles	
		<b>AS - Sélection de l'automatisme.</b> Cette sélection préconfigure le type de moteur et un sous-ensemble de paramètres liés à la cinématique de l'automatisme pour une installation standard. Voir Sélection du type d'automatisme, paragraphe 11.2.1. Chaque paramètre peut toutefois être modifié en cas de besoin.		
		<b>NW - Sélection du nombre de vantaux.</b> Dans le cas d'automatismes à un seul vantail, raccorder le moteur 1.		
		<b>H0 - Configuration prédéfinie utilisation résidentielle 0.</b> Cette sélection charge des valeurs prédéfinies pour certains paramètres de base : <b>AC</b> - activation fermeture automatique : 1-2 <b>C5</b> - fonctionnement commande pas-à-pas/ouverture : pas-à-pas <b>RM</b> - fonctionnement commande radiocommande : pas-à-pas <b>AM</b> - fonctionnement carte embrochable AUX : pas-à-pas <b>SS</b> - sélection état de l'automatisme à l'allumage : ouvert		
		<b>H1 - Configuration prédéfinie utilisation résidentielle 1.</b> Cette sélection charge des valeurs prédéfinies pour certains paramètres de base : <b>AC</b> - activation fermeture automatique : activée <b>TC</b> - réglage temps de fermeture automatique : 1 minute <b>C5</b> - fonctionnement commande pas-à-pas/ouverture : pas-à-pas <b>RM</b> - fonctionnement commande radiocommande : pas-à-pas <b>AM</b> - fonctionnement carte embrochable AUX : pas-à-pas <b>SS</b> - sélection état de l'automatisme à l'allumage : fermé		
		<b>C0 - Configuration prédéfinie utilisation immeuble 0.</b> Cette sélection charge des valeurs prédéfinies pour certains paramètres de base : <b>AC</b> - activation fermeture automatique : activée <b>TC</b> - réglage temps de fermeture automatique : 1 minute <b>C5</b> - fonctionnement commande pas-à-pas/ouverture : ouverture <b>RM</b> - fonctionnement commande radiocommande : ouverture <b>AM</b> - fonctionnement carte embrochable AUX : ouverture <b>SS</b> - sélection état de l'automatisme à l'allumage : fermé		
		<b>RD - Réinitialisation réglages génériques (SETTINGS RESET).</b> ENTER  →  → ENTER  →		
		<b>AA - Activation d'autres paramètres configurables pour chaque fonction du menu principal.</b> ENTER  →		
		Après l'activation il est possible de parcourir les menus de troisième niveau. Les menus de troisième niveau sont actifs pendant 30 min.		

## 11.2.1 Sélection du type d'automatisme **AT** → **AS** et réglages de défaut spécifiques

AS Type d'automatisme	Modèle	R1-R2 Poussée sur les obstacles et courant	VA - VC Vitesse en ouverture et en fermeture	VR Vitesse d'acquisition	PO-PC Vitesse de rapprochement	TA Temps d'accélération en ouverture	TQ Temps d'accélération en fermeture	VM Vitesse de départ de la rampe
01	OBBI3BH	50	24	18	07	2	3	03
02	ARCBH	70	14	10	06	2	3	03
03	FACIL3H	50	12	10	05	2	3	03
04	LUX03BH-4BH	40	16	12	06	1	2	10
05	PWR25H	50	18	10	05	2	3	03
06	PWR35H	50	20	12	06	2	3	03
07	PWR40H	40	22	15	06	1	2	10

## 11.3 Menu de deuxième niveau - BC (Basic Configurations)

BC - Basic configurations	Écran	Description	Sélections disponibles
	AC	AC - Activation de la fermeture automatique. ON - Activé. 1-2 - Dépend de l'entrée 1-2.	<u>ON</u> 1-2
	SS	SS - Sélection état de l'automatisme à l'allumage. OP - Ouvert. CL - Fermé. Indique comment le tableau électronique considère l'automatisme au moment de l'allumage et après une commande POWER RESET.	OP <u>CL</u>
	SO	SO - Activation fonctionnement sécurité d'inversion. ON - Activé. OF - Désactivé. Quand il est activé (ON) avec automatisme à l'arrêt, si le contact 1-8 est ouvert, toute manœuvre est interdite. Quand il est désactivé (OF) avec automatisme à l'arrêt, si le contact 1-8 est ouvert, il est possible d'activer la manœuvre d'ouverture.	<u>ON</u> OF
	NI	NI - Activation système électronique antigel NIO. ON - Activé. OF - Désactivé. Quand il est activé (ON), il maintient l'efficacité du moteur même à basses températures ambiantes. <b>REMARQUE</b> : pour un bon fonctionnement, le tableau électronique doit se trouver à la même température ambiante que celle des moteurs. La température d'intervention du NIO peut être réglée à l'aide de la sélection <b>AP</b> → <b>TN</b> .	ON <u>OF</u>

### 11.3.1 Autres paramètres configurables du niveau BC, disponibles avec **AT** → **AA** activé

BC - Basic configurations	Écran	Description	Sélections disponibles	
	<b>HR</b>	HR - Activation fonction homme présent. ON - Activé. OF - Désactivé. REMARQUE: Régler <b>HR</b> → <b>ON</b> seulement si <b>64</b> → <b>1-4</b> et <b>65</b> → <b>1-3</b> .	<b>ON</b>	<b>OF</b>
	<b>65</b>	65 - Fonctionnement de la commande associée au contact 1-5. 1-5 - Pas-à-pas. 1-3 - Ouverture.	<b>1-5</b>	<b>1-3</b>
	<b>64</b>	64 - Fonctionnement commande arrête de sécurité/fermeture. 1-4 - Fermeture 1-6 - Arrêt de sécurité	<b>1-4</b>	<b>1-6</b>
	<b>RM</b>	RM - Fonctionnement récepteur radio. 1-5 - Pas-à-pas. 1-3 - Ouverture.	<b>1-5</b>	<b>1-3</b>
	<b>AM</b>	AM - Fonctionnement de la carte de commande embrochable AUX1. 1-5 - Pas-à-pas. 1-3 - Ouverture.	<b>1-5</b>	<b>1-3</b>
	<b>MP</b>	MP - Départ à puissance maximale. ON - Pendant le démarrage, la poussée sur les obstacles augmente au maximum. OFF - Pendant le démarrage, la poussée sur les obstacles est réglée par <b>R 1-R2</b> .	<b>ON</b>	<b>OF</b>
	<b>PP</b>	PP - Réglage de la séquence pas-à-pas par commande 1-5. ON - Ouverture-Arrêt-Fermeture-Arrêt-Ouverture. OF - Ouverture-Arrêt-Fermeture-Ouverture.	<b>ON</b>	<b>OF</b>
	<b>55</b>	55 - Durée de l'ARRÊT dans la séquence pas-à-pas par commande 1-5. ON - Permanent. OF - Temporaire.	<b>ON</b>	<b>OF</b>
	<b>VS</b>	VS - Contrôle des butées mécaniques. Quand il est activé (ON) à chaque branchement de l'alimentation, l'automatisme contrôle automatiquement les butées mécaniques et/ou les fins de course d'arrêt d'ouverture et de fermeture à la vitesse réglée par <b>AP</b> → <b>VR</b> . Pendant la manœuvre d'acquisition, l'écran affiche le message <b>MQ</b> et la fermeture s'effectue un vantail à la fois ( <b>1C</b> ).	<b>ON</b>	<b>OF</b>

### 11.4 Menu de deuxième niveau BA (Basic Adjustment)

BA - Basic adjustment	Écran	Description	Sélections disponibles	
	<b>TC</b>	TC - Définition du temps de fermeture automatique. [s] Le réglage s'effectue à des intervalles de sensibilité différents. de 0" à 59" à des intervalles d'1 seconde. • de 1' à 2' à des intervalles de 10 secondes.	<b>00</b> ▶ <b>59</b> <b>1'</b> ▶ <b>2'</b> <b>1'00"</b>	
<b>RP</b>	RP - Réglage de la mesure d'ouverture partielle. [%] Règle l'angle d'ouverture piétonne par rapport à l'ouverture totale de l'automatisme. L'ouverture partielle est effectuée sur le vantail 1. 10 - Minimum. 99 - Maximum.	<b>10</b> ▶ <b>99</b> <b>50</b>		

Écran	Description	Sélections disponibles
TP	<p><b>TP - Définition du temps de fermeture automatique après ouverture partielle. [s]</b>                      Le réglage s'effectue à des intervalles de sensibilité différents.</p> <ul style="list-style-type: none"> <li>de 0" à 59" à des intervalles d'1 seconde.</li> <li>de 1' à 2' à des intervalles de 10 secondes.</li> </ul>	
VA	<p><b>VA - Vitesse d'ouverture. [V]</b></p>	<p>Voir paragraphe 11.2.1</p>
VC	<p><b>VC - Vitesse de fermeture. [V]</b></p>	<p>Voir paragraphe 11.2.1</p>
R 1	<p><b>R1 - Réglage de la poussée sur les obstacles et du courant du moteur 1. [%]</b>                      Le tableau électronique est équipé d'un dispositif de sécurité qui agit comme suit en présence d'un obstacle :</p> <ul style="list-style-type: none"> <li>- en ouverture, il arrête le mouvement et, s'il est hors de l'espace limite de détection d'obstacles, il exécute une manœuvre de dégagement d'une durée réglable par la sélection <b>AP</b> → <b>DE</b> ;</li> <li>- en fermeture, s'il est hors de l'espace limite de détection d'obstacles, il inverse le mouvement ;</li> <li>- en fermeture, s'il est dans l'espace limite de détection d'obstacles, il arrête le mouvement.</li> </ul> <p>L'espace limite de détection d'obstacles en ouverture et en fermeture est déterminé par le type de fin de course installé, en l'absence de fin de course il est déterminé par les sélections <b>BA</b> → <b>00</b> et <b>BA</b> → <b>0C</b>.  <b>00</b> - Poussée minimale.  <b>99</b> - Poussée maximale.</p>	<p>Voir paragraphe 11.2.1</p>
R 2	<p><b>R2 - Réglage de la poussée sur les obstacles et du courant du moteur 2. [%]</b>                      Le tableau électronique est équipé d'un dispositif de sécurité qui agit comme suit en présence d'un obstacle :</p> <ul style="list-style-type: none"> <li>- en ouverture, il arrête le mouvement et, s'il est hors de l'espace limite de détection d'obstacles, il exécute une manœuvre de dégagement d'une durée réglable par la sélection <b>AP</b> → <b>DE</b> ;</li> <li>- en fermeture, s'il est hors de l'espace limite de détection d'obstacles, il inverse le mouvement ;</li> <li>- en fermeture, s'il est dans l'espace limite de détection d'obstacles, il arrête le mouvement.</li> </ul> <p>L'espace limite de détection d'obstacles en ouverture et en fermeture est déterminé par le type de fin de course installé, en l'absence de fin de course il est déterminé par les sélections <b>BA</b> → <b>00</b> et <b>BA</b> → <b>0C</b>.  <b>00</b> - Poussée minimale.  <b>99</b> - Poussée maximale.</p>	<p>Voir paragraphe 11.2.1</p>
TR	<p><b>TR - Temps de retard moteur. [s]</b>                      Temps de retard avec lequel le vantail 1 arrive en fermeture par rapport au vantail 2.                      00÷30 s</p>	



**REMARQUE:** exécuter les réglages progressivement, et seulement après avoir effectué au moins trois manœuvres complètes, pour permettre au tableau électronique d'être correctement calibré et de relever d'éventuels frottements pendant les manœuvres.

### 11.4.1 Autres paramètres configurables du niveau BA, disponibles avec **AT** → **AA** activé

Écran	Description	Sélections disponibles
<b>DT</b>	<b>DT - Réglage du temps de reconnaissance d'obstacle. [s/100]</b> 10 - Minimum. 60 - Maximum. <b>REMARQUE:</b> le réglage de ce paramètre s'effectue en centièmes de seconde.	10 60 20
<b>ST</b>	<b>ST - Réglage du temps de démarrage. [s]</b> 0,5 - Minimum. 3,0 - Maximum.	0.5 3.0 2.0
<b>TA</b>	<b>TA - Réglage du temps d'accélération en ouverture. [s]</b> 0,5 - Minimum. 9,9 - Maximum.	0.5 9.9 Voir paragraphe 11.2.1
<b>TQ</b>	<b>TQ - Réglage du temps d'accélération en fermeture. [s]</b> 0,5 - Minimum. 9,9 - Maximum.	0.5 9.9 Voir paragraphe 11.2.1
<b>VM</b>	<b>VM - Vitesse initiale de mouvement. [V]</b> (Voir paragraphe 11.2.1) 00 - Minimum. 15 - Maximum.	00 15
<b>TD</b>	<b>TD - Réglage du temps de décélération. [%]</b> Règle l'inclinaison de la rampe de décélération. 10 - Minimum. 99 - Maximum.	10 99 50
<b>OB</b>	<b>OB - Réglage du temps de ralentissement en ouverture. [s]</b> Indique le temps qui sépare le moment d'activation de la rampe de décélération de la fin de la course de fermeture. 00 - Minimum. 30 - Maximum.	00 30 10
<b>CB</b>	<b>CB - Réglage du temps de ralentissement en fermeture. [s]</b> Indique le temps qui sépare le moment d'activation de la rampe de décélération de la fin de la course de fermeture. 00 - Minimum. 30 - Maximum.	00 30 10
<b>PO</b>	<b>PO - Réglage de vitesse de rapprochement en ouverture. [V]</b> Indique la vitesse de la fin de la rampe de décélération jusqu'à la fin de la course d'ouverture. 03 - Minimum. 10 - Maximum. <b>REMARQUE:</b> Augmenter progressivement la vitesse de rapprochement, dans le cas où se produiraient des vibrations rapides en succession (chattering) dans les portails ayant un poids élevé et installés légèrement en pente.	03 10 Voir paragraphe 11.2.1
<b>PC</b>	<b>PC - Réglage de vitesse de rapprochement en fermeture. [V]</b> Indique la vitesse de la fin de la rampe de décélération jusqu'à la fin de la course de fermeture. 03 - Minimum. 10 - Maximum.	03 10 Voir paragraphe 11.2.1
<b>OO</b>	<b>OO - Limite de détection d'obstacles en ouverture. [%]</b> Indique le pourcentage de l'espace parcouru pendant <b>BA</b> → <b>OB</b> ou après la détection du fin de course d'ouverture <b>AP</b> → <b>FA</b> → <b>RA</b> où le dégagement est désactivé. <b>REMARQUE:</b> non actif si <b>AP</b> → <b>FA</b> → <b>SX</b> ou si <b>AP</b> → <b>FA</b> → <b>PX</b> .	05 99 99
<b>OC</b>	<b>OC - Limite de détection d'obstacles en fermeture. [%]</b> Indique le pourcentage de l'espace parcouru pendant <b>BA</b> → <b>CB</b> ou après la détection du fin de course de fermeture <b>AP</b> → <b>FC</b> → <b>RA</b> où l'inversion est désactivée. <b>REMARQUE:</b> non actif si <b>AP</b> → <b>FC</b> → <b>SX</b> et si <b>AP</b> → <b>FC</b> → <b>PX</b> .	05 99 99

BA - Basic adjustment

TO	<p><b>TO - Réglage temps de retard moteur 2 en ouverture. [s]</b>                  Réglage en secondes du temps de retard du départ de manœuvre du moteur 2 par rapport au moteur 1.</p>	
LR	<p><b>LR - Temps de relâchement électroserrure. [s]</b>                  S'il est activé, il indique le temps d'activation de l'électroserrure au départ de chaque manœuvre d'ouverture lorsque l'automatisme est fermé.</p>	
M1	<p><b>M1 - Temps de manœuvre moteur 1. [s]</b>                  Réglage en secondes du temps de manœuvre totale du moteur 1.</p> <p><b>i</b> <b>REMARQUE :</b> le réglage s'effectue à des intervalles de sensibilité de 0,5s, indiqués par l'allumage du point décimal droit.</p> <p>Exemple :  = 7 secondes /  = 7,5 secondes</p> <p><b>REMARQUE :</b> le réglage de <b>M1</b> n'est actif qu'avec <b>BC → VS → OF</b>.</p>	
M2	<p><b>M2 - Temps de manœuvre moteur 2. [s]</b>                  Réglage en secondes du temps de manœuvre totale du moteur 1.</p> <p><b>i</b> <b>REMARQUE :</b> le réglage s'effectue à des intervalles de sensibilité de 0,5s, indiqués par l'allumage du point décimal droit.</p> <p>Exemple :  = 7 secondes /  = 7,5 secondes</p> <p><b>REMARQUE :</b> le réglage de <b>M2</b> n'est actif qu'avec <b>BC → VS → OF</b>.</p>	
EO	<p><b>EO - Fonction sortie -LK+</b></p> <ul style="list-style-type: none"> <li>00 - lumière de courtoisie.</li> <li>01 - électroserrure.</li> <li>02 - électroserrure + coup de déverrouillage.</li> <li>03 - flash clignotant ON-OFF.</li> <li>04 - flash clignotant ON-OFF pour voyant sans oscillateur.</li> <li>05 - flash clignotant fixe avec oscillateur interne.</li> <li>06 - voyant portail ouvert proportionnel (avec signalisation de fonctionnement par batterie).</li> <li>07 - voyant portail ouvert fixe (automatisme non fermé).</li> <li>08 - automatisme fermé (pour électro-aimant type fail safe).</li> <li>09 - automatisme ouvert.</li> <li>10 - automatisme en mouvement (utilisable également pour un électro-aimant à alimenter pendant toute la durée de la manœuvre).</li> <li>11 - automatisme en ouverture.</li> <li>12 - automatisme en fermeture.</li> <li>13 - alarme entretien.</li> <li>14 - signalisation batteries faibles.</li> <li>ON - sortie toujours activée.</li> </ul>	
FF	<p><b>FF - Fonction de sortie +LP-</b></p> <ul style="list-style-type: none"> <li>00 - lumière de courtoisie.</li> <li>01 - électroserrure.</li> <li>02 - électroserrure + coup de déverrouillage.</li> <li>03 - flash clignotant ON-OFF.</li> <li>04 - flash clignotant ON-OFF pour voyant sans oscillateur.</li> <li>05 - flash clignotant fixe avec oscillateur interne.</li> <li>06 - voyant portail ouvert proportionnel (avec signalisation de fonctionnement par batterie).</li> <li>07 - voyant portail ouvert fixe (automatisme non fermé).</li> <li>08 - automatisme fermé (pour électro-aimant type fail safe).</li> <li>09 - automatisme ouvert.</li> <li>10 - automatisme en mouvement (utilisable également pour un électro-aimant à alimenter pendant toute la durée de la manœuvre).</li> <li>11 - automatisme en ouverture.</li> <li>12 - automatisme en fermeture.</li> <li>13 - alarme entretien.</li> <li>14 - signalisation batteries faibles.</li> <li>ON - sortie toujours activée.</li> </ul>	



**REMARQUE :** exécuter les réglages progressivement, et seulement après avoir effectué au moins trois manœuvres complètes, pour permettre au tableau électronique d'être correctement calibré et de relever d'éventuels frottements pendant les manœuvres.





# 11.5 Menu de deuxième niveau RO (Radio Operation)

Écran	Description
RO - Radio operations	<p><b>SR - Mémorisation d'une radiocommande.</b>                      On ne pourra accéder directement au menu Mémorisation d'une radiocommande, même avec l'écran éteint, qu'avec l'option Modalité de visualisation de l'écran réglée sur 00 ou 03 :                      - si la transmission d'une radiocommande non présente en mémoire est effectuée;                      - si la transmission d'un canal non mémorisé d'une radiocommande présente en mémoire est effectuée.</p> <p><b>ATTENTION:</b> si l'écran affiche <b>NO</b> clignotant, la radiocommande pourrait être déjà mémorisée.</p>
	<p><b>TX - Affichage du compteur des radiocommandes mémorisées.</b></p> <p>ENTER → 00 → 16 → 16 radiocommandes (exemple)</p>
	<p><b>MU - Indication du nombre maximal de radiocommandes enregistrables sur la mémoire intégrée.</b>                      Il est possible de mémoriser au maximum 100 ou 200 codes de radiocommande.</p> <p>ENTER → 10 ou 20 → ENTER (02") → OK</p> <p>20 - 200 radiocommandes enregistrables.                      10 - 100 radiocommandes enregistrables.</p> <p>Sélections disponibles</p>

**ATTENTION:** en sélectionnant **MU → 20** (200 radiocommandes) les configurations **U 1** et **U2** enregistrées à l'aide de la commande **SF → SV** seront perdues, tout comme la dernière configuration rechargeable par **RL**. De plus, il ne sera pas possible d'enregistrer de nouvelles configuration sur **U 1** et **U2**.

RO - Radio operations	<p><b>RK - Navigation des menus par clavier de la radiocommande.</b>  <b>ON - Activé</b>  <b>OF - Désactivé</b>                      Avec l'écran éteint, saisir rapidement la séquence de touches <b>③③②④①</b> sur la radiocommande mémorisée que l'on compte utiliser. Vérifier si toutes les touches CH sont mémorisées.</p> <p><b>ATTENTION:</b> pendant la navigation par clavier de la radiocommande, TOUTES les radiocommandes mémorisées sont actives.</p>	
	<p>Pour faciliter la visualisation et le réglage, évitant ainsi d'appuyer constamment sur la télécommande, appuyer une fois sur la touche UP ↑ ou DOWN ↓ pour faire défiler lentement les paramètres. Appuyer deux fois sur la touche UP ↑ ou DOWN ↓ pour faire défiler rapidement les paramètres. Pour arrêter le défilement, appuyer sur ENTER. Pour confirmer le choix du paramètre, appuyer à nouveau sur ENTER. Pour tester la nouvelle configuration éventuelle, éteindre l'écran et lancer une commande d'ouverture à l'aide de la touche <b>③</b>.</p> <p>La navigation par clavier de la radiocommande se désactive automatiquement au bout de 4 minutes d'inactivité ou en réglant <b>RK → OF</b>.</p>	

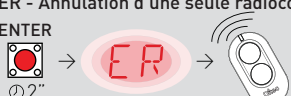
## 11.5.1 Autres paramètres configurables du niveau B0, disponibles avec **AT** → **AA** activé

Écran	Description	Sélections disponibles
R0 - Radio operations	<p><b>C1, C2, C3, C4 - Sélection de la fonction CH1, CH2, CH3, CH4 de la radiocommande mémorisée.</b></p> <p><b>NO</b> - Aucun réglage sélectionné</p> <p><b>1-3</b> - Commande d'ouverture</p> <p><b>1-4</b> - Commande de fermeture</p> <p><b>1-5</b> - Commande pas-à-pas</p> <p><b>P3</b> - Commande d'ouverture partielle</p> <p><b>LG</b> - Commande allumage/extinction lumière de courtoisie</p> <p><b>1-9</b> - Commande d'arrêt</p> <p>Si une seule touche CH (quelconque) de la radiocommande est mémorisée, la commande d'ouverture ou pas-à-pas est exécutée.</p> <p><b>REMARQUE:</b> les options <b>1-3</b> (ouverture) et <b>1-5</b> (pas-à-pas) sont présentes en alternative et dépendent de la sélection <b>BC</b> → <b>RM</b>.</p> <p>Si de deux à quatre touches CH de la même radiocommande sont mémorisées, les fonctions associées en usine aux touches CH sont les suivantes :</p> <ul style="list-style-type: none"> <li>• CH1 = commande ouverture/pas-à-pas ;</li> <li>• CH2 = commande ouverture partielle ;</li> <li>• CH3 = commande allumage/extinction lumière de courtoisie ;</li> <li>• CH4 = commande d'arrêt.</li> </ul>	<p><b>NO</b></p> <p><b>1-3</b></p> <p><b>1-4</b></p> <p><b>1-5</b></p> <p><b>P3</b></p> <p><b>LG</b></p> <p><b>1-9</b></p>
	<p><b>ER - Annulation d'une seule radiocommande.</b></p> <p>ENTER</p> 	
	<p><b>EA - Annulation totale de la mémoire.</b></p> <p>ENTER</p> 	
	<p><b>RE - Réglage d'ouverture de la mémoire par commande à distance.</b></p> <p><b>OF</b> - Désactivé</p> <p><b>ON</b> - Activé. Quand il est activé (ON) la programmation à distance s'active. Pour mémoriser les nouvelles radiocommandes sans intervenir sur le tableau électronique, faire référence aux modes d'emploi des radiocommandes.</p> <p><b>REMARQUE :</b> faire attention de ne pas mémoriser involontairement des radiocommandes non souhaitées.</p>	<p><b>ON</b></p> <p><b>OF</b></p>
<p><b>EP - Réglage des messages radio cryptés</b></p> <p>En activant la réception des messages cryptés, le tableau électronique sera compatible avec des radiocommandes de type « ENCRYPTED ».</p>	<p><b>ON</b></p> <p><b>OF</b></p>	
<p><b>MS - Réglage de la rétrocompatibilité avec les anciennes télécommandes GOL4</b></p> <p><b>i</b> <b>REMARQUE:</b> version de firmware 1.6.5 ou supérieure est requise.</p> <p><b>OF</b> - Compatibilité avec les anciennes télécommandes GOL4 et les nouveaux ZEN</p> <p><b>ON</b> - Compatibilité avec les télécommandes de la série ZEN</p> <p><b>i</b> <b>REMARQUE:</b> on recommande l'utilisation de MS= ON si sur l'équipement sont utilisées seules les télécommandes de la série ZEN</p>	<p><b>OF</b></p> <p><b>ON</b></p>	

## 11.6 Menu de second niveau SF (Special Functions)

Écran	Description	Sélections disponibles
<b>CU</b>	CU - Affichage version micrologiciel tableau électronique. ENTER → R. → 1.1 → Version 1.1 (exemple)	
<b>SV</b>	SV - Sauvegarde de la configuration de l'utilisateur sur un module mémoire du tableau électronique. ENTER → U 1 → UP / DOWN  → U 2 → ENTER  → OK (exemple) ∅ 2"	U 1 U 2
<b>RC</b>	RC - Chargement de la configuration. ENTER → 0 1 → UP / DOWN  → U 2 → ENTER  → OK (exemple) ∅ 2"	U 1 U 2
<b>RL</b>	RL - Chargement de la dernière configuration réglée. ENTER → RL → OK ∅ 2"	









Le tableau électronique sauvegarde automatiquement la dernière configuration réglée et la garde en mémoire dans le module mémoire.  
En cas de panne ou de remplacement du tableau électronique il est possible de rétablir la dernière configuration de l'automatisme en introduisant le module mémoire et en chargeant la dernière configuration réglée.

### 11.6.1 Autres paramètres configurables du niveau SF, disponibles avec **AT** → **AA** activé













Écran	Description
<b>SP</b>	SP - Définition du mot de passe. ENTER → 0 1 → UP / DOWN  → 0 7 → ENTER  → OK (exemple) ∅ 2"
<b>IP</b>	IP - Saisie du mot de passe. ENTER → 0 1 → UP / DOWN  → 0 7 → ENTER  → OK (exemple) ∅ 2"

**REMARQUE:** cette sélection n'est disponible que si le mot de passe n'est pas défini. La définition du mot de passe empêche l'accès aux sélections et aux réglages par un personnel non autorisé. Il est possible d'annuler le mot de passe saisi en sélectionnant la séquence J1=ON, J1=OFF, JR1=ON.

**REMARQUE:** cette sélection n'est disponible que si le mot de passe est défini. Quand le mot de passe n'est pas saisi l'on accède en modalité affichage indépendamment de la sélection effectuée avec JR1. Quand le mot de passe est saisi l'on accède en modalité entretien.

Écran	Description
EU	<p><b>EU - Annulation des configurations de l'utilisateur et de la dernière configuration saisie présentes dans le module mémoire.</b></p> <p>ENTER →  → ENTER →   <small>⊙2"</small></p>
AL	<p><b>AL - Compteur des alarmes.</b></p> <p>Il permet d'afficher en séquence les compteurs des alarmes qui se activées au moins une fois. (code alarme + nombre d'événements).</p> <p>Avec  et , il est possible de parcourir tous les compteurs et d'afficher toutes les alarmes enregistrées.</p>
AH	<p><b>AH - Chronologie des alarmes.</b></p> <p>Il permet d'afficher en séquence les compteurs des alarmes qui se sont activées (jusqu'à un maximum de 20).</p> <p>Avec  et , il est possible de parcourir toute la chronologie des alarmes. Le numéro et le code de l'alarme s'affichent en alternance à l'écran. Le numéro le plus élevé correspond à l'alarme la plus récente, le plus bas (0) à l'alarme la plus ancienne.</p>
AR	<p><b>AR - Réinitialisation des alarmes.</b></p> <p>Il permet de réinitialiser toutes les alarmes mémorisées (compteurs et chronologie).</p> <p>ENTER →   <small>⊙2"</small></p> <p><b>REMARQUE :</b> quand l'installation est terminée, il est conseillé d'effacer les alarmes de manière à faciliter les contrôles futurs.</p>
IM	<p><b>IM - Affichage courant moteur</b></p> <p>En sélectionnant <b>M1</b>, le courant absorbé par le moteur 1 s'affiche à l'écran. En sélectionnant <b>M2</b>, le courant absorbé par le moteur 2 s'affiche à l'écran.</p>
UP	<p><b>UP - Mise à jour du micrologiciel.</b></p> <p>Il active le bootloader de la carte pour exécuter la mise à jour du micrologiciel tramite il software AMIGO e l'interfaccia USBPROG.</p> <p>ENTER →   <small>⊙2"</small></p>

## 11.7 Menu de deuxième niveau CC (Cycles Counter)

Écran	Description
CV	<p><b>CV - Affichage du compteur total manœuvres.</b></p> <p>ENTER →  →  →  → 182 manœuvres (exemple)</p>
CP	<p><b>CP - Affichage du compteur partiel manœuvres.</b></p> <p>ENTER →  →  →  → 716 manœuvres (exemple)</p>
CH	<p><b>CH - Affichage du compteur heures d'alimentation.</b></p> <p>ENTER →  →  →  → 215 heures de fonctionnement par batterie (exemple)</p>
BH	<p><b>BH - Affichage du compteur des heures d'alimentation par batterie.</b></p> <p>ENTER →  →  →  → 215 heures de fonctionnement par batterie (exemple)</p>



### 11.8.1 Autres paramètres configurables du niveau EM, disponibles avec **AT** → **AA** activé

Écran	Description	Sélections disponibles
<b>LL</b>	<b>LL - Seuil de tension pour signalisation de batteries faibles (V) .(V)</b> 17 - Minimum. 24 - Maximum. <b>REMARQUE:</b> le réglage s'effectue à des intervalles de sensibilité de 0,5V, indiqués par l'allumage du point décimal droit.	17.24 22
<b>BT</b>	<b>BT - Modalité batterie.</b> 00 - Anti-panique (il effectue l'ouverture suite à une coupure de courant du secteur, l'automatisme exécute une manœuvre d'ouverture et n'accepte pas d'autres commandes tant que l'électricité n'a pas été rétablie). 01 - Fonctionnement continu, la dernière manœuvre effectuée avant l'extinction du tableau électronique sera une manœuvre d'ouverture. 02 - Fonctionnement continu, la dernière manœuvre effectuée avant l'extinction du tableau électronique sera une manœuvre de fermeture.	00 01 02

### 11.9 Menu de deuxième niveau AP (Advanced Parameters)

Écran	Description	Sélections disponibles
<b>FA</b>	<b>FA - Sélection du mode du fin de course d'ouverture.</b> NO - Aucun SX - Fin de course d'arrêt (après l'activation le vantail arrête le mouvement). PX - Fin de course de proximité (après l'activation le vantail continue jusqu'à la butée et tout obstacle est considéré comme une butée). RA - Fin de course de ralentissement (après l'activation le vantail ralentit le mouvement).	NO SX PX RA
<b>FC</b>	<b>FC - Sélection du mode du fin de course de fermeture.</b> NO - Aucun. SX - Fin de course d'arrêt (après l'activation le vantail arrête le mouvement). PX - Fin de course de proximité (après l'activation le vantail continue jusqu'à la butée et tout obstacle est considéré comme une butée). RA - Fin de course de ralentissement (après l'activation le vantail ralentit le mouvement).	NO SX PX RA
<b>D6</b>	<b>D6 - Sélection du dispositif branché aux bornes 1-6.</b> NO - Aucun. SE - Bourrelet de sécurité (en cas d'ouverture du contact 1-6, après l'arrêt, le dispositif effectue un dégagement de 10 cm). S41 - Bourrelet de sécurité avec safety test (en cas d'ouverture du contact 1-6, après l'arrêt, le dispositif effectue un dégagement d'une durée qui dépend de la sélection <b>AP</b> → <b>DE</b> . PH - Cellules photoélectriques. P41 - Cellules photoélectriques avec safety test.	NO SE S41 PH P41
<b>D8</b>	<b>D8 - Sélection du dispositif branché aux bornes 1-8.</b> NO - Aucun. SE - Bourrelet de sécurité. S41 - Bourrelet de sécurité avec safety test. PH - Cellules photoélectriques. P41 - Cellules photoélectriques avec safety test.	NO SE S41 PH P41

Écran	Description	Sélections disponibles	
R9	<b>R9 - Activation fermeture automatique après commande via radio-commande 1-9 (ARRÊT).</b> <b>ON</b> - Activé <b>OF</b> - Désactivé Quand il est activé (ON) après une commande 1-9, l'automatisme effectue la fermeture automatique, si activée, après le temps réglé.	ON	OF
68	<b>68 - Sélection du dispositif branché simultanément aux bornes 1-6 et 1-8.</b> <b>NO</b> - Aucun. <b>SE</b> - Bourrelet de sécurité. <b>S41</b> - Bourrelet de sécurité avec safety test. S'il est différent de NO l'ouverture simultanée des entrées 1-6 et 1-8 cause: - l'arrêt et l'inversion du mouvement pendant la manœuvre de fermeture. - l'arrêt et le dégagement d'une durée dépendant de la sélection <b>AP</b> → <b>DE</b> pendant la manœuvre d'ouverture.	NO	SE S41
DS	<b>DS - Définition de la modalité d'affichage de l'écran.</b> <b>00</b> - Aucun affichage. <b>01</b> - Commandes et sécurités avec test radiocommandes (voir paragraphe 9.2). Affichage du compte à rebours du temps de fermeture automatique. <b>02</b> - État de l'automatisme (voir paragraphe 12.1). <b>03</b> - Commandes et sécurités (voir paragraphe 12.2). <b>REMARQUE</b> : le réglage <b>01</b> permet l'affichage de la réception d'une transmission par radiocommande pour les contrôles de la portée.	00	01 02 03



**REMARQUE** : exécuter les réglages progressivement, et seulement après avoir effectué au moins trois manœuvres complètes, pour permettre au tableau électronique d'être correctement calibré et de relever d'éventuels frottements pendant les manœuvres.

### 11.9.1 Autres paramètres configurables du niveau AP, disponibles avec **AT** → **AA** activé

Écran	Description	Sélections disponibles	
20	<b>20 - Fonctionnement de la commande d'ouverture partielle de la borne 1-20.</b> <b>P3</b> - Commande d'ouverture partielle. <b>1-2</b> - Activation fermeture automatique. <b>1-9</b> - Entrée de STOP.	P3	1-2 1-9
LU	<b>LU - Réglage du temps d'allumage de la lumière de courtoisie (s).</b> Pour activer ce paramètre, régler au moins l'une des sélections <b>BA</b> → <b>EO</b> ou <b>BA</b> → <b>FF</b> comme lumière de courtoisie. Le réglage s'effectue à des intervalles de sensibilité différents. <b>NO</b> - Désactivé. - de 01" à 59" à des intervalles de 1 seconde ; - de 1' à 2' à des intervalles de 10 secondes ; - de 2' à 3' à des intervalles de 1 minute ; <b>ON</b> - Allumage permanent, extinction par commande radio. <b>REMARQUE</b> : La lumière de courtoisie s'allume au début de chaque manœuvre.	NO	01 1' 2' 2' 3' ON

Écran	Description	Sélections disponibles
LG	<p><b>LG - Réglage du temps d'allumage de la lumière de courtoisie à commande indépendante. [s]</b></p> <p>Pour activer ce paramètre, régler au moins l'une des sélections <b>BA</b> → <b>EO</b> ou <b>BA</b> → <b>FF</b> comme lumière de courtoisie. Le réglage s'effectue à des intervalles de sensibilité différents.</p> <p><b>NO</b> - Désactivé.                      - de 01" à 59" à des intervalles de 1 seconde ;                      - de 1' à 2' à des intervalles de 10 secondes ;                      - de 2' à 3' à des intervalles de 1 minute ;</p> <p><b>ON</b> - Allumage et extinction par commande radio.</p> <p><b>REMARQUE</b> : l'allumage de la lumière ne dépend pas du début d'une manœuvre, mais il est possible de le commander séparément à l'aide la touche spécifique de la radiocommande.</p>	<p>NO</p> <p>0 159</p> <p>1' 2'</p> <p>2' 3'</p> <p>ON</p>
PT	<p><b>PT - Ouverture partielle fixe.</b></p> <p><b>ON</b> - Activé.  <b>OF</b> - Désactivé.</p> <p>Si le réglage est sur ON, une commande d'ouverture partielle lancée sur la cote d'ouverture partielle est ignorée.</p> <p>Si le contact 1-20 est fermé (par exemple à l'aide du temporisateur ou du sélecteur manuel), le portail s'ouvrira partiellement et si ensuite il est totalement ouvert (commande 1-3) puis refermé (même par fermeture automatique), il s'arrêtera sur la cote d'ouverture partielle.</p>	<p>ON OF</p>
DE	<p><b>DE - Durée du dégagement en cas d'intervention d'un bourrelet de sécurité. [s]</b></p> <p>Il règle la durée du dégagement en cas d'intervention d'un bourrelet de sécurité (actif ou passif) en ouverture et en fermeture.</p> <p>Sur les portails à doubles vantaux, il agit sur les deux vantaux.</p> <p><b>00</b> - Désactivé.</p>	<p>0.0 2.0</p> <p>1.0</p>
DO	<p><b>DO - Durée du dégagement sur la butée en ouverture. [s/100]</b></p> <p>Il règle la durée du dégagement sur la butée mécanique d'ouverture.</p> <p><b>00</b> - Désactivé.  <b>99</b> - Maximum.</p> <p><b>REMARQUE</b> : Non actif si <b>FA</b> → <b>SX</b>.</p>	<p>00 99</p>
DC	<p><b>DC - Durée du dégagement sur la butée en fermeture. [s/100]</b></p> <p>Il règle la durée du dégagement sur la butée mécanique d'ouverture.</p> <p><b>00</b> - Désactivé.  <b>99</b> - Maximum.</p> <p><b>REMARQUE</b>: Non actif si <b>FC</b> → <b>SX</b>.</p>	<p>00 99</p>
OT	<p><b>OT - Sélection type d'obstacle.</b></p> <p><b>00</b> - Surintensité ou porte fermée  <b>01</b> - Surintensité  <b>02</b> - Porte fermée</p>	<p>00 01</p> <p>02</p>
CR	<p><b>CR - Correction estimation vitesse. [%]</b></p> <p>NE PAS UTILISER (seulement diagnostic)</p>	<p>-9 +9</p>



## AP - Advanced parameters

Écran	Description	Sélections disponibles	
SM	<b>SM - Sélection du mode de fonctionnement du dispositif branché aux bornes 1-6.</b>		
	<b>00</b> - Pendant la manœuvre, l'ouverture du contact de sécurité arrête le mouvement (avec dégagement si <b>DB</b> → <b>SE / S4</b> ).		
	<b>01</b> - Pendant la manœuvre, l'ouverture du contact de sécurité arrête le mouvement (avec dégagement si <b>DB</b> → <b>SE / S4</b> ). Une fois le contact refermé, la manœuvre interrompue reprend.		
	<b>02</b> - Pendant la manœuvre, l'ouverture du contact de sécurité arrête le mouvement (avec dégagement si <b>DB</b> → <b>SE / S4</b> ). Une fois le contact refermé, la manœuvre d'ouverture est effectuée.	0001	
	<b>03</b> - Pendant la manœuvre de fermeture, l'ouverture du contact de sécurité invertit le mouvement. Pendant la manœuvre d'ouverture, la sécurité est ignorée.	0203	
<b>04</b> - Pendant la manœuvre d'ouverture, l'ouverture du contact de sécurité arrête le mouvement (avec dégagement si <b>DB</b> → <b>SE / S4</b> ). Une fois le contact refermé, la manœuvre d'ouverture interrompue reprend. Pendant la manœuvre de fermeture, la sécurité est ignorée.	0405		
<b>05</b> - Pendant la manœuvre de fermeture, l'ouverture du contact de sécurité arrête et invertit le mouvement. Pendant la manœuvre d'ouverture, l'ouverture du contact de sécurité arrête le mouvement (avec dégagement si <b>DB</b> → <b>SE / S4</b> ).			
TN	<b>TN - Réglage de la température d'intervention du système électronique antigel NIO et rampes automatiques HS. [°C]</b> La valeur ne se réfère pas à la température ambiante mais à la température à l'intérieur du tableau électronique.	--950	20
HS	<b>HS - Réglage automatique des rampes.</b>		
	<b>ON</b> - Activé. <b>OF</b> - Désactivé. Quand il est activé (ON) à basses températures ambiantes, le temps de démarrage augmente <b>ST</b> jusqu'à la valeur maximale et le temps d'accélération <b>TA</b> et <b>TQ</b> diminue jusqu'à la valeur minimale. <b>REMARQUE</b> : pour un bon fonctionnement, le tableau électronique doit se trouver à la même température ambiante que celle des moteurs. La température d'intervention peut être réglée à l'aide de la sélection <b>AP</b> → <b>TN</b> .		ON OF
TB	<b>TB - Affichage permanent de la température à l'intérieur du tableau électronique. [°C]</b>	ON	OF
WO	<b>WO - Réglage du temps de préclignotement en ouverture. [s]</b>		
	Réglage du temps d'anticipation de l'allumage du flash clignotant par rapport au départ de la manœuvre d'ouverture par une commande volontaire. <b>00</b> - Minimum <b>05</b> - Maximum	0005	00
WC	<b>WC - Réglage du temps de préclignotement en fermeture. [s]</b>		
	Réglage du temps d'anticipation de l'allumage du flash clignotant par rapport au départ de la manœuvre de fermeture par une commande volontaire. <b>00</b> - Minimum <b>05</b> - Maximum	0005	00"
TS	<b>TS - Réglage du renouvellement du temps de fermeture automatique après le relâchement de la sécurité. [%]</b>		
	<b>00</b> - Minimum <b>99</b> - Maximum	0099	99
VR	<b>VR - Réglage de la vitesse d'acquisition. [V]</b>	0420	

Voir paragraphe 11.2.1

## 12. Signalisations affichables à l'écran

**i** **REMARQUE** : il est possible qu'en raison de la typologie de l'automatisme et du tableau électronique certains affichages ne soient pas disponibles.

### 12.1 Affichage de l'état de l'automatisme

**i** **REMARQUE** : la modalité d'affichage état automatisme est visible seulement avec Modalité affichage écran réglé sur 02.

AP ▶ DS ▶ 02

Écran	Description	Écran	Description
	Automatisme fermé.		Automatisme en ouverture.
	Automatisme ouvert.		Automatisme en fermeture d'ouverture partielle.
	Automatisme fermé en position intermédiaire.		Automatisme en ouverture partielle.
	Automatisme en fermeture.		Automatisme ouvert partiellement.

## 12.2 Affichage des sécurités et des commandes

**i** **REMARQUE :** la modalité affichage sécurités et commandes est visible seulement en Modalité affichage écran réglé sur 01 ou sur 03.

AP ▶ DS ▶ 01      AP ▶ DS ▶ 03



Écran	Description	Écran	Description
1-2	1-2 - Commande activation fermeture automatique.	1-6	1-6 - Sécurité avec arrêt en ouverture et en fermeture.
1-3	1-3 - Commande d'ouverture.	51	S1. - Détection d'une butée en fermeture moteur 1.
1-4	1-4 - Commande de fermeture.	5.1	S.1. - Détection d'une butée en fermeture moteur 2.
1-5	1-5 - Commande pas-à-pas.	1-8	1-8 - Sécurité avec inversion en fermeture.
P3	P3 - Commande d'ouverture partielle.	1-9	1-9 - commande d'arrêt.
3P	3P - Commande d'ouverture présence humaine.	68	68 - Commande d'ouverture partielle.
4P	4P - Commande de fermeture présence humaine.	52.	S2. - Détection d'une butée en ouverture moteur 1.
RX	RX - Réception radiocommande (d'une touche quelconque en mémoire d'un émetteur présent en mémoire).	5.2.	S.2. - Détection d'une butée en ouverture moteur 2.
NX	NX - Réception radiocommande (d'une touche quelconque non en mémoire). REMARQUE: avec la sélection AP → DS → 01 il s'affiche également à la réception d'une commande d'un émetteur non mémorisé.	00.	00.- Limite de détection d'obstacles en ouverture atteinte moteur 1.
EX	EX - Réception radiocommande rolling-code hors séquence.	0.0.	0.0.- Limite de détection d'obstacles en ouverture atteinte moteur 2.
EP	EP - Réception radiocommande non conforme à la configuration du paramètre RO → EP	0C.	0C. - Limite de détection d'obstacles en fermeture atteinte moteur 1.
CX	CX - Réception commande depuis une carte AUX1.	0.C.	0.C. - Limite de détection d'obstacles en fermeture atteinte moteur 2.
FC.	FC. - Fin de course de fermeture moteur 1.	RV	RV - Activation/désactivation du récepteur radiocommande incorporé par RDX.
F.C.	F.C. - Fin de course de fermeture moteur 2.	MQ	MQ - Manœuvre d'acquisition butées mécaniques en cours.
FA.	FA. - Fin de course d'ouverture moteur 1.	HT	HT - Chauffage des moteurs (fonction NIO) en cours.
F.A.	F.A. - Fin de course d'ouverture moteur 2.	J1	JR1 - Variation d'état du jumper JR1.
		1C	1C - Manœuvre de fermeture 1 vantail à la fois.

## 12.3 Affichage alarmes et anomalies



**ATTENTION:** l'affichage d'alarmes et d'anomalies survient avec n'importe quelle sélection d'affichage effectuée. La signalisation des messages d'alarme a la priorité sur tous les autres affichages.

Typologie alarme	Écran	Description	Action corrective
Alarme mécanique	M0	M0 - Type automatisme non sélectionné.	Sélectionner un type d'automatisme dans le menu <b>AT</b> → <b>AS</b> .
	M4	M4 - Court-circuit sur le moteur 1.	Vérifier le raccordement du moteur 1. Vérifier que le vantail ne soit pas bloqué. Vérifier fonctionnement électroserrure.
	M5	M5 - Court-circuit sur le moteur 2.	Vérifier le raccordement du moteur 2. Vérifier que le vantail ne soit pas bloqué. Vérifier fonctionnement électroserrure.
	MB	MB - Absence moteur 1 durant une manœuvre.	Vérifier le raccordement du moteur 1.
	MC	MC - Absence moteur 2 durant une manœuvre (si un fonctionnement avec 2 moteurs réglé).	Vérifier le raccordement du moteur 2.
	MD	MD - Fonctionnement non régulier de la fin de course d'ouverture moteur 1.	Vérifier le raccordement de fin de course d'ouverture du moteur 1.
	ME	ME - Fonctionnement non régulier de la fin de course de fermeture moteur 1.	Vérifier le raccordement de fin de course de fermeture moteur 1.
	MF	MF - Fonctionnement non régulier de la fin de course d'ouverture moteur 2.	Vérifier le raccordement de fin de course d'ouverture du moteur 2.
	MG	MG - Fonctionnement non régulier de la fin de course de fermeture moteur 2.	Vérifier le raccordement de fin de course de fermeture moteur 2.
	MH	MH - Superposition incorrecte des vantaux.	Vérifier que le moteur qui effectue l'ouverture en premier (M1) est branché selon les indications de la fig. 1.
	MI	MI - Détection du troisième obstacle consécutif.	Vérifier la présence d'obstacles permanents le long de la course de l'automatisme.
	OD	OD - Obstacle en ouverture sur le vantail 1.	Vérifier la présence d'obstacles le long de la course de l'automatisme.
	OE	OE - Obstacle en fermeture sur le vantail 1.	Vérifier la présence d'obstacles le long de la course de l'automatisme.
	OF	OF - Obstacle en ouverture sur le vantail 2.	Vérifier la présence d'obstacles le long de la course de l'automatisme.
OG	OG - Obstacle en fermeture sur le vantail 2.	Vérifier la présence d'obstacles le long de la course de l'automatisme.	
Alarme des réglages	S6	S6 - Réglage incorrect du test des sécurités.	Vérifier la configuration des paramètres <b>D6</b> , <b>D8</b> , <b>68</b> . Si <b>68</b> → <b>54</b> , <b>D6</b> et <b>D8</b> ne peuvent pas être <b>P4</b> ou <b>54</b> .
Alarme d'entretien	V0	V0 - Demande intervention entretien.	Continuer avec l'intervention d'entretien programmé.

Typologie alarme	Écran	Description	Action corrective
Alarme interne du tableau électronique	I5	I5 - Tension 0-1 absente (régulateur de tension en panne ou court-circuit accessoires).	Vérifier l'absence d'un court-circuit dans le raccordement 0-1. Si le problème persiste, remplacer le tableau électronique.
	I6	I6 - Tension 0-1 excessive (panne du régulateur de tension).	Remplacer le tableau électronique.
	I7	I7 - Erreur paramètre interne hors limite.	Effectuer une réinitialisation. Si le problème persiste, remplacer le tableau électronique.
	I8	I8 - Erreur séquence de programme.	Effectuer une réinitialisation. Si le problème persiste, remplacer le tableau électronique.
	IA	IA - Erreur paramètre interne (EEPROM/FLASH).	Effectuer une réinitialisation. Si le problème persiste, remplacer le tableau électronique.
	IB	IB - Erreur paramètre interne (RAM).	Effectuer une réinitialisation. Si le problème persiste, remplacer le tableau électronique.
	IC	IC - Erreur timeout manœuvre (> 5 min ou > 7 min en acquisition).	Vérifier manuellement si le vantail se déplace librement. Si le problème persiste, remplacer le tableau électronique.
	IE	IE - Panne du circuit d'alimentation.	Effectuer une réinitialisation. Si le problème persiste, remplacer le tableau électronique.
	IM	IM - Alarme MOSFET moteur 1 en court-circuit ou toujours ON.	Effectuer une réinitialisation. Si le problème persiste, remplacer le tableau électronique. Vérifier les réglages / le fonctionnement des éventuels fins de course.
	IN	IN - Alarme MOSFET moteur 2 en court-circuit ou toujours ON.	Effectuer une réinitialisation. Si le problème persiste, remplacer le tableau électronique.
	IO	IO - Circuit de puissance moteur 1 interrompu (MOSFET moteur ouvert ou toujours OFF).	Effectuer une réinitialisation. Si le problème persiste, remplacer le tableau électronique.
	IP	IP - Circuit de puissance moteur 2 interrompu (MOSFET moteur ouvert ou toujours OFF).	Effectuer une réinitialisation. Si le problème persiste, remplacer le tableau électronique.
	IS	IS - Erreur test circuit lecture courant moteur 1.	Effectuer une réinitialisation. Si le problème persiste, remplacer le tableau électronique.
	IT	IS - Erreur test circuit lecture courant moteur 2.	Effectuer une réinitialisation. Si le problème persiste, remplacer le tableau électronique.
	IU	IS - Erreur test circuit lecture tension moteur 1.	Effectuer une réinitialisation. Si le problème persiste, remplacer le tableau électronique.
	IV	IS - Erreur test circuit lecture tension moteur 2.	Effectuer une réinitialisation. Si le problème persiste, remplacer le tableau électronique.
	XX	XX - Réinitialisation micrologiciel commandée par la pression simultanée des touches  +  .	
WD	WD - Réinitialisation micrologiciel non commandée.		

Typologie alarme	Écran	Description	Action corrective
Alarme des opérations radiocommande	R0	R0 - Introduction d'un module mémoire contenant un nombre de radiocommandes mémorisées supérieur à 100. <b>ATTENTION:</b> le réglage R0 → MU → 20 s'effectue automatiquement.	Pour permettre la sauvegarde des configurations de l'installation sur le module mémoire, il faut effacer certaines radiocommandes mémorisées et porter le total à un nombre inférieur à 100. Régler R0 → MU → 10.
	R3	R3 - Module de mémoire non relevé.	Introduire un module de mémoire.
	R4	R4 - Module de mémoire non compatible avec le tableau électronique.	Introduire un module de mémoire compatible.
	R5	R5 - Absence de communication série avec le module de mémoire.	Remplacer le module mémoire.
	R6	R6 - Introduction d'un module de mémoire spécifique pour l'essai.	
Alarme sur la tension	P0	P0 - Absence de tension de réseau.	Vérifier que le tableau électronique est correctement alimenté. Vérifier le fusible de ligne. Vérifier l'alimentation du réseau.
	P1	P1 - Tension microinterrupteur insuffisante.	Vérifier que le tableau électronique est correctement alimenté.
Alarme batterie	B0	B0 - Batterie faible	Vérifier la tension de la batterie. Remplacer la batterie.
Alarme accessoires	A0	A0 - Test capteur de sécurité sur le contact 6 échoué.	Vérifier que le fonctionnement du dispositif SOFA1-A2 est correct. Si la fiche supplémentaire SOF n'est pas introduite, vérifier que le test sécurité est désactivé.
	A1	A1 - Test capteur de sécurité sur les contacts 6 et 8 simultanés échoué.	Vérifier le câblage et le bon fonctionnement du capteur de sécurité.
	A3	A3 - Test capteur de sécurité sur le contact 8 échoué.	Vérifier que le fonctionnement du dispositif SOFA1-A2 est correct. Si la fiche supplémentaire SOF n'est pas introduite, vérifier que le test sécurité est désactivé.
	A7	A7 - Branchement erroné du contact 9 au bornier 41.	Vérifier le raccordement correct entre les bornes 1 et 9.
	A9	A9 - Surcharge sur sortie +LP-.	Vérifier le fonctionnement correct du dispositif raccordé à la sortie +LP-.
	AG	AG - Alarme court-circuit sur la sortie -LK+.	Vérifier le fonctionnement correct du dispositif raccordé à la sortie -LK+.

# 13. Recherche des défaillances

Défauts	Cause probable	Signalisation Alarme	Action corrective	
Le tableau électronique ne s'allume pas.	Absence de tension.		Vérifier le câble d'alimentation et les câblages correspondants.	
	Surcharge sortie 0-1.		Débrancher les éventuelles charges raccordées à la borne 1.	
L'automatisme ne s'ouvre ou ne se referme pas.	Absence de l'alimentation.		Vérifier le câble d'alimentation.	
	Accessoires en court-circuit.	<b>IS</b>	Débrancher tous les accessoires des bornes 0-1 (la tension de 24V= doit être présente) et les rebrancher un à la fois. Contacter l'Assistance Technique	
	Fusible de ligne grillé.		Remplacer le fusible.	
	Les contacts de sécurité sont ouverts.	<b>1-6</b> <b>68</b>	<b>1-8</b>	Vérifier que les contacts de sécurité sont correctement fermés (N.F.).
	Les contacts de sécurité ne sont pas correctement raccordés ou bien le bourrelet de sécurité autocontrôlé ne fonctionne pas correctement.	<b>A0</b> <b>A1</b> <b>A3</b>	<b>1-6</b> <b>1-8</b> <b>68</b>	Vérifier les raccordements aux bornes 6-8 du tableau électronique et les raccordements au bourrelet de sécurité autocontrôlé.
	Les cellules photoélectriques sont activées.	<b>1-6</b>	<b>1-8</b>	Contrôler la propreté et le fonctionnement des cellules photoélectriques.
	La fermeture automatique ne marche pas.			Lancer une commande quelconque. Si le problème persiste, contacter l'Assistance Technique.
Défaut du moteur.		<b>MB</b> <b>MC</b>	Vérifier le raccordement du moteur, si le problème persiste contacter l'Assistance Technique.	
	Raccordements erronés entre les cellules photoélectriques et le tableau électronique.		Vérifier l'affichage de <b>1-6 / 1-8</b> Raccorder les contacts de sécurité N.F. en série entre eux et retirer les éventuels pontets du bornier du tableau électronique.  Vérifier le réglage de <b>AP → J6</b> et <b>AP → J8</b>	
L'automatisme s'ouvre et se referme sur une courte distance, puis s'arrête.	Présence de frottements.	<b>MI</b>	Vérifier manuellement si l'automatisme se déplace librement, vérifier le réglage de <b>R 1/R2</b> Contacter l'Assistance Technique	
La radiocommande a peu de portée et elle ne marche pas avec l'automatisme en mouvement.	L'émission radio est empêchée par les structures métalliques et les murs en béton armé.		Installer l'antenne à l'extérieur.	
			Remplacer les batteries des émetteurs.	
La commande radio ne marche pas.	Module mémoire absent ou module mémoire erroné.	<b>R0</b> <b>R3</b> <b>R5</b>	Éteindre l'automatisme et insérer le module mémoire correct.	
			Contrôler la bonne mémorisation des émetteurs sur la radiocommande incorporée. En cas de panne du récepteur radio incorporé au tableau électronique, il est possible d'obtenir les codes des radiocommandes en enlevant le module mémoire.	

Tous les droits relatifs à ce matériel sont la propriété exclusive d'ASSA ABLOY Entrance Systems AB. Les contenus de cette publication ont été rédigés avec le plus grand soin, cependant ASSA ABLOY Entrance Systems AB décline toute responsabilité en cas de dommages causés par d'éventuelles erreurs ou omissions présentes dans ce document. Nous nous réservons le droit d'apporter d'éventuelles modifications sans préavis. Toute copie, reproduction, retouche ou modification est expressément interdite sans l'autorisation écrite préalable d'ASSA ABLOY Entrance Systems AB.



ASSA ABLOY Entrance Systems AB  
Lodjursgatan 10  
SE-261 44, Landskrona  
Sweden  
© ASSA ABLOY