

# WelcomeEye Link

531034

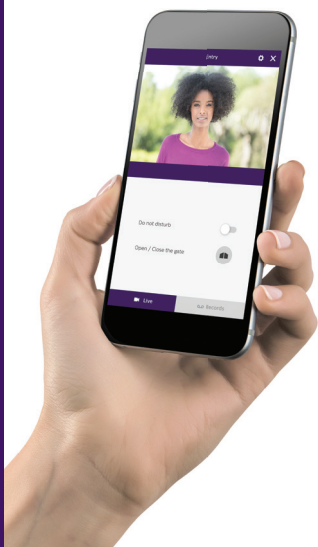

FR - Notice téléchargeable sur [philips.com](https://philips.com)  
GB - Downloadable instructions at [philips.com](https://philips.com)  
D - Anleitung kann auf [philips.com](https://philips.com) heruntergeladen werden  
NL - De handleiding kan gedownload worden op [philips.com](https://philips.com)  
PL - Instrukcja do pobrania na [philips.com](https://philips.com)  
IT - Il manuale è disponibile anche su [www.philips.com](https://www.philips.com)  
ES - Manual que puede descargar en [philips.com](https://philips.com)  
PT - Manual de instruções disponível no site [philips.com](https://philips.com)



V1



Scan me  
to find out about our products

Flashez-moi  
pour découvrir nos produits

# PHILIPS





# SOMMAIRE

1	CONSIGNES DE SÉCURITÉ.....	p.2
2	CONTENU DU KIT.....	p.3
3	PRÉSENTATION.....	p.4
4	PARAMÉTRAGE POUR UNE UTILISATION WIFI.....	p.5
5	RÉINITIALISATION.....	p.9
6	INSTALLATION ET CÂBLAGE.....	p.10
7	MODE D'EMPLOI.....	p.13
8	POUR ALLER PLUS LOIN.....	p.14
9	CARACTÉRISTIQUES TECHNIQUES.....	p.14
10	ACCESSOIRES .....	p.14
11	ASSISTANCE TECHNIQUE - GARANTIE.....	p.15
12	MESURES DE SÉCURITÉ.....	p.16
13	AVERTISSEMENT FCC/CE.....	p.16
14	DÉCLARATION DE CONFORMITÉ.....	p.17



# 1. CONSIGNE DE SÉCURITÉ



## **Important !**

- Veuillez lire le manuel d'utilisation soigneusement avant d'installer ou d'utiliser ce produit.
- Si vous installez ce produit pour d'autres, pensez à laisser le manuel ou une copie à l'utilisateur final.

## **Avertissement :**

- Les différents éléments ne devront être démontés que par un technicien autorisé.

## **Mesures de sécurité :**

- Pour une exploitation en toute sécurité de ce système, il est essentiel que les installateurs, utilisateurs et techniciens suivent toutes les procédures de sûreté décrites dans ce manuel.
- Des avertissements spécifiques et des symboles d'attention sont indiqués sur les éléments si nécessaire.
- La mise en œuvre doit être effectuée selon les normes en vigueur dans le pays où est installé le produit (NFC 15-100 pour la France).

## 2. CONTENU DU KIT



1. Platine de rue

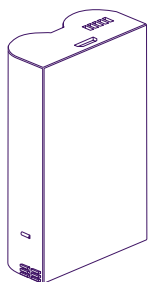

2. Batterie



3 • Support  
pour inclinaison  
horizontale

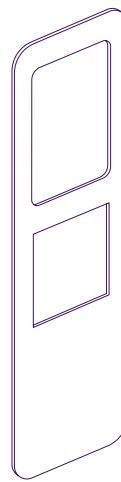

4 • Double face

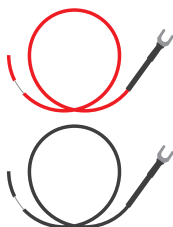

5 • 2 câbles pour la  
commande portail



6 • Carte micro SD.(déjà  
insérée dans son  
emplacement)

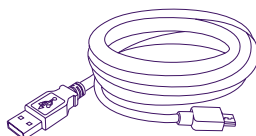

7 • Cordon USB

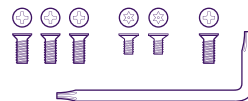
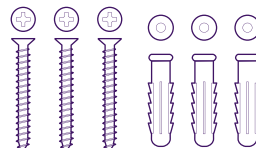

8 • Pack de vis (3 chevilles,  
3 vis murales, 3 vis noires  
de fixation sur le support  
incliné, 2 vis noires pour la  
commande portail, une vis  
antivol et sa clé)

Afin de profiter pleinement de votre platine de rue IP, nous vous conseillons de la paramétrer, avant installation définitive. Pour cela un essai sur table est nécessaire.

### 3. PRÉSENTATION

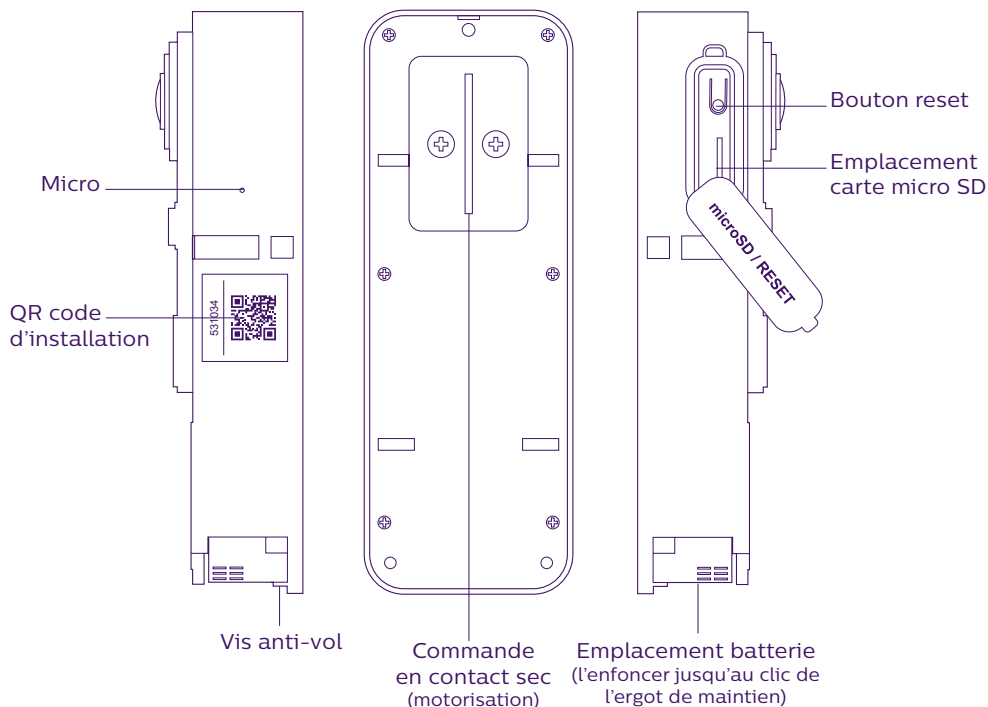
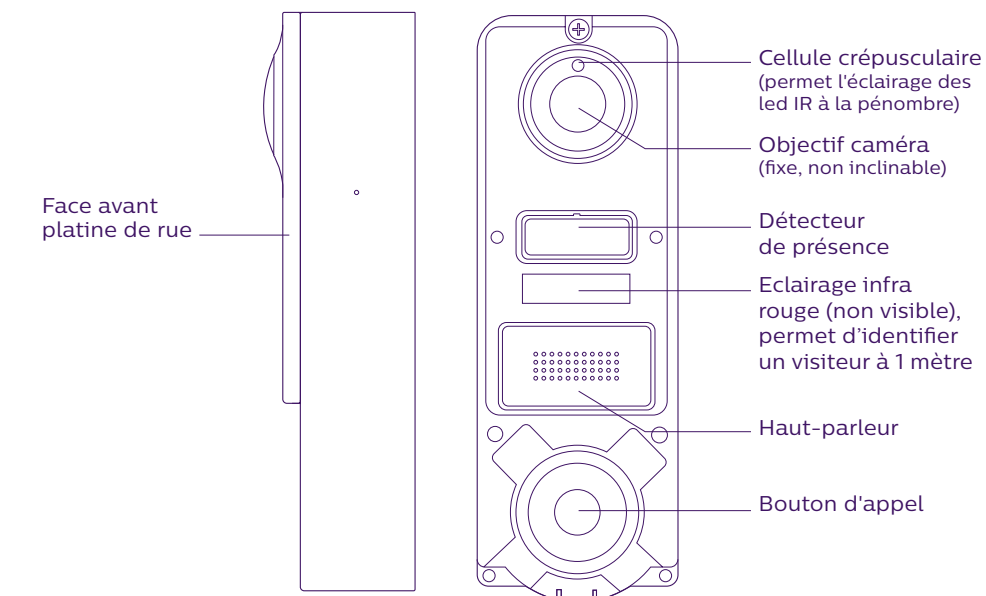

Afin de profiter pleinement de votre platine de rue IP, nous vous conseillons de la paramétrer, avant installation définitive. **Pour cela un essai sur table est nécessaire.**

**Attention :** Nous vous conseillons de ne pas appuyer sur le bouton d'appel tant que la batterie n'est pas dans son emplacement.

## 4. PARAMÉTRAGE POUR UNE UTILISATION WIFI

**Attention :** Ne fonctionne qu'en WiFi 2.4 GHz.

Assurez-vous d'avoir chargé la batterie **au moins 5 heures avant installation** de la platine de rue (grâce au cordon USB fourni).

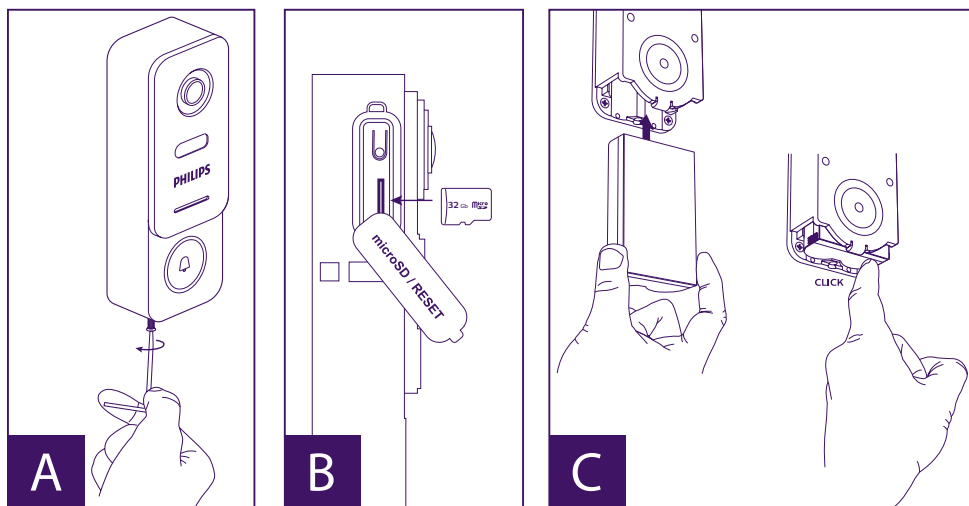

A. Dévissez la vis anti-vol, afin de dégager la face avant

B. Si vous souhaitez faire des enregistrements (passage, détection de mouvements), La présence de la carte micro SD (fournie et déjà en place d'origine) est obligatoire. Si vous l'avez retirée, soulevez la protection caoutchouc sur le côté de la platine de rue, et insérez la micro SD. (attention au sens).

C. Insérez la batterie (Attention au sens, côté fiche micro USB en premier) jusqu'au clic de l'ergot de maintien.

**Note :** Le bouton d'appel clignote rouge. Si ce n'est pas le cas, appuyez sur le bouton reset 10 secondes.

E. **Attention :** Connectez votre téléphone sur le wifi 2,4GHz qui sera utilisé par votre platine de rue.

F. Téléchargez et installez l'application **Philips WelcomeHome** à partir de l'App Store / Google Play. (validez toutes les demandes d'autorisation)

G. Vous devez créer un compte. Cliquez sur « **s'inscrire** » en bas à droite, et remplissez les champs demandés. N'oubliez pas de remplir le captcha. Validez « **s'inscrire** ».

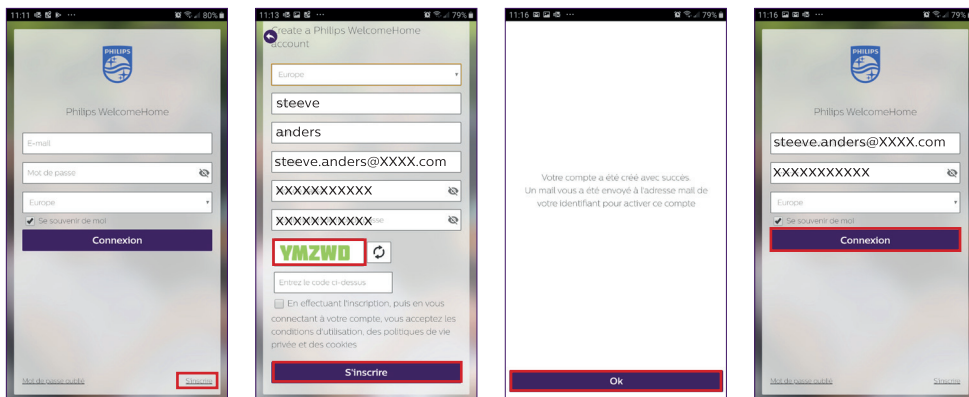

H. Vous allez recevoir un mail de confirmation de création de compte, validez le lien reçu. (Attention, vérifier le dossier « spam » ou « indésirables » de votre boîte mail). Revenez sur l'application, et cliquez « **ok** », puis « **Connexion** »

I. Depuis la page d'accueil, appuyez sur **+** « **ajouter un appareil** », puis cliquez sur l'icône QR code et scannez le CQ code sur le côté de la platine de rue. (validez toutes les autorisations demandées)

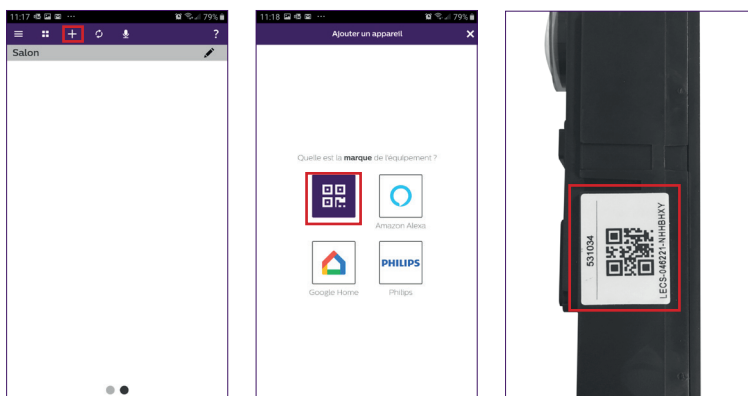



J. Si votre téléphone ne peut pas scanner le code, vous pouvez effectuer un enregistrement manuel.

Depuis la page d'accueil, appuyez sur  « ajouter un appareil », sélectionnez **PHILIPS**, puis **PHILIPS WelcomeHome**, et « par choix ».

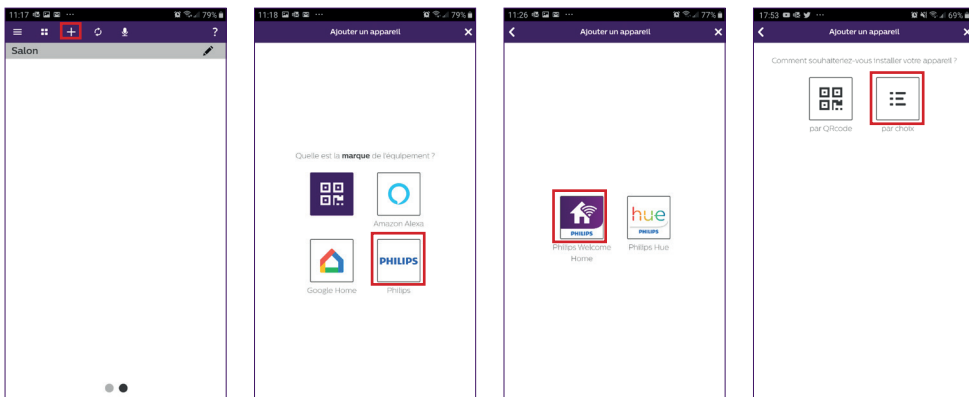

K. cliquez sur l'icône de la platine de rue et renseignez l'UID de votre platine de rue LECS-(6 chiffres)-(7 lettres). N'oubliez les tirets !

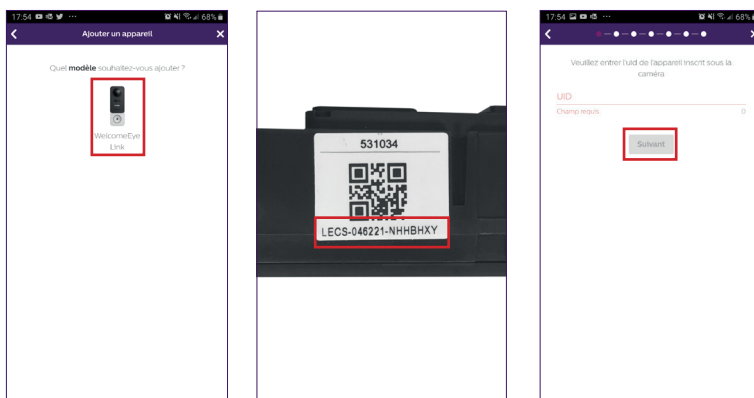

L. Le nom de votre réseau s'affiche automatiquement (Attention à bien vérifier qu'il s'agit d'un réseau wifi 2,4GHz)

Renseignez alors le mot de passe de votre réseau WiFi

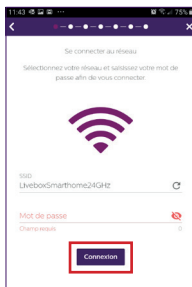

M. Si votre platine de rue ne clignote plus en rouge, relancez un reset.  
Appuyez sur « **Suivant** », votre téléphone émet alors une série de signaux aigus.  
Placez votre téléphone à côté de votre platine de rue, (vérifiez que le volume du téléphone soit pas trop bas)

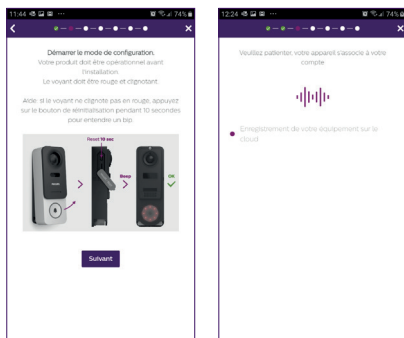

La platine de rue clignote bleu, reste fixe, puis s'éteint.

N. Nommez alors votre appareil, et choisissez le type de message que vous souhaitez recevoir (en cas d'absence ou de détection).  
La notification est sélectionnée par défaut, mais « + » permet d'ajouter votre adresse mail.  
Validez par « **suivant** ».



Choisissez la pièce qui sera associée à votre visiophone, « **+** » permet d'autres possibilités.

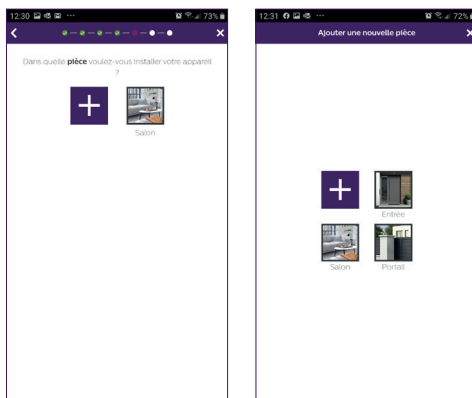

O. Votre installation est terminée, appuyez sur « **fermer** ».

Vous pouvez visualiser la vidéo de votre platine de rue en appuyant sur l'icône de la platine.

Attention, l'application contient plusieurs pages, balayez votre écran de téléphone horizontalement pour trouver cette icône.

(Autorisez l'accès au micro).

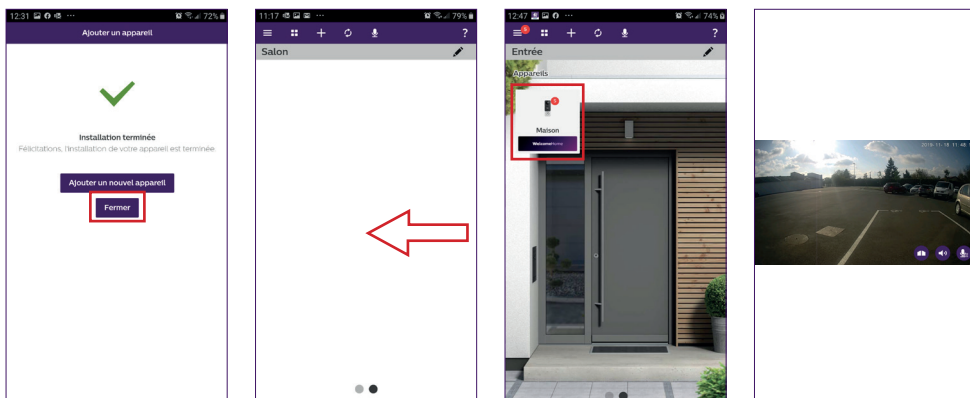

Pour mettre fin au visual, fermez l'application ou faites simplement un retour arrière pour Android, ou double-cliquez sur l'image pour IOS.

**Attention :** un délai de quelques heures est nécessaire avant que le smartphone ne reçoive les premières notifications (temps de mise à jour du serveur).

Vous trouverez l'explication complète de l'utilisation de l'application paragraphe 9 «paramétrages avancés» de la notice à télécharger sur [www.philips.com](http://www.philips.com).

Si vous souhaitez configurer un autre téléphone sur cette même platine de rue, 2 solutions sont possibles :

- **Pour une utilisation permanente :** téléchargez l'application Philips WelcomeHome sur le nouveau téléphone et connectez-vous en utilisant l'adresse mail et mot de passe de votre compte principal.

- **Pour permettre un accès temporaire :** nous vous conseillons de créer vous-même, un nouvel utilisateur. Vous trouverez la procédure dans le chapitre 9 «paramètres avancés» de la notice complète à télécharger sur [www.philips.com](http://www.philips.com).

## 5. RÉINITIALISATION

En cas d'erreur ou si vous souhaitez réinitialiser la platine de rue, effectuez un reset en appuyant sur le bouton noir (à côté de la carte micro SD) pendant environ 10s, puis reprenez la procédure à l'étape I.

Le bouton d'appel clignotant rouge indique que le reset a réussi.

## 6. INSTALLATION ET CÂBLAGE

Avant de placer la platine de rue à son emplacement définitif, nous vous conseillons d'effectuer un essai pour vérifier la connexion Wifi.

Si la platine se connecte à votre réseau Wifi, vous pouvez alors procéder à l'installation définitive.

Dans le cas d'un positionnement hors portée de la box Internet, l'emploi d'une borne WiFi extérieure peut s'avérer nécessaire.

**Important :** n'exposer pas la caméra directement face au soleil ou face à une surface réfléchissante.

**Conseil :** il est recommandé de faire passer les câbles de commande de l'automatisme de portail dans une gaine de protection afin de les protéger des chocs et des intempéries.

**Étape 1. :** La platine de rue s'installe à environ 1m60 de haut.

(N'oubliez pas de brancher les fils de commande d'accès, si vous en avez prévu une.)

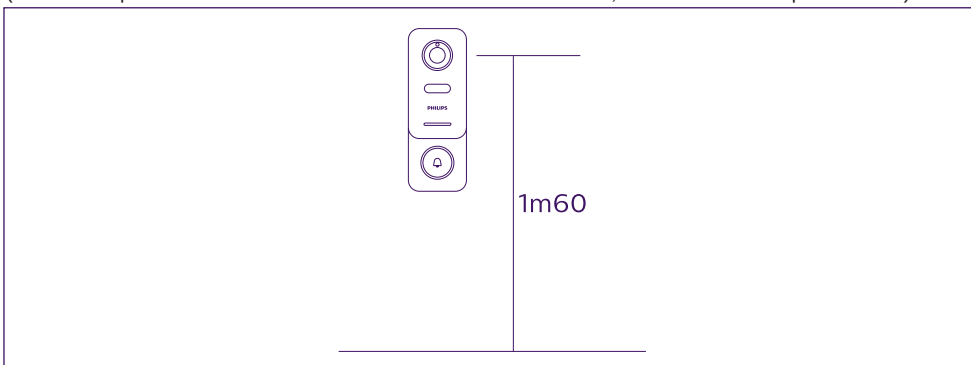

Vous pouvez au choix :

- Utiliser le double face fourni. La surface de collage doit être parfaitement lisse et nettoyée.

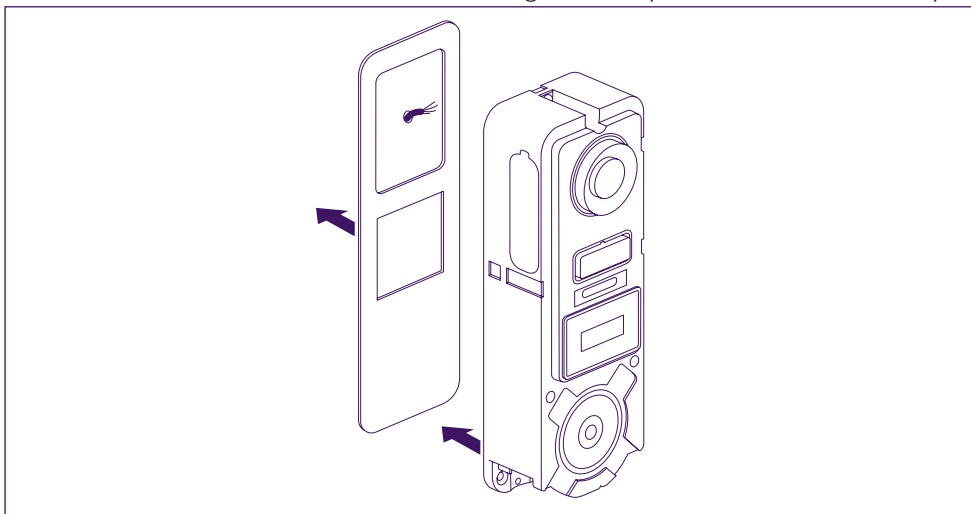

- La visser au mur directement

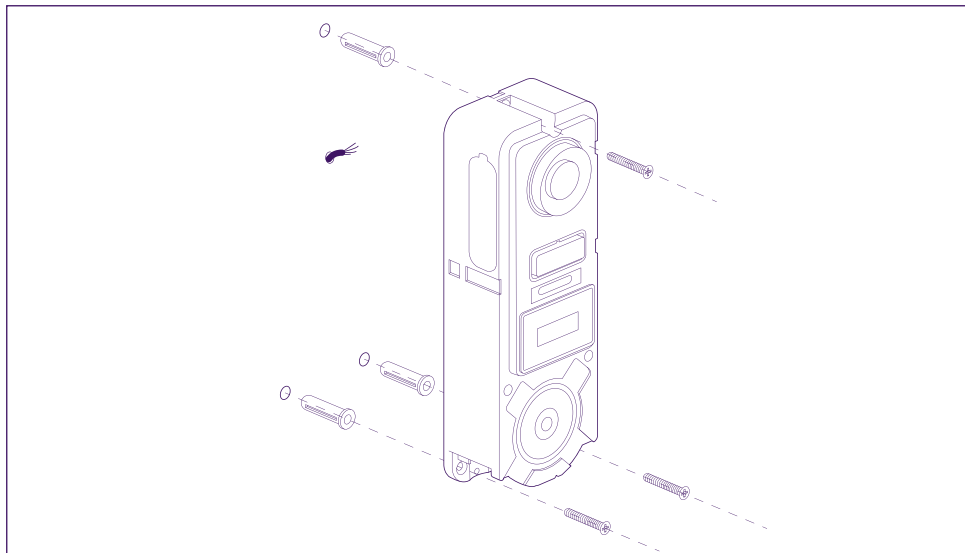

- Utiliser le support d'inclinaison horizontal, si vous avez besoin

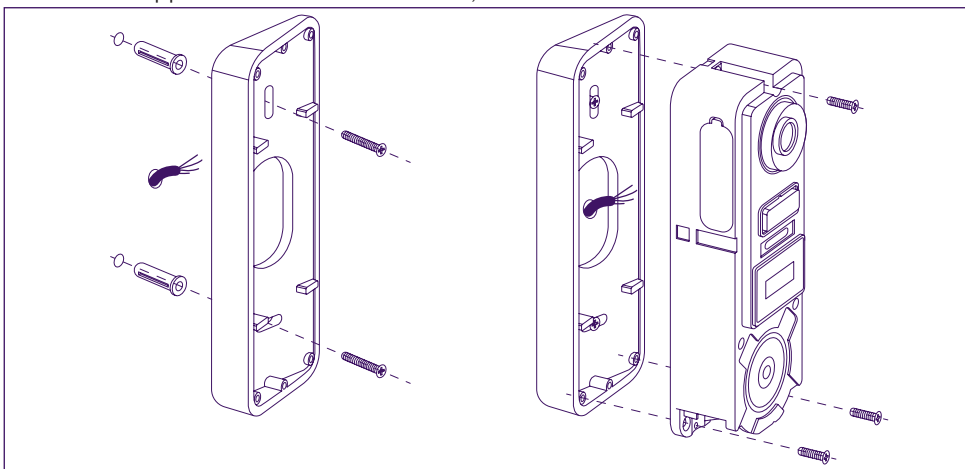

**Attention :** Si besoin, n'oubliez pas de connecter la commande motorisation (contact sec au dos) avant de fixer la platine de rue. Utilisez les 2 vis fournies à cet effet.

**Important :** La commande est un contact sec. Vous pouvez la connecter directement sur la commande de votre automatisme de portail.

Dans le cas d'une gâche ou serrure électrique, vous devez alimenter la commande par une alimentation auxiliaire et filaire.

**Attention,** dans ce cas prévoir une serrure ou gâche électrique à mémoire. La commande dure moins d'une seconde.

**Étape 2 :** Insérez la batterie (Attention au sens, côté fiche micro USB en premier) jusqu'au clic de l'ergot de maintien.

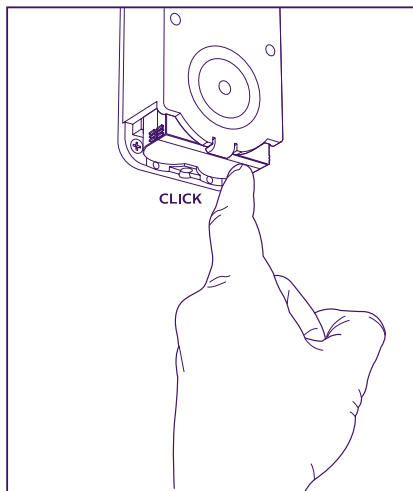
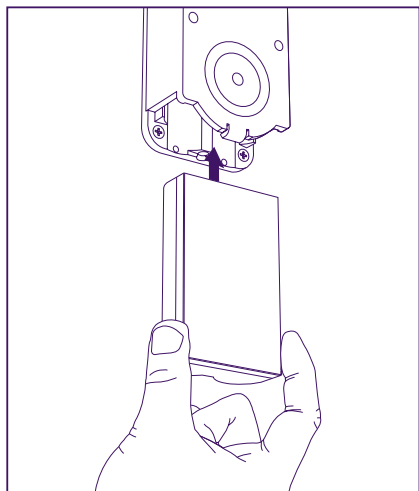

**Étape 3 :** Vérifiez la présence de la carte micro SD, si vous ne l'avez pas fait pendant les essais sur table.

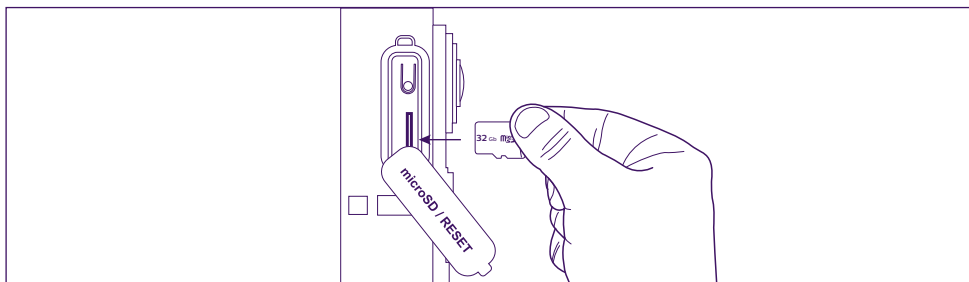

**Étape 4 :** Enfichez la façade, en positionnant d'abord le haut (A), puis le bas (B). Finalisez l'installation à l'aide de la vis antivol fournie (C)

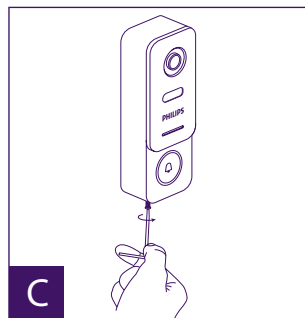
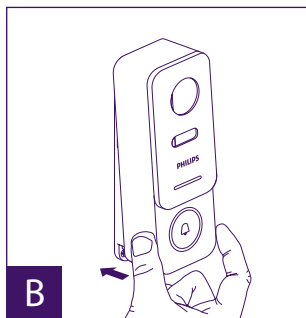
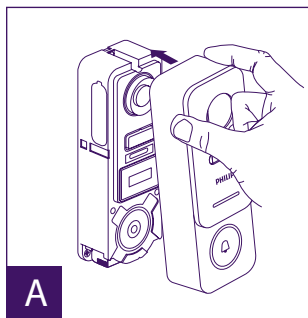

**Étape 5.** : La platine de rue est prévue pour une utilisation en extérieur. Cependant évitez, la pose d'un joint silicone de protection pouvant empêcher l'ouverture de la façade avant pour la recharge de la batterie, prévoyez plutôt une visière ou casquette à votre convenance pour éviter les ruissellements d'eau de pluie le long du mur ou du pilier.

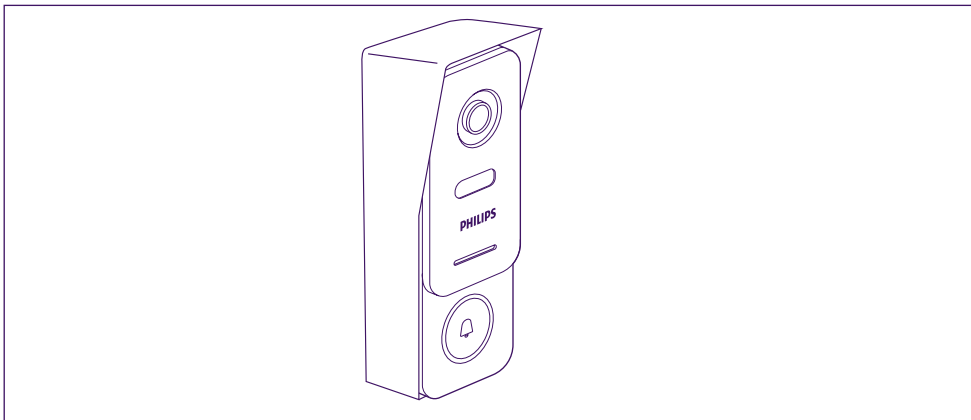

## 7. MODE D'EMPLOI

A. Un appel sur le bouton de la platine de rue déclenche un appel ou une notification sur l'appareil mobile.



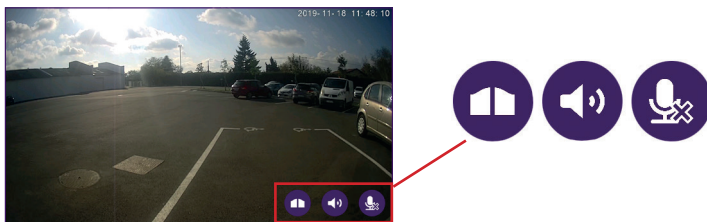

Pensez à autoriser les appels ou notifications depuis **Philips WelcomeHome** dans les réglages de votre appareil mobile.

B. Après avoir accepté l'appel, vous pouvez voir votre visiteur et lui répondre.

Si le micro n'est pas ouvert, appuyez sur le logo du micro



Attention, une seule pression est nécessaire pour activer ou fermer le micro, le haut-parleur, et la commande d'ouverture.

-  Micro ouvert, la communication avec le visiteur est ouverte.
-  Micro fermé, votre visiteur ne vous entend pas.
-  L'audio depuis le visiteur est ouvert.
-  L'audio depuis le visiteur est coupé.
-  Commande de l'automatisme de portail.

Pour mettre fin à l'appel, fermez l'application ou faites simplement un retour arrière pour Android, ou double-cliquez sur l'image pour IOS.

Dans le cas où la batterie demande à être chargée, retirez la façade de la platine pour accéder à la batterie. Chargez au moins 5 heures avec le cordon USB fourni.

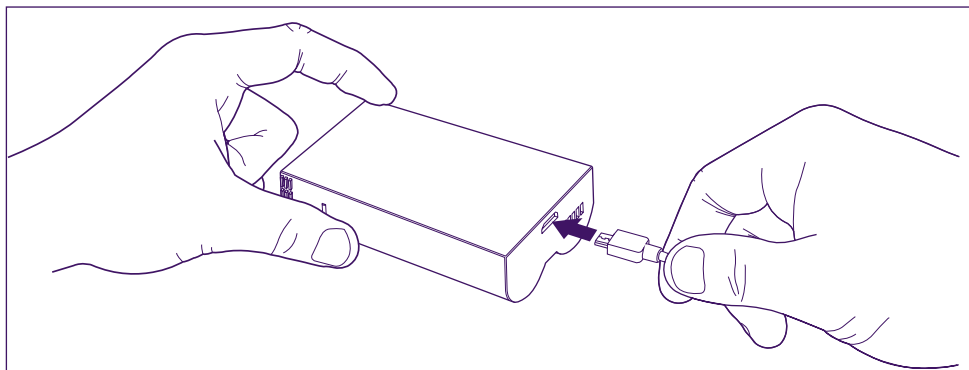

## 8. POUR ALLER PLUS LOIN

Pour découvrir plus de fonctionnalités sur votre produit **WelcomeEye LINK**, vous pouvez télécharger la notice complète sur le site [www.philips.com](http://www.philips.com)

## 9. CARACTÉRISTIQUES TECHNIQUES

WiFi : IEE 802.11 b/g/n, 2.4 GHz.

Fréquence pour carillon en option : 433MHz.

Angle de vue : 160° horizontal, 90° vertical.

Résolution vidéo : 1080p.

Mémoire : micro-SD classe 10 jusqu'à 128 GB

Indice de protection : IP44 (Évitez dans la mesure du possible d'exposer la platine de rue directement aux intempéries. L'installation sous un porche ou un lieu couvert est préférable.)

Vision nocturne : 2 LED infra-rouge (lumière non visible).

Commande portail : pouvoir de coupure 12V - 2A

Batterie : Li-ion 3.7V 5000mAh

Autonomie : environ 200 jours (1 déclenchement par jour, fonction détection non active)

Temps de recharge : environ 5 heures.

Température d'utilisation : - 10°C, +45°C

Dimensions de la platine (mm) : 148 x 53 x 36

## 10. ACCESSOIRES

**WelcomeBell 300 MP3 - (réf: 531014)**

**WelcomeBell Color - (réf: 531013)**

**WelcomeBell Basic - (réf: 531012)**

**WelcomeBell Plugin - (réf: 531015)**



## 11. ASSISTANCE TECHNIQUE - GARANTIE

Cet appareil est garanti, pièces et main d'œuvre dans nos ateliers.

La garantie ne couvre pas : les consommables (piles, batteries, etc.) et les dégâts occasionnés par : mauvaise utilisation, mauvaise installation, intervention extérieure, détérioration par choc physique ou électrique, chute ou phénomène atmosphérique.

- Ne pas ouvrir l'appareil afin de ne pas perdre le couvert de la garantie.
- Lors d'un éventuel retour en SAV, protéger l'écran afin d'éviter les rayures.
- Entretien avec un chiffon doux seulement, pas de solvants. La garantie s'annule si vous démontez les pièces. Avant le nettoyage, débranchez ou mettez l'appareil hors tension.

 **Attention** : N'employez aucun produit ou essence d'épuration carboxylique, alcool ou similaire. En plus de risquer d'endommager votre appareil, les vapeurs sont également dangereuses pour votre santé et explosives.

N'employez aucun outil pouvant être conducteur de tension (brosse en métal, outil pointu... ou autre) pour le nettoyage.

**Le ticket de caisse ou la facture fait preuve de la date d'achat.**

**En cas de besoin, les contacts et les horaires d'ouverture de nos centres d'assistance technique sont disponible sur le site [www.philips.com](http://www.philips.com).**

Vous pouvez également trouver assistance auprès de notre Chatbot.

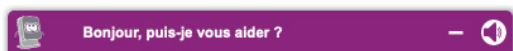

Accessible 24/24h, 7/7j, service gratuit : <http://philips.cf-extel.com/chatbot-philips.html>

CARTE DE GARANTIE	
M/Mme :	_____
Numéro de téléphone :	_____
Adresse :	_____ _____
E-mail :	_____
Date d'achat :	____/____/____(JJ/MM/AAAA)
Revendeur :	_____
Téléphone du revendeur :	_____
Adresse du revendeur :	_____
Numéro de série	<input type="text" value="PHI/1031/"/>
<b>Important</b> : veuillez conserver précieusement cette carte de garantie, ainsi que votre preuve d'achat.	

**Philips et l'emblème bouclier Philips sont des marques déposées de Koninklijke Philips N.V. et sont utilisées sous licence. Ce produit a été fabriqué par et est vendu sous la responsabilité de AVIDSEN SAS, seul garant de ce produit.**

## 12. MESURES DE SÉCURITÉ

Les dommages provoqués par le manque de conformité au manuel mènent à l'expiration de la garantie. Nous n'assumerons aucune responsabilité pour les dommages en résultant ! Nous n'assumerons aucune responsabilité concernant tout dommage, sur les biens ou les personnes, causé par une mauvaise manipulation ou par manque de conformité aux consignes de sécurité.

Ce produit a été fabriqué dans le respect total des consignes de sécurité. Afin de maintenir ce statut et d'assurer la meilleure exploitation du produit, l'utilisateur doit observer les consignes et avertissements de sûreté contenus dans ce manuel.



: Ce symbole indique un risque de choc électrique ou un risque de court-circuit.

- Veillez à ce que tous les raccordements électriques du système soient conformes aux consignes d'utilisation.
- Dans les établissements commerciaux, assurez-vous d'observer les règles de prévention des accidents pour les installations électriques.
- Dans les écoles, les équipements de formation, les ateliers... la présence d'un personnel qualifié est nécessaire pour contrôler le fonctionnement des appareils électroniques.
- Observez les consignes d'utilisation des autres appareils reliés au système.
- Veuillez contacter une personne expérimentée au cas où vous auriez des doutes au sujet du mode de fonctionnement ou de la sûreté des appareils.
- Ne branchez ou ne débranchez jamais les appareils électriques avec les mains mouillées.
- Conservez une distance minimum autour de l'appareil pour assurer une ventilation suffisante.
- La ventilation ne doit pas être empêchée en ouvrant l'ouverture de ventilation avec un objet tel qu'un papier journal, une nappe, un rideau, etc.
- Aucune source à flamme nue telle qu'une bougie allumée ne doit être placée sur l'appareil.
- Respectez la température de fonctionnement de produit.
- L'appareil ne doit pas être exposé à l'écoulement ou l'éclaboussement de liquide et aucun objet rempli de liquide tel qu'un vase ne doit être placé sur l'appareil.

## 13. AVERTISSEMENT FCC/CE

**Remarque** : Cet équipement a été testé et s'est avéré conforme aux limites d'un dispositif de la Classe B, conformément aux normes européennes en vigueur. Ces limites sont conçues pour fournir une protection raisonnable contre les interférences dans une installation résidentielle. Cet équipement utilise et peut émettre une énergie de fréquence radio et, s'il n'est pas installé et utilisé conformément aux instructions, peut provoquer des interférences aux communications radio.

Cependant, il n'y a aucune garantie que les interférences ne se produiront pas dans une installation particulière. Si cet équipement provoque des interférences à la réception radio ou TV ce qui peut être déterminé en mettant l'équipement en marche ou à l'arrêt, l'utilisateur est encouragé à essayer de rectifier les interférences en adoptant au moins l'une des mesures suivantes :

- Réorientez ou déplacez l'antenne réceptrice
- Augmentez la distance entre l'équipement et le récepteur
- Branchez l'équipement sur une prise appartenant à un circuit autre que celui sur lequel est branché le récepteur

## 4. DÉCLARATION DE CONFORMITÉ

Le soussigné, AVIDSEN, déclare que l'équipement radioélectrique du type WelcomeEye est conforme à la directive 2014/53/UE. Le texte complet de la déclaration UE de conformité est disponible à l'adresse internet suivante : [www.avidsen.com](http://www.avidsen.com).



**FR** - Ne jetez pas les piles et les appareils hors d'usage avec les ordures ménagères. Les substances dangereuses qu'ils sont susceptibles de contenir peuvent nuire à la santé et à l'environnement. Faites reprendre ces appareils par votre distributeur ou utilisez les moyens de collecte sélective mise à votre disposition par votre commune. Directive WEEE 2012/19/EU

**GB** - Don't throw batteries or out of order products with the household waste (garbage). The dangerous substances that they are likely to include may harm health or the environment. Make your retailer take back these products or use the selective collect of garbage proposed by your city. Directive WEEE 2012/19/EU

**D** - Verbrauchte Batterien und nicht mehr benutzte Geräte sind Sondermüll. Sie enthalten möglicherweise gesundheits- und umweltschädliche Substanzen. Geben Sie alte Geräte zur fachgerechten Entsorgung beim Gerätehändler ab bzw. benutzen Sie die örtlichen Recyclinghöfe.

Directive WEEE 2012/19/EU

**NL** - De lege batterijen en oude apparaten niet met het huisvuil meegeven: deze kunnen gevaarlijke stoffen bevatten die de gezondheid en het milieu schaden. De oude apparaten door uw distributeur laten innemen of de gescheiden vuilinzameling van uw gemeente gebruiken. Directive WEEE 2012/19/EU

**PL** - Nie wyrzucać zużytych baterii i zepsutych urządzeń do śmieci. Substancje niebezpieczne, które mogą zawierać są szkodliwe dla zdrowia i środowiska. Urządzenia należy zwrócić do dystrybutora lub wykorzystać system zbiórki selektywnej dostępny na terenie gminy. Dyrektywa WEEE 2012/19/EU

**IT** - Non gettare le pile e le apparecchiature fuori uso insieme ai rifiuti domestici. Le sostanze dannose contenute in esse possono nuocere alla salute dell'ambiente. Restituire questo materiale al distributore o utilizzare la raccolta differenziata organizzata dal comune. Directive WEEE 2012/19/EU

**ES** - No tire las pilas ni los aparatos inservibles con los residuos domésticos, ya que las sustancias peligrosas que puedan contener pueden perjudicar la salud y al medio ambiente. Pídale a su distribuidor que los recupere o utilice los medios de recogida selectiva puestos a su disposición por el ayuntamiento. Directive WEEE 2012/19/EU

**PT** - Não junte as pilhas nem os aparelhos que já não se usam com o lixo caseiro. As substâncias perigosas que ambos podem conter podem ser prejudiciais para a saúde e para o ambiente. Entregue esses aparelhos ao seu lixeiro ou recorra aos meios de recolha selectiva ao seu dispor. Directive WEEE 2012/19/EU



Pour en savoir plus : [www.quefairedemesdechets.fr](http://www.quefairedemesdechets.fr)



**FR** - Ce symbole indique que l'appareil s'installe et s'utilise uniquement à l'intérieur

**GB** - This symbol indicates that the device must only be installed and used indoors

**D** - Dieses Symbol zeigt an, dass das Gerät nur innen installiert und verwendet wird

**NL** - Dit symbool betekent dat het apparaat alleen binnen mag worden geïnstalleerd en gebruikt

**PL** - Ten symbol wskazuje, iż urządzenie przeznaczone jest wyłącznie do montażu i użytku wewnętrznego

**IT** - Questo simbolo indica che l'apparecchio si installa e si utilizza unicamente all'interno

**ES** - Este símbolo indica que el aparato se instala y utiliza únicamente en el interior

**PT** - Este símbolo indica que o aparelho só pode ser instalado e usado em interiores



**FR** - La protection des appareils qui portent ce symbole est assurée par une double isolation et ne requiert pas de branchement de sécurité à la terre/masse électrique.

**GB** - The protection of devices bearing this symbol is guaranteed by double insulation, they do not require a safety connection to electrical earth.

**D** - Der Schutz der dieses Symbol tragenden Geräte wird durch eine zweifache Isolation gewährleistet und erfordert keinen elektrischen Schutzanschluss an Erde/Masse.

**NL** - Apparatuur die voorzien is van dit symbool, wordt beschermd door een dubbele isolatie en vereist geen beveiligde elektriciteitsaansluiting op de aarde/massa.

**PL** - Urządzenia oznaczone takim symbolem są chronione podwójną izolacją i nie wymagają one bezpiecznego podłączenia do uziemienia/masy.

**IT** - La protezione delle apparecchiature che riportano questo simbolo è garantita da un doppio isolamento e non necessita di messa a terra/collegamento a massa.

**ES** - La protección de los aparatos que llevan este símbolo está garantizada por un doble aislamiento y no requiere una conexión de seguridad a tierra/masa eléctrica.

**PT** - A proteção dos aparelhos que contêm este símbolo é assegurada através de isolamento dupla e não necessita de ligações de segurança à terra/massa elétrica.



**FR** - Courant continu

**GB** - Direct Current

**D** - Gleichstrom

**NL** - Draaistroom

**PL** - Prąd stały

**IT** - Corrente continua

**ES** - Corriente continua

**PT** - Corrente contínua



**FR** - Courant alternatif

**GB** - Alternating Current

**D** - Wechselstrom

**NL** - Gelijkstroom

**PL** - Prąd zmienny

**IT** - Corrente alternata

**ES** - Corriente alterna

**PT** - Corrente alterna

**F. La marque commerciale Philips est une marque déposée par Koninklijke Philips N.V.**

**GB. The Philips trademarks are registered trademarks of Koninklijke Philips N.V.**

**D. Die Philips Warenzeichen sind eingetragene Warenzeichen der Koninklijke Philips N.V.**

**NL. De handelsmerken van Philips zijn gedeponeerde handelsmerken van Koninklijke Philips N.V.**

**PL. Znaki handlowe Philips są zarejestrowanymi znakami handlowymi Koninklijke Philips N.V.**

**IT. I marchi Philips sono marchi registrati di proprietà di Koninklijke Philips N.V.**

**ES. Las marcas registradas de Philips son marcas registradas de Koninklijke Philips N.V.**

**PT. As marcas registadas da Philips são marcas registadas da Koninklijke Philips N.V.**

**PHILIPS**