

*CARTE CHARGEUR DE BATTERIE POUR
ARMOIRE DE COMMANDE ZL90, ZL190 ET ZN2*

LB
SERIE

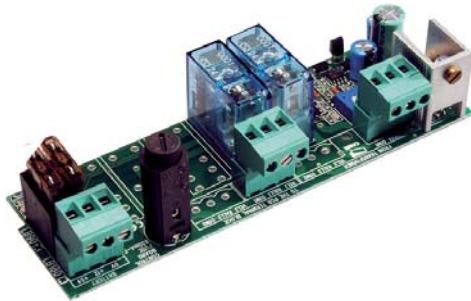

MANUEL D'INSTALLATION

LB90

Français

FR

“CONSIGNES DE SÉCURITÉ IMPORTANTES POUR LE MONTAGE”

“ATTENTION: UN MONTAGE INCORRECT PEUT PROVOQUER DE GRAVES DOMMAGES, SUIVRE TOUTES LES INSTRUCTIONS DE MONTAGE”

“CE MANUEL EST DESTINÉ EXCLUSIVEMENT AUX INSTALLATEURS PROFESSIONNELS OU AU PERSONNEL AUTORISÉ”.



1 Légende des symboles



Ce symbole signale les parties à lire attentivement.



Ce symbole signale les parties concernant la sécurité.

2 Destination d'utilisation

La carte chargeur de batterie LB90 a été conçue comme dispositif de secours pour les cartes électroniques ZL90, ZL190 et ZN2.



Il est interdit d'effectuer toute utilisation différente des utilisations indiquées ci-dessus ou de procéder à des installations sans respecter les indications de ce manuel.

3 Normes de référence

Le produit en objet est conforme aux normes suivantes : voir déclaration de conformité.

4 Description

Carte pour le fonctionnement de secours des motoréducteurs en 24 V DC et la charge des batteries.

Le produit a été conçu et fabriqué par CAME CANCELLI AUTOMATICI S.p.A. Il est garanti 24 mois, sauf en cas d'altérations.

4.1 Donnée techniques

Absorption au repos avec tension linéaire: 150 mA

Absorption au repos avec fonctionnement avec batteries: 75 mA

Tension de charge = 27 V

Tension d'alimentation: 24 V

Courant de charge = 150 mA Max.



4.2 Description des éléments

- 1) Carte LB90
- 2) Câble raccordement aux cartes ZL90, ZL190 et ZN2
- 3) Câble connexion aux batteries
- 4) Câble connexion entre batteries
- 5) Étrier porte-batteries
- 6) Vis de fixation étrier porte-batteries

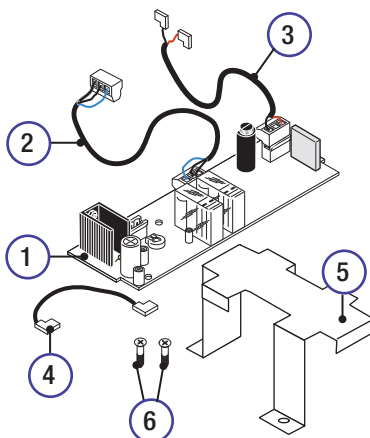

4.3 Composants principaux carte LB90

- 1) Fusible carte 630 mA
- 2) Branchement pour fusible batteries à introduire, voir détail ci-dessous
- 3) Led jaune : fonctionnement avec batteries
- 4) Led rouge : batteries déchargées
- 5) Led vert : présence de tension linéaire

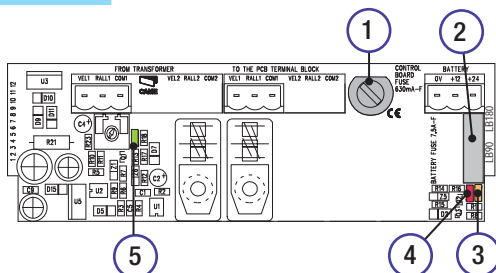

fusibles 2 7.5 A ->



pour armoire ZL90, ZN2 ->



fusibles 2 15 A ->



pour armoire ZL190 ->



5 Installation

5.1 Contrôles préliminaires

⚠ Avant de connecter ou de déconnecter la carte, coupez chaque fois le courant de la ligne de l'installation et débranchez les batteries.

5.2 Outils et matériel

S'assurer d'avoir les outils et le matériel nécessaire pour effectuer le montage de l'automatisme en toute sécurité et conformément aux normes en vigueur. Ci-après quelques dessins comme exemple.



5.3 Montage et connexion électrique à l'armoire ZL90

- Prélevez le couvercle du boîtier.

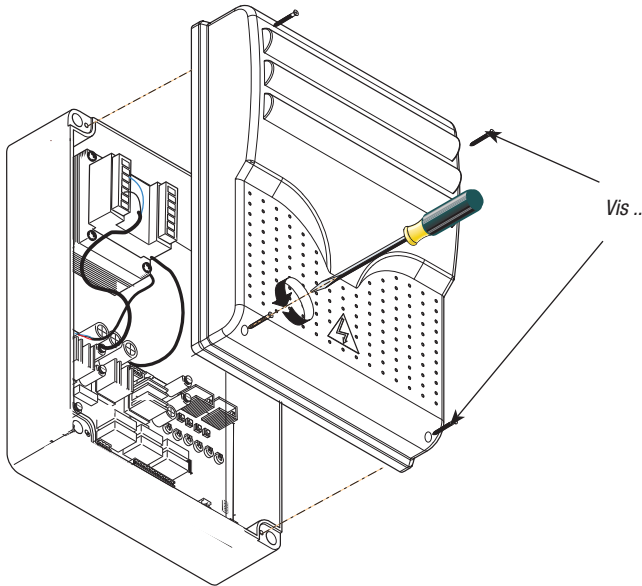

- Fixez la carte LB90 sur la carte base dans les trous préparés pour le fixage en utilisant les rondelles d'épaisseur et les vis appropriées.

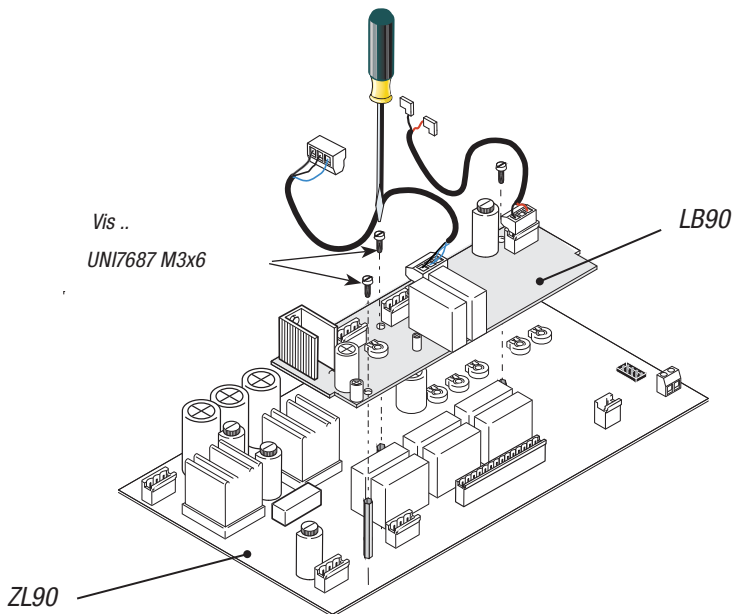

- Prélevez la plaque à bornes du transformateur de la carte électronique ZL90 et introduisez-la dans le branchement libre ((VELL1-RALL1-COM1 from transformer) de la carte LB90.

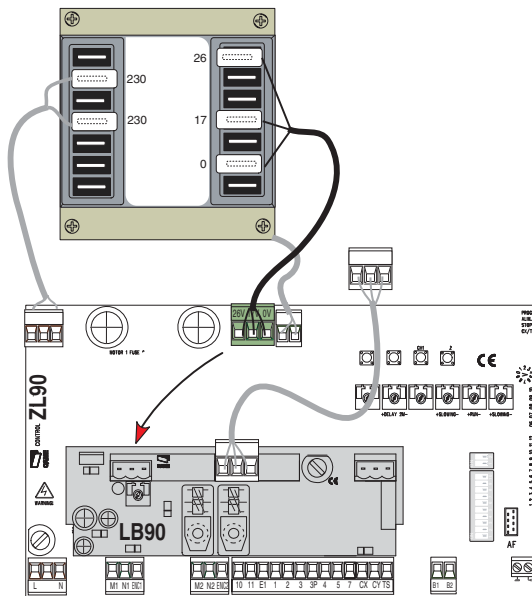

- Connectez les cartes en introduisant le câble équipé de plaque à bornes de la carte LB90 sur le branchement libre de la plaque de la carte ZL90.

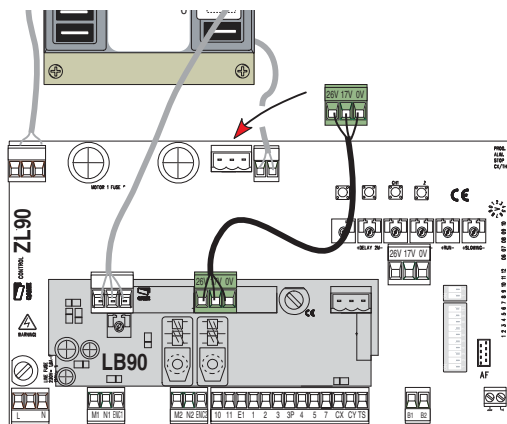

- Introduisez les batteries de 12 V-1,2 Ah (non fournies) dans le boîtier, fixez-les avec l'étrier et les vis autotaradeuses.

Remarque : les batteries de 12 V-1,2 Ah, alimentent les motoréducteurs pour une seule manœuvre de secours. Pour avoir un nombre supérieur de manœuvres, il faut installer des batteries de 7 Ah sur un boîtier extérieur.

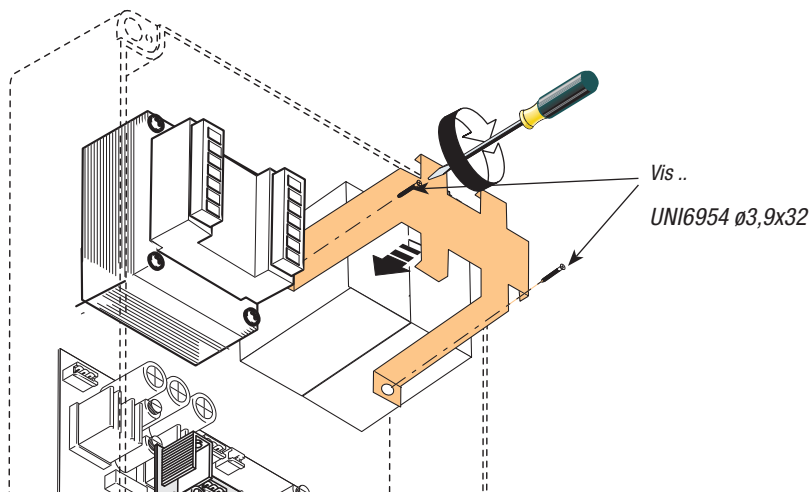

5.4 Montage et raccordement serrure sur ZL90 et LB90

- Raccordez les cartes électriques avec le câble muni de bornier de la carte LB90 sur le branchement du bornier laissé libre

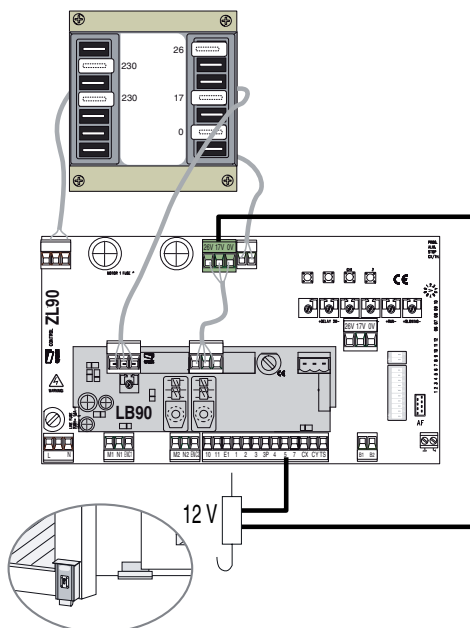

AVEC ZL90

- Connectez la carte LB90 aux batteries en utilisant le câble avec les connecteurs fournis. Enfichez le connecteur avec le fil noir au pôle (-) dans une des deux batteries et le connecteur avec le fil rouge au pôle (+) de l'autre. Connectez les pôles libres avec le câble connexion entre batteries fourni.

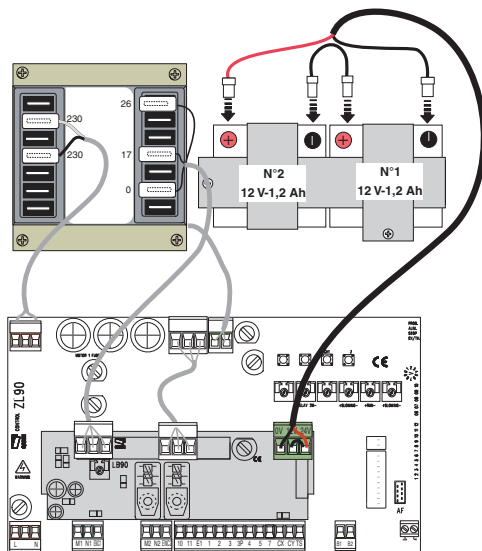

- Avant d'alimenter l'équipement, fixez le couvercle de protection.

- Montez 2 batteries de 12V-7Ah (non fournies) dans un boîtier supplémentaire approprié (non fourni art. 119RIR156).

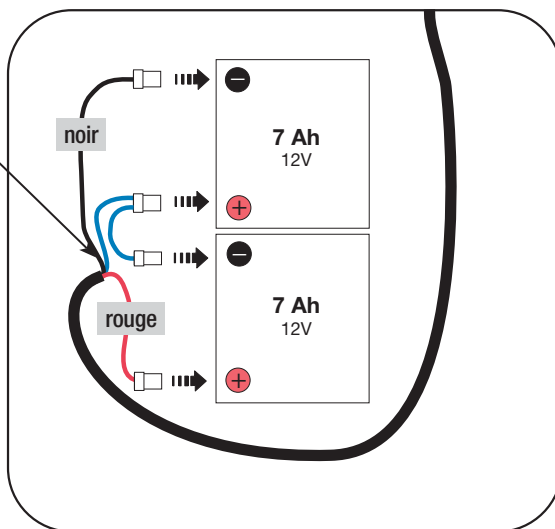
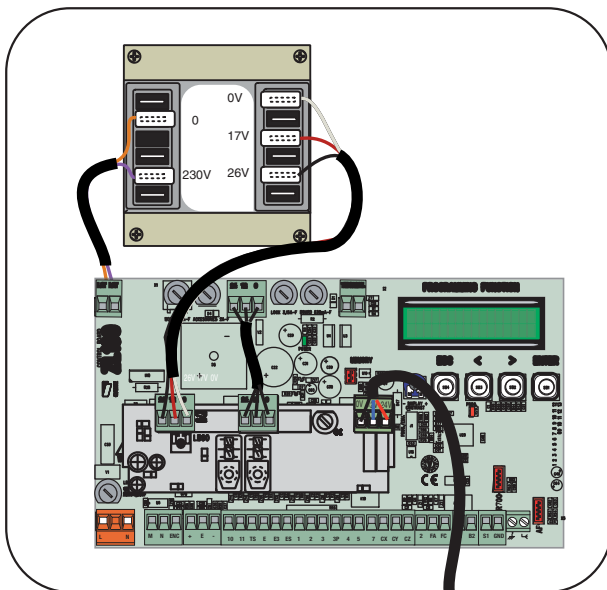
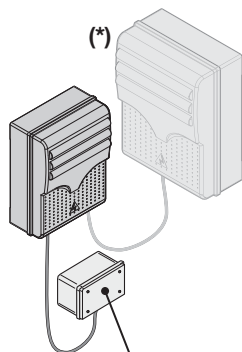

N.B. La fixation des batteries dans le boîtier et le câble de raccordement doivent être ajustés par l'installateur selon les exigences.

- Branchez la carte LB90 aux batteries comme sur le dessin.
- Avant d'alimenter l'équipement, fixez le couvercle de protection.

AVEC ZN2

- Prélevez le couvercle du motoréducteur.

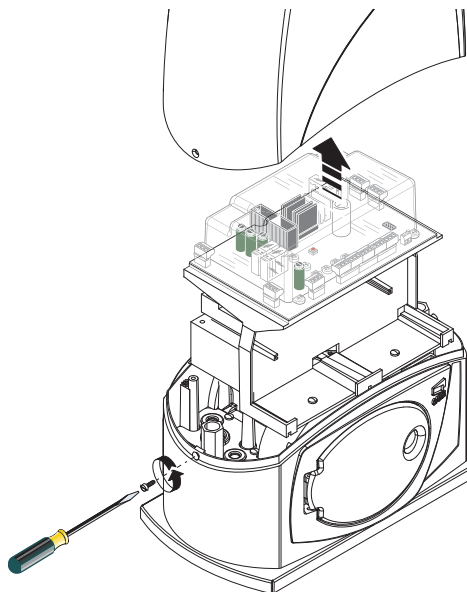

- Connectez la carte LB90 aux batteries (non fournies) en utilisant le câble avec les connecteurs fournis. Enfichez le connecteur avec le fil noir au pôle (-) dans une des deux batteries et le connecteur avec le fil rouge au pôle (+) de l'autre. Connectez les pôles libres avec le câble de connexion entre batteries fourni.

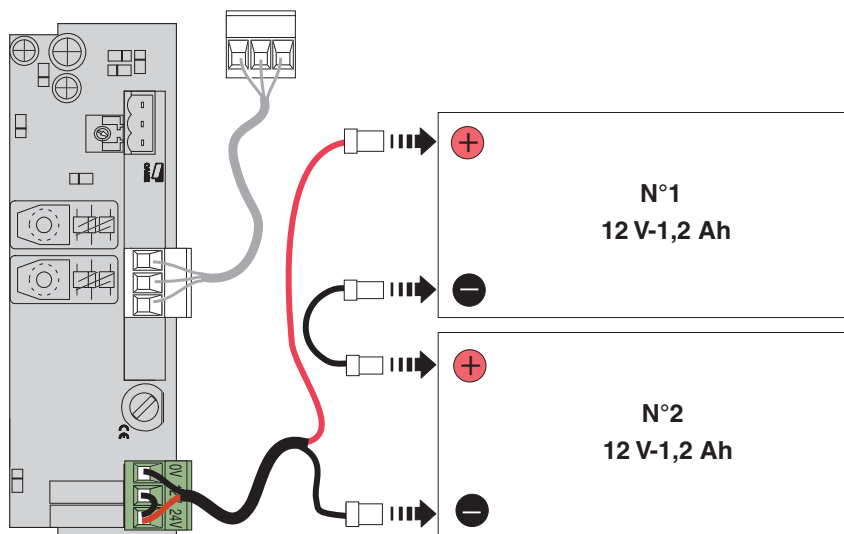

- Pour opérer plus facilement, disposez les batteries dans le support porte-batteries et ensuite la carte LB 90.

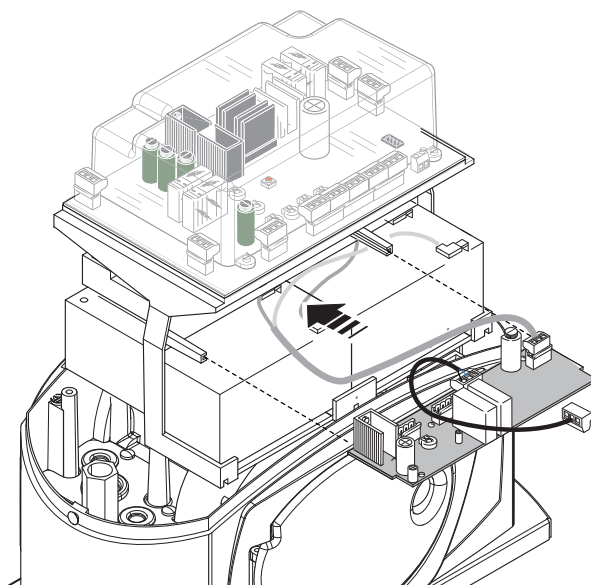
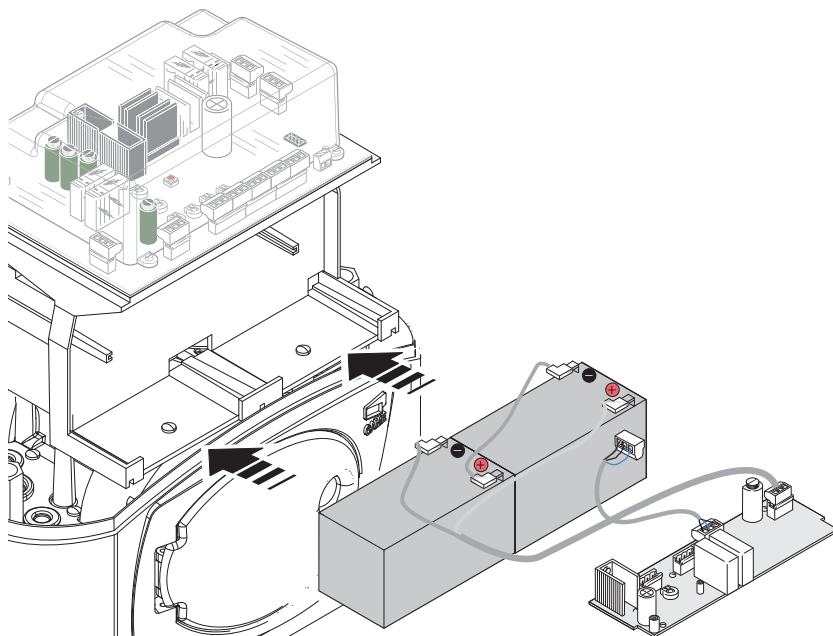

- Prélevez la plaque à bornes (26 V-17 V-0 V) du transformateur de la carte électronique ZN2 et introduisez-la dans le branchement libre (VELL1-RALL1-COM1 from transformer) de la carte LB90.

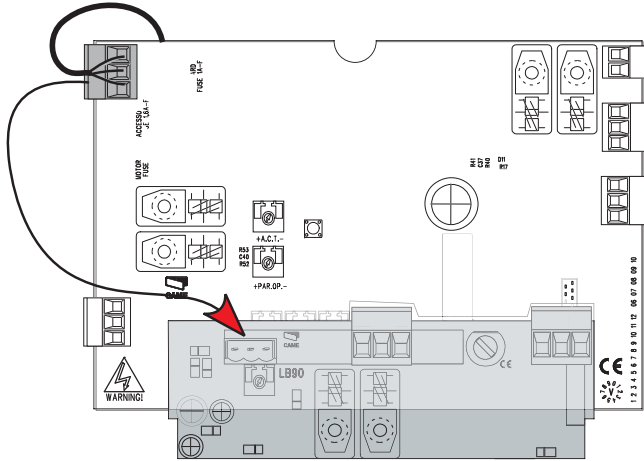

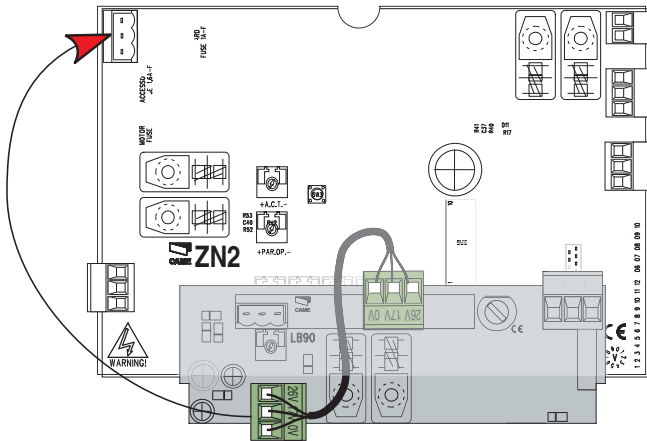

- Connectez les cartes en introduisant le câble équipé de plaque à bornes de la carte LB 90 sur le branchement libre de la plaque de la carte ZN2.



- Avant d'alimenter l'équipement, fixez le couvercle de protection.

6 Démolition et élimination

 Nos produits sont constitués de différents types de matériaux. La plupart d'entre eux (aluminium, plastique, fer et câbles électriques) sont assimilables aux déchets solides urbains. Ils peuvent donc être recyclés en les triant et en les portant dans un des centres spécialisés pour le ramassage des déchets.

 Par contre, les autres composants (cartes électroniques, piles des radiocommandes, etc.) peuvent contenir des substances polluantes. Il faut donc les confier aux sociétés chargées du traitement et de l'élimination des déchets.

7 Déclaration du fabricant



DECLARATION DU FABRICANT

Aux termes de la disposition de l'Annexe II B de la Directive Machines 98/37/CE



CAME Cancelli Automatici S.p.A.

via Martiri della Libertà, 15
31030 Dosson di Casier - Treviso - ITALY
tel (+39) 0422 4940 - fax (+39) 0422 4941
internet: www.came.it - e-mail: info@came.it

Déclare sous sa responsabilité, que les produits suivants pour l'automation de portails et portes de garage, ainsi dénommés :

LB90

... sont conformes aux conditions nécessaires et aux dispositions appropriées, fixées par les Directives suivantes et aux articles applicables des Réglementations de référence indiqués ci-après.

98/37/CE - 98/79/CE	DIRECTIVE MACHINES
2004/108/CE	DIRECTIVE COMPATIBILITÉ ELECTROMAGNÉTIQUE
2006/95/CE	DIRECTIVE BASSE TENSION
89/106/CEE	DIRECTIVE MATÉRIEAUX DE CONSTRUCTION

EN 13241-1	EN 60335-1	EN 61000-6-2
	EN 60335-2-103	EN 61000-6-3

AVIS IMPORTANT !

Il est interdit de mettre en service le/les produit/s, objet de cette déclaration, avant de les incorporer à l'installation et/ou de terminer le montage de cette dernière, conformément aux dispositions de la Directive Machines 98/37/CE.

ADMINISTRATEUR DÉLÉGUÉ
Monsieur Gianni Michielan

Code de référence pour demander une copie conforme à l'original: **DDF B FR B001d**

CAME France S.a.
 7, Rue Des Haras
 Z.i. Des Hautes Patures
 92737 **Nanterre Cedex** - FRANCE
 ☎ (+33) 1 46 13 05 05
 📠 (+33) 1 46 13 05 00

CAME Gmbh Seefeld
 Akazienstrasse, 9
 16356 **Seefeld**
 Bei Berlin - DEUTSCHLAND
 ☎ (+49) 33 3988390
 📠 (+49) 33 39883985

CAME Automatismes S.a.
 3, Rue Odette Jasse
 13015 **Marseille** - FRANCE
 ☎ (+33) 4 95 06 33 70
 📠 (+33) 4 91 60 69 05

CAME Gmbh
 Kornwestheimer Str. 37
 70825 **Korntal**
 Munchingen Bei Stuttgart - DEUTSCHLAND
 ☎ (+49) 71 5037830
 📠 (+49) 71 50378383

CAME Automatismos S.a.
 C/Juan De Mariana, N. 17-local
 28045 **Madrid** - SPAIN
 ☎ (+34) 91 52 85 009
 📠 (+34) 91 46 85 442

CAME Americas Automation Llc
 1560 Sawgrass Corporate Pkwy, 4th Floor
Sunrise, FL 33323 - U.S.A
 ☎ (+1) 305 433 3307
 📠 (+1) 305 396 3331

CAME Automatismos Catalunya S.a.
 Pl. Moli Dels Frares N. 23 C/a
 08620 **Sant Vicenc Del Horts** - SPAIN
 ☎ (+34) 93 65 67 694
 📠 (+34) 93 67 24 505

CAME Middle East Fzco
 Po Box 17131 Warehouse N. Be02
 South Zone - Jebel Ali Free Zone - **Dubai** - U.A.E.
 ☎ (+971) 4 8860046
 📠 (+971) 4 8860048

Paf - CAME
 Estrada Nacional 249-4 Ao Km 4,35
 Cabra Figa - Trajouce
 2635-047 **Rio De Mouro** - PORTUGAL
 ☎ (+351) 219 257 471
 📠 (+35) 219 257 485

CAME Polska Sp.Zo.o
 Ul. Ordonia 1
 01-237 **Warszawa** - POLAND
 ☎ (+48) 22 8365076
 📠 (+48) 22 8363296

CAME United Kingdom Ltd.
 Unit 3 Orchard Business Park
 Town Street, Sandiacre
Nottingham - Ng10 5du - UNITED KINGDOM
 ☎ (+44) 115 9210430
 📠 (+44) 115 9210431

S.c. CAME Romania S.r.l.
 B-dul Mihai Eminescu, Nr. 2, Bloc R2
 Scara A, Parter, Ap. 3
 Buftea, Judet Ilfov **Bucarest** - ROMANIA
 ☎ (+40) 21 3007344
 📠 (+40) 21 3007344

CAME Belgium Sprl
 Zoning Ouest 7
 7860 **Lessines** - BELGIUM
 ☎ (+32) 68 333014
 📠 (+32) 68 338019

CAME Russia
 Leningradskij Prospekt, Dom 80
 Pod'ezd 3, office 608
 125190, **Moskva** - RUSSIA
 ☎ (+7) 495 937 33 07
 📠 (+7) 495 937 33 08

CAME Cancelli Automatici S.p.a.
 Via Martiri Della Libertà, 15
 31030 **Dossan Di Casler** (Tv)
 ☎ (+39) 0422 4940
 📠 (+39) 0422 4941
 Informazioni Commerciali 800 848095
 www.came.it

CAME Nord s.r.l.
 Piazza Castello, 16
 20093 **Cologno Monzese** (MI)
 ☎ (+39) 02 26708293
 📠 (+39) 02 25490288

CAME Service Italia S.r.l.
 Via Della Pace, 28
 31030 **Dossan Di Casler** (Tv)
 ☎ (+39) 0422 383532
 📠 (+39) 0422 490044
Assistenza Tecnica 800 295830

CAME Sud s.r.l.
 Via F. Imparato, 198
 Cmq2 Lotto A/7
 80146 **Napoli**
 ☎ (+39) 081 7524455
 📠 (+39) 081 7529109

