

SELETTORE
KEY-OPERATED SWITCH
SÉLECTEUR
SCHLÜSSELSCHALTER
SELECTOR
KEUZESCHAKELAAR

SET J

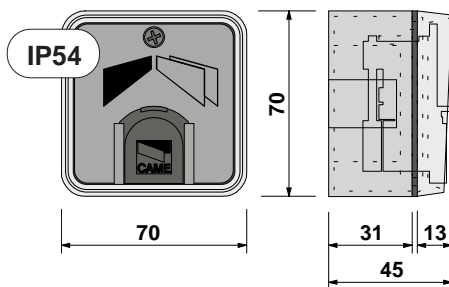

Selettore a chiave
ANTISCASSO
TAMPERPROOF
key-operated switch
Sélecteur a clé
ANTI-EFFRACTION
Schlüsselschalter, Modell
EINBRUCHSSICHER
Selector con llave
ANTIRROBO
Sleutelkeuzeschakelaar
BESCHERMD TEGEN
BESCHADIGING

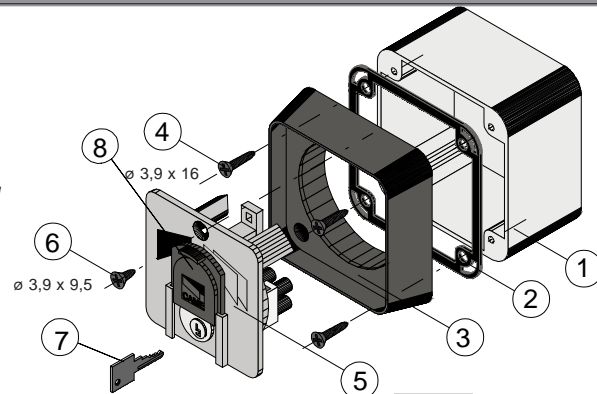

I	GB	F	D	E	NL
1) Contenitore per selettore	1) Casing for keyswitch	1) Boîtier pour sélecteur	1) Schaltergehäuse	1) Caja para selector	1) Inbouwdoos
2) Guarnizione di tenuta	2) Gasket	2) Joint d'étanchéité	2) Dichtung	2) Junta estanca	2) Afdichting
3) Telaio frontale	3) Front frame	3) Bâti couvercle	3) Schalterfrontteil	3) Frente	3) Frontaal frame
4) Viti fissaggio telaio	4) Frame fixing screws	4) Vis de fixation du bâti	4) Befestigungsschrauben Frontteil	4) Tornillos de sujeción frente	4) Bevestigingsschroeven frame
5) Gruppo selettore	5) Keyswitch unit	5) Groupe sélecteur	5) Schalter	5) Grupo selector	5) Eenheid met keuzeschakelaar
6) Vite fissaggio gruppo	6) Unit fixing screws	6) Vis de fixation du groupe	6) Befestigungsschrauben Schalter	6) Tornillo de sujeción grupo	6) Bevestigingsschroef eenheid
7) Chiave selettore	7) Switch key	7) Clé sélecteur	7) Schlüssel	7) Llave selector	7) Sleutel keuzeschakelaar
8) Coperchietto serratura	8) Lock cover	8) Couvercle serrure	8) Schlossabdeckung	8) Tapa cerradura	8) Deksel Slot.

SELETTORE
KEY-OPERATED SWITCH
SÉLECTEUR
SCHLÜSSELSCHALTER
SELECTOR
KEUZESCHAKELAAR

SET J

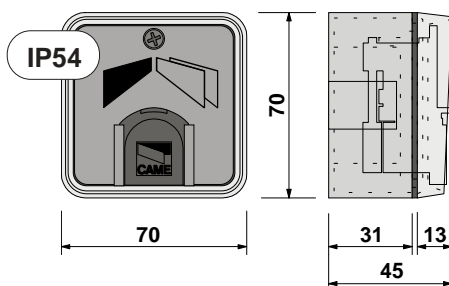

Selettore a chiave
ANTISCASSO
TAMPERPROOF
key-operated switch
Sélecteur a clé
ANTI-EFFRACTION
Schlüsselschalter, Modell
EINBRUCHSSICHER
Selector con llave
ANTIRROBO
Sleutelkeuzeschakelaar
BESCHERMD TEGEN
BESCHADIGING

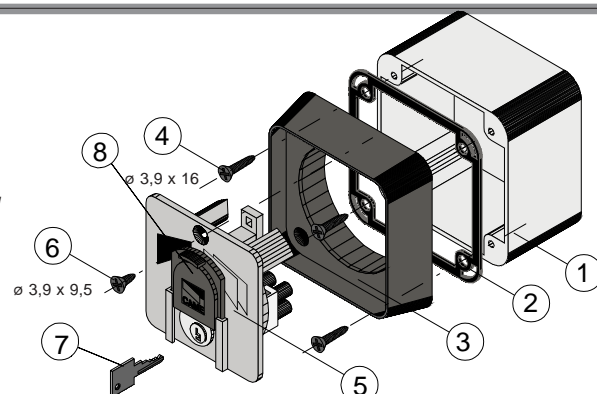

I	GB	F	D	E	NL
1) Contenitore per selettore	1) Casing for keyswitch	1) Boîtier pour sélecteur	1) Schaltergehäuse	1) Caja para selector	1) Inbouwdoos
2) Guarnizione di tenuta	2) Gasket	2) Joint d'étanchéité	2) Dichtung	2) Junta estanca	2) Afdichting
3) Telaio frontale	3) Front frame	3) Bâti couvercle	3) Schalterfrontteil	3) Frente	3) Frontaal frame
4) Viti fissaggio telaio	4) Frame fixing screws	4) Vis de fixation du bâti	4) Befestigungsschrauben Frontteil	4) Tornillos de sujeción frente	4) Bevestigingsschroeven frame
5) Gruppo selettore	5) Keyswitch unit	5) Groupe sélecteur	5) Schalter	5) Grupo selector	5) Eenheid met keuzeschakelaar
6) Vite fissaggio gruppo	6) Unit fixing screws	6) Vis de fixation du groupe	6) Befestigungsschrauben Schalter	6) Tornillo de sujeción grupo	6) Bevestigingsschroef eenheid
7) Chiave selettore	7) Switch key	7) Clé sélecteur	7) Schlüssel	7) Llave selector	7) Sleutel keuzeschakelaar
8) Coperchietto serratura	8) Lock cover	8) Couvercle serrure	8) Schlossabdeckung	8) Tapa cerradura	8) Deksel Slot.

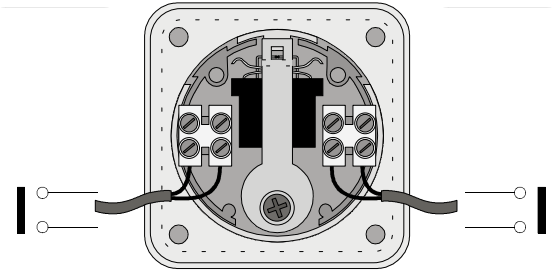
I	GB	F	D	E	NL
<p>MONTAGGIO</p> <ul style="list-style-type: none"> - Fissare il contenitore del selettore, predisponendo i cavi elettrici di collegamento all'interno del contenitore stesso (usare allo scopo i fori pretracciati). - Posizionare la guarnizione di tenuta e fissare il telaio frontale. - Procedere al collegamento elettrico. - Inserire il gruppo selettore tenendo girata la chiave, e fissarlo al telaio. 	<p>ASSEMBLY</p> <ul style="list-style-type: none"> - Fasten the keyswitch's casing, inserting the electric wiring in the casing itself (making use of the marked holes). - Position the gasket and affix the front frame. - Make the necessary power connections. - Insert the switch unit while keeping the key turned, and fasten it to the frame. 	<p>MONTAGE</p> <ul style="list-style-type: none"> - Fixer le boîtier du sélecteur en introduisant les câbles électriques de branchement à l'intérieur du boîtier (utiliser pour cela les trous déjà percés). - Placer le joint d'étanchéité et fixer le bâti du couvercle. - Effectuer le branchement électrique. - Installer le groupe sélecteur en tenant la clé tournée et le fixer au bâti. 	<p>MONTAGE</p> <ul style="list-style-type: none"> - Die Anschlußkabel durch die vorgestanzten Löcher in das Schaltergehäuse führen und das Schaltergehäuse anbringen. - Die Dichtung plazieren und das Schalterfrontteil anbringen. - Die elektrischen Kabel anschließen. - Den Schalter einsetzen und befestigen. Dabei den Schlüssel gedreht halten. 	<p>MONTAJE</p> <ul style="list-style-type: none"> - Fije la caja del selector, colocando los cables eléctricos de conexión adentro de la misma (use las perforaciones marcadas). - Coloque la junta estanca y fije el frente. - Realice la conexión eléctrica. - Introduzca el grupo selector manteniendo girada la llave y fijelo al frente. 	<p>MONTAGE</p> <ul style="list-style-type: none"> - Plaats de doos van de keuzeschakelaar door de elektrische kabels correct in de doos te schikken(gebruik de voorziene vooraf gemaakte gaatjes). - Plaats de afdichting en bevestig het frontale frame. - Maak de elektrische aansluiting. - Plaats de eenheid met keuzeschakelaar door de sleutel gedraaid te houden en bevestig dit aan het frame.
<div style="border: 1px solid black; border-radius: 15px; padding: 10px; width: fit-content; margin: 0 auto;"> <p>portata contatto current rating of contact portée contact Stromfestigkeit der Kontakte alcance contacto capaciteit contact</p> <p style="text-align: center;">3A - 250V</p> </div>					
					

I	GB	F	D	E	NL
<p>MONTAGGIO</p> <ul style="list-style-type: none"> - Fissare il contenitore del selettore, predisponendo i cavi elettrici di collegamento all'interno del contenitore stesso (usare allo scopo i fori pretracciati). - Posizionare la guarnizione di tenuta e fissare il telaio frontale. - Procedere al collegamento elettrico. - Inserire il gruppo selettore tenendo girata la chiave, e fissarlo al telaio. 	<p>ASSEMBLY</p> <ul style="list-style-type: none"> - Fasten the keyswitch's casing, inserting the electric wiring in the casing itself (making use of the marked holes). - Position the gasket and affix the front frame. - Make the necessary power connections. - Insert the switch unit while keeping the key turned, and fasten it to the frame. 	<p>MONTAGE</p> <ul style="list-style-type: none"> - Fixer le boîtier du sélecteur en introduisant les câbles électriques de branchement à l'intérieur du boîtier (utiliser pour cela les trous déjà percés). - Placer le joint d'étanchéité et fixer le bâti du couvercle. - Effectuer le branchement électrique. - Installer le groupe sélecteur en tenant la clé tournée et le fixer au bâti. 	<p>MONTAGE</p> <ul style="list-style-type: none"> - Die Anschlußkabel durch die vorgestanzten Löcher in das Schaltergehäuse führen und das Schaltergehäuse anbringen. - Die Dichtung plazieren und das Schalterfrontteil anbringen. - Die elektrischen Kabel anschließen. - Den Schalter einsetzen und befestigen. Dabei den Schlüssel gedreht halten. 	<p>MONTAJE</p> <ul style="list-style-type: none"> - Fije la caja del selector, colocando los cables eléctricos de conexión adentro de la misma (use las perforaciones marcadas). - Coloque la junta estanca y fije el frente. - Realice la conexión eléctrica. - Introduzca el grupo selector manteniendo girada la llave y fijelo al frente. 	<p>MONTAGE</p> <ul style="list-style-type: none"> - Plaats de doos van de keuzeschakelaar door de elektrische kabels correct in de doos te schikken(gebruik de voorziene vooraf gemaakte gaatjes). - Plaats de afdichting en bevestig het frontale frame. - Maak de elektrische aansluiting. - Plaats de eenheid met keuzeschakelaar door de sleutel gedraaid te houden en bevestig dit aan het frame.
<div style="border: 1px solid black; border-radius: 15px; padding: 10px; width: fit-content; margin: 0 auto;"> <p>portata contatto current rating of contact portée contact Stromfestigkeit der Kontakte alcance contacto capaciteit contact</p> <p style="text-align: center;">3A - 250V</p> </div>					
