

Notice de programmation

Genius Vega 24



Montage :

Pour un fonctionnement optimal, placez le récepteur et l'émetteur alignés.

Il est impossible d'installer deux paires de Vega sur la même installation en raison de l'alignement automatique caractéristique.

Il existe deux types d'installations :

1. Au mur à l'aide d'un tube à encastrement
2. Au mur, avec un tube/gaine externe

Effectuez les préparations nécessaires aux connexions électriques

Fixez les conteneurs VEGA au moyen de vis et de chevilles adéquates.

Connexions électriques :

Réaliser les connexions électriques sur les borniers du récepteur et de l'émetteur en utilisant le passe-câbles fourni

Effectuez les câblages électriques à l'équipement électronique de commande et aux autres photocellules éventuellement présentes dans l'installation.

Pour les différentes configurations, consulter les schémas figurant dans les instructions des appareils

Merci d'avoir choisi Allotelecommande

www.AlloTelecommande.com

Mise en fonction :

Alimenter les photocellules en vérifiant l'allumage de la LED DL1 sur le récepteur et sur l'émetteur

Assembler la Vega au moyen des pièces fournies

Vérifier l'alignement en contrôlant par transparence que la DL2 sur le récepteur est elle aussi allumée.

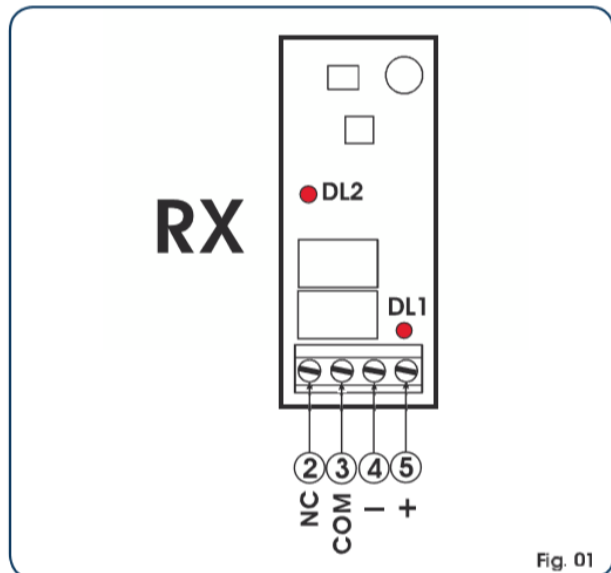
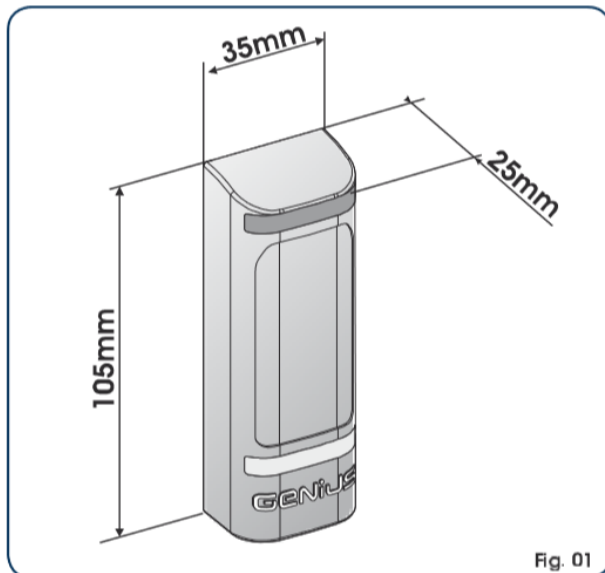
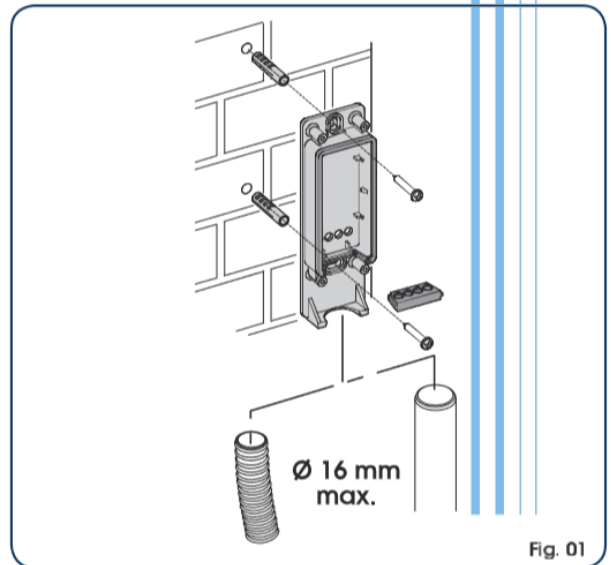
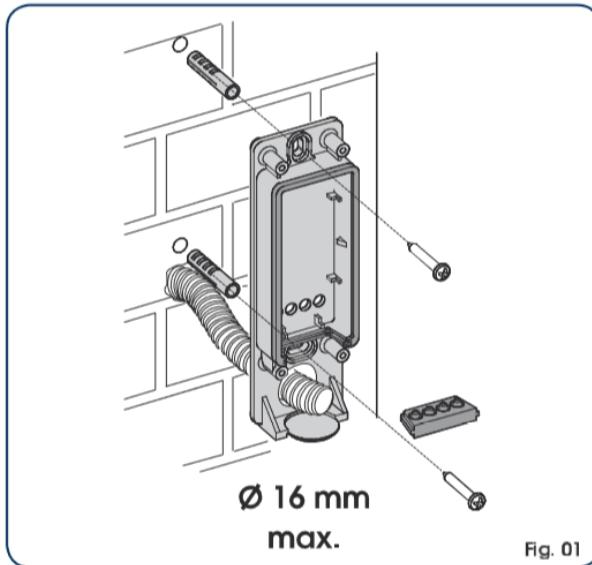

Merci d'avoir choisi Allotelecommande

www.AlloTelecommande.com

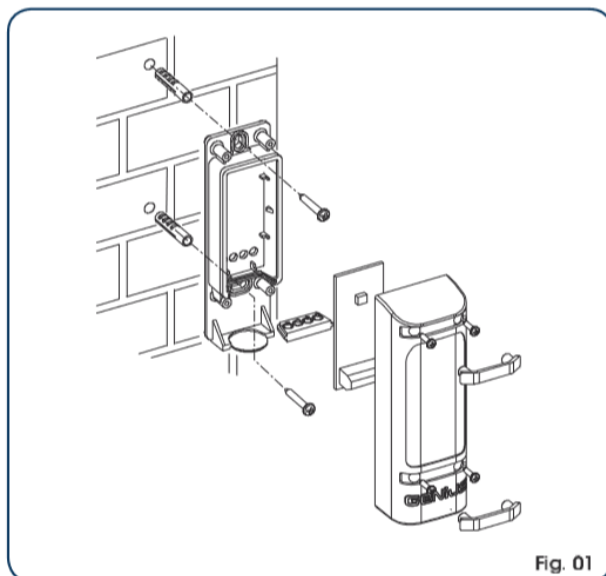
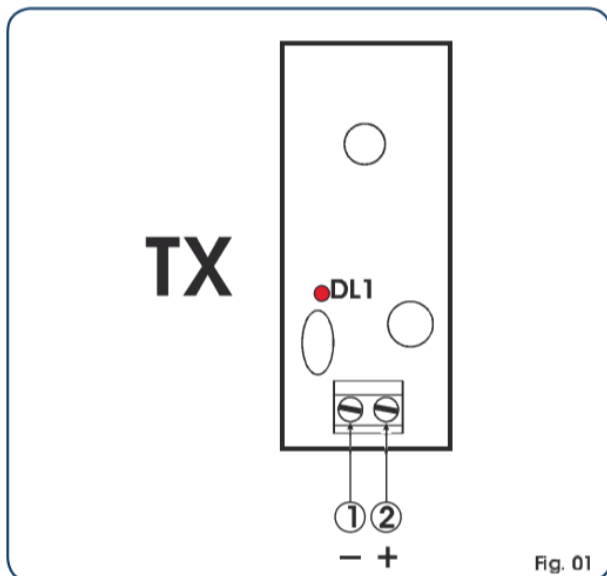

Merci d'avoir choisi Allotelecommande

www.AlloTelecommande.com