

Notice de programmation

FAAC paire de photocellules orientables XP20WD/ XP20BD



Mettre la photocellule TX sous tension

Maintenir le bouton P1 enfoncé jusqu'au clignotement de la LED DL2 qui permet l'affichage du canal mémorisé (l'affichage est répété 3 fois)

1 clignotement = 1 canal

2 clignotements = canal 2

Merci d'avoir choisi Allotelecommande

www.AlloTelecommande.com

3 clignotements = canal 3

4 clignotements = canal 4

Le nombre de pressions sur P1 doit correspondre au numéro du canal souhaité. L'affichage du nouveau canal mémorisé est répété.

Répéter la procédure sur la RX et sélectionner le même canal.

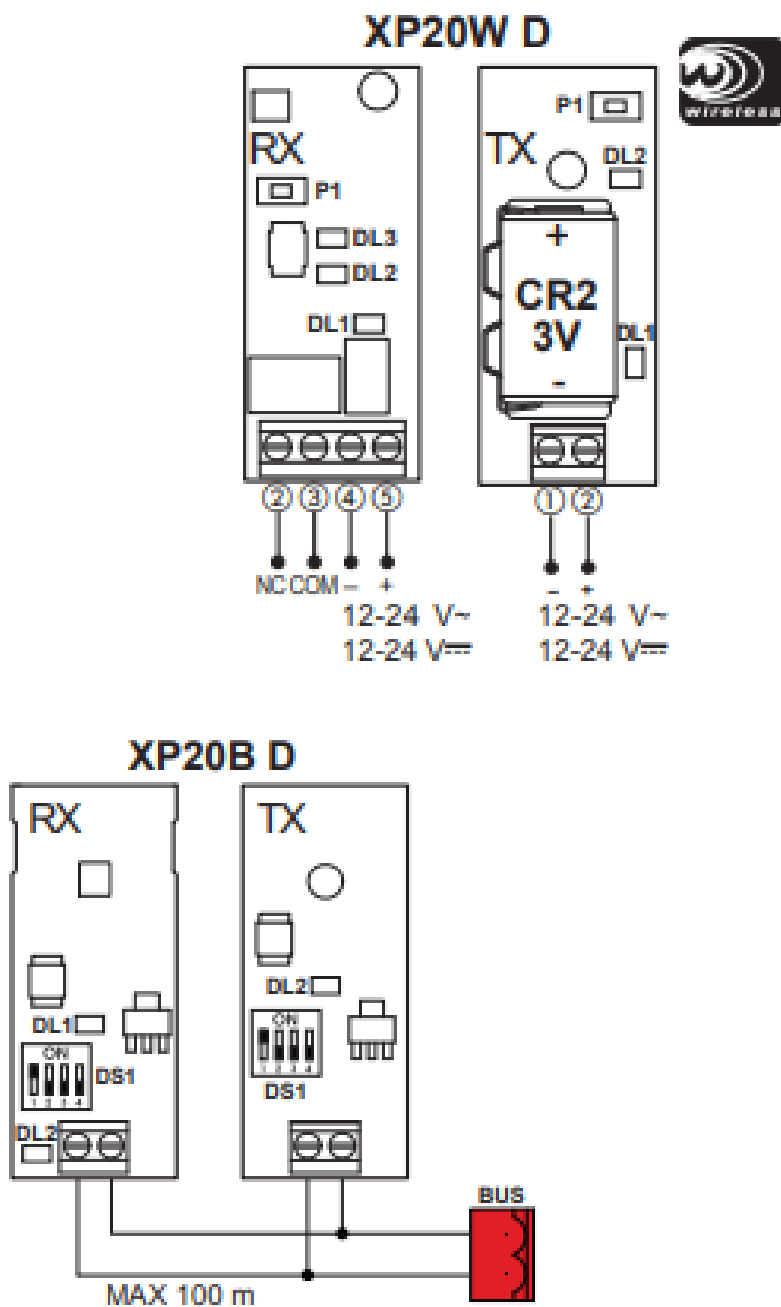

Merci d'avoir choisi Allotelecommande